



MATERIALES INDUSTRIALES DEL SURESTE, S.A. DE C.V.
 AV. HIDALGO 511, COL. LA LIBERTAD.
 PUEBLA, PUE.

TEL 01 (222) 1 41 31 00

FAX 01 (222) 1 41 31 04

ventasweb@materialesdelsureste.com

www.materialesdelsureste.com

VALVULAS GLOBO ACERO WALWORTH CLASE 600



- Vástago y Volante Ascendentes de 2" a 6",
- Yugo para 4", 8" y 12"
- Bonete o Yugo Equipado con Rodamientos 8" y Mayores

Lista de Partes y Materiales

No.	DESCRIPCION	MATERIAL ESTANDAR
1	Cuerpo	ASTM A 216 GR WCB
2	Bonete	ASTM A 216 GR WCB
3	Disco	ASTM A 276 Tipo 410
4	Tuerca Disco	Acero Aleado
5	Seguro	ASTM A 276 Tipo 410
6	Asiento	ASTM A 515 GR 70 + ST 6
7	Vástago	ASTM A 276 Tipo 410
8	Tuerca Vástago	ASTM B 148 UNS C95600
9	Tapa Rodamientos	ASTM A 36
10	Tornillo Allen Tapa	Acero Aleado
11	Rodamientos	Acero Comercial
12	Sello de Aceite	Hule/Acero Comercial
13	Tornillo de Ojo	Acero Aleado
14	Tuerca Tornillo de Ojo	ASTM A 307
15	Brida Prensa Empaques	ASTM A 515 GR 70
16	Buje Prensa Empaques	ASTM A 108 GR 1020
17	Perno Tornillo de Ojo	Acero Aleado
18	Espárrago	ASTM A 193 GR B7
19	Tuerca Espárrago	ASTM A 194 GR 2H
20	Empaque de Vástago	Grafito
21	Junta	ASTM A 108 GR 1010
22	Casquillo	ASTM A 276 Tipo 410
23	Yugo	ASTM A 216 GR WCB
24	Tornillo Yugo	Acero Aleado
25	Tuerca Tornillo Yugo	ASTM A 307
26	Cuña de Torsión	Acero Aleado
27	Tornillo Cuña de Torsión	Acero Aleado
28	Grasera Rodamientos	Acero Comercial
29	Volante	ASTM A 197
30	Tuerca Volante	ASTM A 307
31	Clamp	Acero Comercial
32	Cuña Volante	Acero Aleado
33	Buje Impactor	ASTM A 216 GR WCB
34	Tornillo Opresor	Acero Aleado
35	Placa Identificación	Acero Inoxidable

* No Indicado

Dimensiones y Pesos

D	mm.	51	64	76	102	152	203	254	305	356
Diámetro Nominal	pulg.	2	2 1/2	3	4	6	8	10	12	14
A	mm.	292.1	330.2	355.6	431.8	558.8	660.4	787.4	838.2	889
(RFy WE)	pulg.	11 1/2	13	14	17	22	26	31	33	35
A'	mm.	146	165.1	177.8	215.9	279.4	330.2	393.7	419.1	-
(RFy WE)	pulg.	5 3/4	6 1/2	7	8 1/2	11	13	15 1/2	16 1/2	-
B	mm.	470	533	565	508	902	1219	1486	1714	2015
	pulg.	18 1/2	21	22 1/4	20	35 1/2	48	58 1/2	67 1/2	79 5/16
C	mm.	254	356	356	406	610	762	965	762	965
	pulg.	10	14	14	16	24	30	38	30	38
E	mm.	1 65.1	190.5	209.5	273	355.6	419	508	559	603
	pulg.	6 1/2	7 1/2	8 1/4	10 3/4	14	16 1/2	20	22	23 3/4
PESO										
5295RF	kg.	30	47	64	1 30	265	510	730	1 040	1390
	lb.	66	104	141	286	584	1125	1609	2293	3064
5297RF	kg.	-	-	-	-	-	-	-	-	-
	lb.	-	-	-	-	-	-	-	-	-
PESO										
5295WE	kg.	30	47	64	1 30	265	510	730	1 040	1390
	lb.	66	104	141	286	584	1125	1609	2293	3064
5297WE	kg.	-	-	-	-	-	-	-	-	-
	lb.	-	-	-	-	-	-	-	-	-

Figuras	Tipos de extremos
5295RF	Bridados cara realizada
5295RJ	Bridados junta tipo anillo
5295W	Soldables a tope
*5297RF	Bridados cara realizada
*5297RJ	Bridados junta tipo anillo
*5297W	Soldables a tope

* Válvulas Tipo Angulo

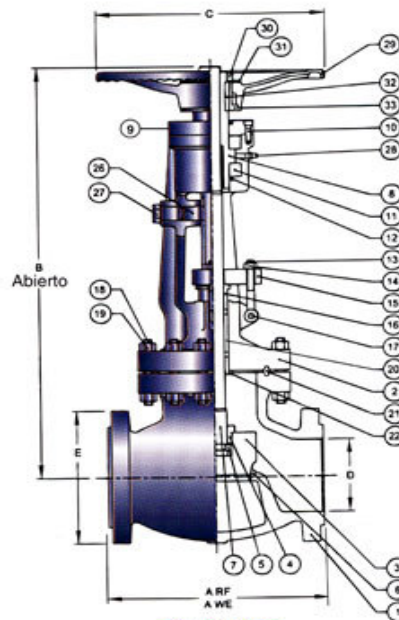

Fig. 5295RF

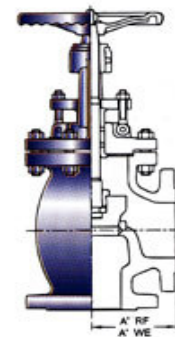

Fig. 5297RF