



Catálogo General Victaulic



# Catálogo General

G-103-SPAL  
ACTUALIZADO  
AL 10/2011



**G-103-SPAL**  
ACTUALIZADO AL 10/2011



# Tuberías. Sistemas. Soluciones.



Líder mundial en  
soluciones de unión  
mecánica de tuberías

## Bienvenido a Victaulic.

El líder mundial en soluciones de unión mecánica de tuberías. Desde que introdujera la tecnología de extremo ranurado para unión mecánica de tuberías en 1925, Victaulic ha estado ofreciendo a sus clientes de todo el mundo soluciones innovadoras y confiables para múltiples aplicaciones y mercados.

Con sede en EE.UU. y oficinas en Canadá, Europa, el Medio Oriente, Reino Unido, China y Bélgica, Victaulic colabora estrechamente con propietarios de plantas, ingenieros y contratistas en la instalación de sistemas que reducen los plazos, controlan los riesgos, mejoran la productividad y facilitan el mantenimiento y la expansión de los sistemas.

## Cronología tecnológica

Desde 1925, Victaulic ha estado a la vanguardia en la innovación de sistemas mecánicos de tuberías con más de 1.500 patentes de productos relacionados.

- 1925**  Victaulic introduce el primer acoplamiento de extremo ranurado, la "unión Victory"
- 1930**  Se introduce el sistema de hierro dúctil tamaño AWWA
- 1946**  Llegan al mercado las primeras ranuradoras por corte para trabajo en campo
- 1957**  Victaulic introduce el ranurado por laminación
- 1979**  Primer acoplamiento mecánico para unir tuberías de polietileno de alta densidad (HDPE)
- 1983**  Se introduce el primer acoplamiento rígido con carcasa de contacto angular
- 1991**  Victaulic introduce el primer sistema de conexión a presión para tuberías de tamaño IPS de diámetro pequeño
- 2005**  Se introduce el sistema de unión de tuberías de diámetro grande Advance Groove System
- 2006**  Victaulic introduce la tecnología lista para instalar



### Atención en múltiples mercados

Las soluciones Victaulic para sistemas de tuberías abarcan muchos mercados. Nuestros sistemas de tuberías se encuentran en todo el mundo en miles de aplicaciones; en sistemas de tuberías domésticos comerciales, tuberías para procesos industriales y servicios, sistemas de protección contra incendios residenciales y comerciales, plataformas petroleras y de perforación offshore, operaciones de extracción de carbón y minerales y plantas a instalaciones de tratamiento de agua y aguas servidas.

### Instalaciones de Victaulic en el mundo

Por nuestra presencia mundial, nuestros clientes de todo el mundo reciben una atención rápida y eficiente. El personal de Victaulic de las áreas de ingeniería y apoyo de ventas están preparados para ayudarlo con los detalles de su proyecto, sin importar su ubicación.

Las plantas de fabricación en Estados Unidos, Polonia, China y Canadá, sumadas a un sistema mundial de distribución y despacho, garantizan el acceso a los productos Victaulic desde prácticamente cualquier parte del mundo. Para ver la información mundial de contacto, consulte la contratapa de este catálogo o nuestro sitio web.



### Innovación en sistemas de tuberías

Nuestros clientes nos conocen porque año a año llevamos al mercado un surtido permanente de productos, innovaciones que mejoran considerablemente los sistemas de tuberías, aumentan la productividad de los usuarios y cumplen los criterios específicos de diseño de sistemas de tuberías complejos.

La creatividad de Victaulic está motivada en parte por escuchar a nuestros clientes y por nuestro compromiso de encontrar soluciones prácticas a los problemas más exigentes de ingeniería e instalación de sistemas.

## tabla de contenido

ii	Soluciones mundiales
iv	Tecnología de extremo ranurado
vi	Aprobaciones y estándares de la industria
viii	Datos de diseño
21-1	Índice de Productos
22-2	Soporte y servicios
	<b>PRODUCTOS</b>
1-1	Coples
2-1	Conexiones
3-1	Válvulas
4-1	Productos de balanceo hidráulico
5-1	Accesorios:
6-1	Advanced Groove System
7-1	Sistema de tuberías con derivación mecánica
8-1	Sistema de tuberías de extremo liso
9-1	Sistema ranurado para tuberías de acero inoxidable
10-1	Sistema Pressfit para tuberías de acero inoxidable
11-1	Sistema Vic-Press™ para acero inoxidable cédula 10S
12-1	Sistema de tuberías de extremo liso para tuberías de HDPE
13-1	Cobre ranurado
14-1	Sistema PermaLynx para tuberías de cobre
15-1	Tubería de hierro dúctil ranurada AWWA
16-1	Sistemas Vic-Ring®
17-1	Sistema Depend-O-Lok® de Victaulic
18-1	Productos reutilizables de PVC Aquamine®
19-1	Empaquetaduras
20-1	Herramientas de preparación de tuberías
22-1	Software de tuberías





# Soluciones Mundiales

Un mundo de aplicaciones en función

## Nuestras soluciones son verdaderamente mundiales.

Las soluciones Victaulic para sistemas de tuberías pueden encontrarse en algunos de los proyectos de ingeniería más impresionantes y complejos del mundo – obras que, podría decirse, extienden los horizontes del diseño y la construcción.

### Soluciones a medida para problemas complejos

Sea en construcciones nuevas o reacondicionadas, Victaulic ofrece un nivel de versatilidad inigualable en la tecnología de sistemas mecánicos de tuberías para las maravillas de la ingeniería de hoy.

Las soluciones Victaulic proveen mayor flexibilidad de diseño, capacidad de adecuarse a momentos sísmicos, atenuación de ruido y de vibraciones, fácil acceso al sistema, escalabilidad, productos y servicios de fácil instalación y mucho más.

## Proyectos que abarcan el mundo

Los proyectos ilustrados son sólo algunas de las tantas edificaciones en todo el mundo para las cuales Victaulic ha aportado soluciones innovadoras de tendido de tuberías.

Si desea más información sobre éstos y otros tantos proyectos en el mundo, haga clic en **Proyectos mundiales** en la página de inicio de nuestro sitio web.



# Victaulic



**ESTADOS UNIDOS**  
Represa Hoover



**EMIRATOS ÁRABES UNIDOS**  
Hoteles Jumeirah Burj Al Arab y Jumeirah Beach



**CHINA**  
Estadio Nacional de Beijing

**CANADÁ**  
Centro de Convenciones Vancouver

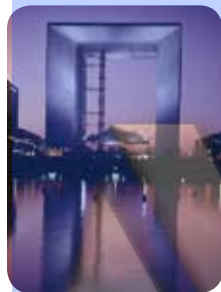

**FRANCIA**  
La Grande Arche de la Défense



**MÉXICO**  
Arena Monterrey



**MALASIA**  
Torres Gemelas Petronas



ESTADOS UNIDOS

CANADÁ

EUROPA

AMÉRICA CENTRAL Y DEL SUR

MEDIO ORIENTE

ASÍA PACÍFICO

MÉXICO

ÁFRICA

# Tecnología de extremo ranurado

El estándar mundial en sistemas mecánicos para tuberías

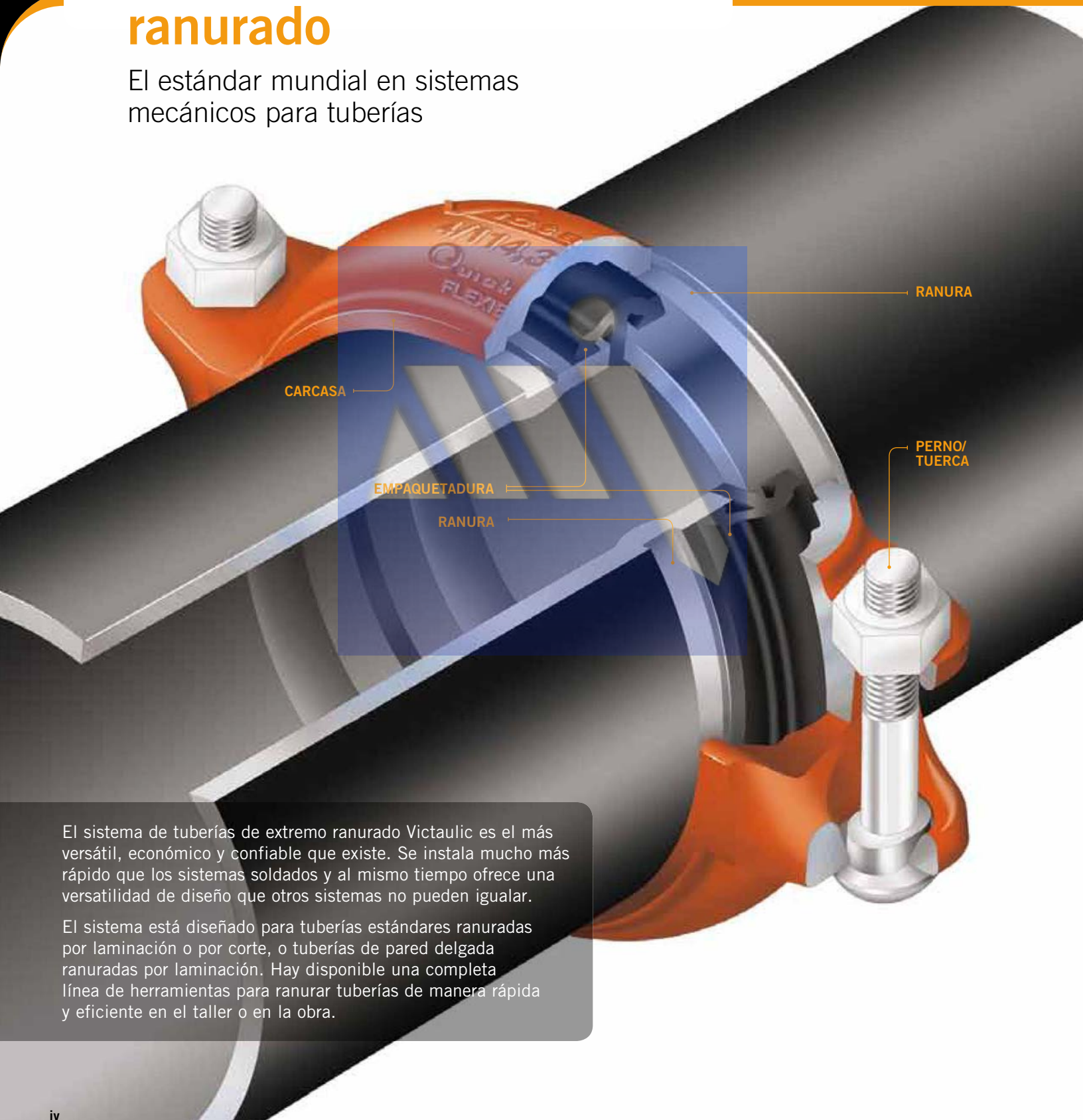

El sistema de tuberías de extremo ranurado Victaulic es el más versátil, económico y confiable que existe. Se instala mucho más rápido que los sistemas soldados y al mismo tiempo ofrece una versatilidad de diseño que otros sistemas no pueden igualar.

El sistema está diseñado para tuberías estándares ranuradas por laminación o por corte, o tuberías de pared delgada ranuradas por laminación. Hay disponible una completa línea de herramientas para ranurar tuberías de manera rápida y eficiente en el taller o en la obra.



## Características

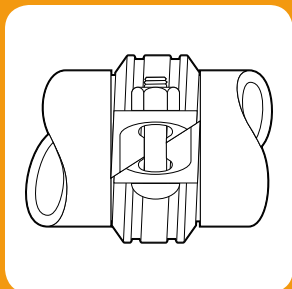

### RIGIDEZ

Se obtiene rigidez con los acoplamientos estándares. El singular diseño de la carcasa de contacto angular de los acoplamientos Zero-Flex y otros modelos ofrece una sujeción positiva de la tubería que resiste cargas por torsión y por flexión.

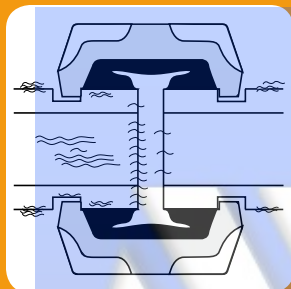

### ATENUACIÓN DE RUIDO Y VIBRACIONES

El diseño básico de secciones de tubería ranuradas independientemente reduce la transmisión de ruido y de vibraciones, lo que brinda una atenuación superior del ruido y vibraciones en todo el sistema.

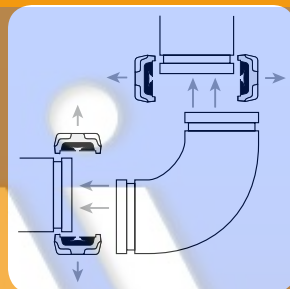

### MANTENIMIENTO Y EXPANSIÓN DEL SISTEMA

El desmontaje del cople permite un acceso fácil para el mantenimiento o la expansión del sistema. Las válvulas de mariposa Victaulic ofrecen un servicio de cierre de final de línea para aislar el equipo.

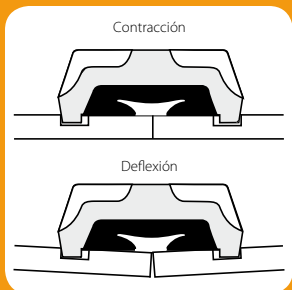

### FLEXIBILIDAD

La solución de extremo ranurado Victaulic admite la expansión/contracción o deflexión y hace posible un diseño que aproveche estas características propias de los sistemas.

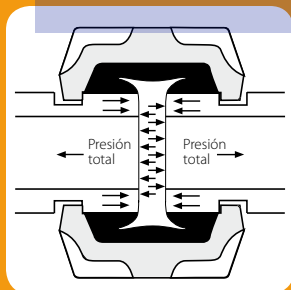

### ABSORCIÓN DE LA TENSIÓN SÍSMICA

El ensamble total de las cuñas de la carcasa en las ranuras a lo largo de la circunferencia de la tubería posibilita una tolerancia de presión significativa y una capacidad de carga longitudinal que permiten resistir el movimiento de la tubería por factores internos y externos.

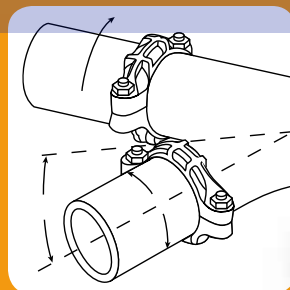

### FACILIDAD DE ALINEAMIENTO

El sistema ranurado permite la rotación completa de la tubería y de los componentes del sistema antes de apretarlos, permitiendo obtener el alineamiento correcto.

## Reinventamos la innovación

Fruto de continua investigación y desarrollo, el sistema actual de Victaulic ha evolucionado desde que fuera introducido por primera vez en 1925. Sin embargo, el concepto básico no ha variado.

La innovación de productos es un sello distintivo de Victaulic. Nos dedicamos a encontrar métodos más rápidos, simples y confiables de unión mecánica de tuberías.





## Aceptado en todo el mundo

Los sistemas Victaulic ranurados, de extremo plano, de presión y otros componentes para sistemas de tuberías son probados y aceptados para una gran variedad de servicios en todo el mundo por los principales organismos de normalización y certificación.

En la página opuesta encontrará un listado parcial de agencias, asociaciones, laboratorios y organizaciones de grupos de códigos que han aceptado, certificado y probado los productos Victaulic. Para obtener ejemplares de normas específicas, consulte al representante local de Victaulic o solicite la publicación 02.02.



**GRUPOS DE CÓDIGOS,  
ASOCIACIONES, LABORA-  
TORIOS Y ORGANISMOS  
CERTIFICADORES EN GENERAL**



**ABS**  
American Bureau of Shipping



**ANSI**  
American National Standards Institute

**ANSI/AWWA**  
American Water Works Association – C-606

**API**  
American Petroleum Institute – API Std. 5L, Sect. 7.5

**AS**  
AS4041-1992 Australian Standard (3.24.10)

**ASHRAE**  
American Society of Heating, Refrigerating and Air Conditioning Engineers

**ASME**  
American Society of Mechanical Engineers

- Tuberías de potencia, B-31.1
- Tuberías de plantas Químicas y refinerías de petróleo, B-31.3
- Tuberías de refrigeración, B-31.5
- Tuberías de servicios de edificios, B-31.9
- Tuberías de lodos, B-31.11

**ASTM**  
American Society of Testing and Materials

- F-1476 Acoples
- F-1548 Conexiones
- F-1155 Astilleros



**BBA**  
British Board of Agrément



**BOCA**  
Building Officials and Code Administrators



**BV**  
Bureau Veritas

**CCCF**  
China Certification Center for Fire Products



**CE**  
Certificación conforme a la Directiva Europea para Equipos de Presión

**CNBOP**  
Centrum Naukowo-Badawcze Ochrony Przeciwpozarowej

**CNPP APSAD**  
Centre National de Prévention et de Protection



**CSA**  
Canadian Standards Association – B-242, registrado en CAN 3-Z299.3



**cULus**  
Underwriter's Laboratories, Inc. - Listado para servicios de protección contra incendios

**DIN GÖST TÜV**  
Zertifizierungssystem für Produkte



**DNV**  
Det Norske Veritas



**DVGW**  
Deutscher Verein des Gas- und Wasserfaches e.V.

**EMI**  
Epositesugyi Minosegellenorzo Innovacios



**FM**  
FM Approvals – Aprobado para servicios de protección contra incendios

**GL**  
Germanischer Lloyd

**GOST R**  
**HDB**  
Singapore Housing Development Board

Hong Kong Fire Services Board



**IAPMO**  
International Association of Plumbing & Mechanical Officials  
Korean Registry of Shipping

Krajaska Hygienicka

**INSTAL**  
• AT/2000  
• AT/2002  
• AT/2003



**LLOYD'S**  
Lloyd's Register of Shipping



**LPCB**  
Loss Prevention Certification Board  
New Zealand Insurance Council  
New Zealand Building Act (1991)

**NFPA**  
National Fire Protection Association

**ClassNK**  
**NK**  
Nippon Kaiji Kyokai



**NSF/ANSI 61**  
Norma 61 para servicios de agua potable

**NY-MEA**  
New York Materials and Equipment Acceptance

**ÖVGW**  
Österreichische Vereinigung für das Gas- und Wasserfach

**PED**  
CE 97/23

**PZH**  
Panstwowy Zaklad Higieny

**RINA**  
Registro Italiano Navale



**SBCCI**  
Southern Building Code Congress International – Standard Plumbing and Mechanical Code

**SBSC**  
Svensk Brand & Säkerhets Certifiering AB

**SRIPS**  
Service de Recherche et d'Ingénierie en Protection Sanitaire

**SSL**  
Scientific Services Laboratory  
Standards Australia

**SVGW**  
Schweizerischer Verein des Gas- und Wasserfaches

**TSU**  
Technický Skúšobný Ústav Piešťany, š.p.



**UL**  
Underwriter's Laboratories, Inc. – Listado para servicios de protección contra incendios



**ULC**  
Underwriter's Laboratories of Canada – Lista para servicios de protección contra incendios



**VdS**  
Verband der Schadenverhütung GmbH

**VKF**  
Vereinigung Kantonaler Feuerversicherungen



**W**  
Standards Australia Watermark Certification

**WRAS**  
Water Regulations Advisory Scheme

**ORGANISMOS DE GOBIERNO**

Bureau of Marine Inspection – Agua salada y dulce, transferencia de petróleo

Bureau of Public Roads – Div. of Bridges – Líneas de drenaje y cruces de puentes

Canadian Coast Guard

U.S. Coast Guard – Prueba cada embarcación individualmente

**COE**  
Corps of Engineers – CEGS 15000

**FAA**  
Federal Aviation Administration – HVAC, plomería, protección contra incendios  
Federal Code of Regulations –  
• A-A-52598 – Coples  
• A-A-52592 – Conexiones

**FHA**  
Federal Housing Administration

**GSA**  
General Services Administration – Serie 15000

**MIL**  
Military Specifications

- MILP-10388 Conexiones
- MIL-C-10387 Coples
- MIL-P-11087A(CE)  
Tuberías de acero, ranurado
- MIL-I-45208 Inspection Procedure

**NASA**  
National Aeronautics and Space Administration – Serie 15000

**NAVFAC**  
Naval Facilities Engineering Command – NFGS Serie 15000

**NIH**  
National Institute of Health (Dept. of Health) – Serie 15000

**TVA**  
Tennessee Valley Authority – Protección contra incendios, drenajes pluviales

**VA**  
Veterans Affairs – Serie 15000

## Datos de diseño

### Introducción

Este Catálogo General Victaulic ha sido elaborado para instaladores, diseñadores, redactores de especificaciones y propietarios de sistemas de tuberías como guía de referencia básica sobre los métodos de unión mecánica de tuberías Victaulic. Este catálogo está organizado para entregar la información en un contexto y una forma útil e inmediata. Para identificar más fácilmente las secciones de interés, vea la tabla de contenidos resumida en la pág. I; para ver un índice completo, vea la pág. 21-1. Si necesita información detallada, consulte Datos de diseño, Sección 26.01.

### Información Importante

En más de 85 años en la industria de la unión mecánica de tuberías, Victaulic ha creado variaciones de las prácticas de tendido de tuberías para gran variedad de materiales.

Los coples estándar Victaulic para tuberías ranuradas fueron diseñados sólo para tuberías ranuradas conforme a sus especificaciones y para conexiones, válvulas y componentes de extremo ranurado Victaulic. No son compatibles con tuberías y/o conexiones de extremo liso. Los coples Victaulic de extremo liso fueron diseñados sólo para tuberías de acero de extremo liso o biselado (a menos que se indique lo contrario) y para conexiones Victaulic de extremo liso. **Los coples Victaulic de extremo liso no se deben usar con tuberías y/o conexiones de extremo roscado o ranurado. Tampoco con componentes Advanced Groove System (AGS) en tamaños de tuberías de 14 – 60"/350 – 1500 mm.**

La tubería se debe preparar conforme a las especificaciones de Victaulic para cada tipo de producto específico. Los datos de rendimiento de esta lista dependen de la preparación correcta de la tubería. Se debe seleccionar una empaquetadura apta para el servicio que prestará. **Cabría indicar que hay diversos servicios para los cuales no se recomiendan empaquetaduras Victaulic. Consulte siempre la Guía de Selección de Empaquetaduras Victaulic más reciente (solicite la publicación 05.01), pues incluye recomendaciones de servicio para empaquetaduras específicas y una lista de aplicaciones para las cuales no se recomiendan. Las empaquetaduras de los productos Victaulic necesitan lubricación para el montaje correcto.** El lubricante de la empaquetadura debe cumplir con los requerimientos del fabricante. La lubricación minuciosa del exterior de la empaquetadura, incluidos los labios y/o los extremos de la tubería y el interior del bastidor, si es necesaria, es esencial para evitar apretones. La lubricación contribuye al asentamiento y alineamiento correctos de la empaquetadura durante la instalación.

Victaulic ofrece una completa línea de herramientas de preparación de tuberías conforme las especificaciones de Victaulic. Se recomienda usar estas herramientas en la preparación de las tuberías que se ensamblarán con productos Victaulic. Antes de usarla, siempre lea y comprenda las Instrucciones de Uso de la Herramienta incluidas con cada herramienta Victaulic. Todos los datos aquí incluidos pueden modificarse sin previo aviso.



## Datos de diseño

### Aviso

Los datos técnicos y de rendimiento, los pesos, las dimensiones y las especificaciones publicadas en este catálogo sustituyen los datos publicados anteriormente.

Victaulic Company mantiene una política de perfeccionamiento continuo de sus productos y, por lo tanto, se reserva el derecho de cambiar las especificaciones, el diseño y el equipo estándar del producto sin aviso y sin incurrir en obligaciones.

Para obtener la información más actualizada sobre los productos Victaulic, visite [www.victaulic.com](http://www.victaulic.com).

El material presentado en este catálogo sirve de referencia para el diseño del sistema de tuberías cuando se emplean productos Victaulic en sus correspondientes aplicaciones. No reemplaza de manera alguna la asistencia profesional competente, requisito obvio de cualquier aplicación específica.

### Diseño

Consulte siempre la información de diseño de Victaulic, disponible sin costo. Observe también las prácticas correctas de tendido de tuberías. Jamás se exceda de los valores específicos de presión, temperatura, carga externa o interna, rendimiento y tolerancias estándares. En muchas aplicaciones es necesario reconocer condiciones especiales, observar códigos reglamentarios y usar factores de seguridad. Estas decisiones deben adoptarse por ingenieros calificados.

**Si bien se han dedicado todos los esfuerzos para asegurar su exactitud, Victaulic Company, sus filiales y compañías asociadas, no ofrecen garantía alguna, ni expresa ni implícita, sobre la información contenida en este catálogo o el material al que se hace referencia.**

**Cualquiera que utilice esta información o el material contenido aquí lo hace por su propia cuenta y riesgo, y asume toda la responsabilidad derivada de dicho uso.**

### Instalación

Consulte siempre el Manual de Instalación de Terreno Victaulic específico del producto que está instalando. La siguiente es una lista de los manuales que puede solicitar sin costo a Victaulic:

I-100	Manual General
I-300	Manual de productos con certificación AWWA
I-500	Manual del sistema Pressfit
I-P500	Manual de Vic-Press
I-600	Manual de productos de cobre
I-900	Manual de productos de HDPE

Con cada despacho de productos Victaulic se incluyen manuales que contienen datos completos sobre la instalación y el montaje, disponibles también en formato PDF en nuestro sitio web [www.victaulic.com](http://www.victaulic.com).

Todos los derechos reservados. Ninguna parte de este catálogo puede reproducirse, guardarse en un sistema de almacenamiento o transmitirse, de ninguna manera y por ningún medio, sea electrónico, mecánico, fotostático, grabado o de ninguna otra naturaleza, sin previa autorización escrita de Victaulic Company.

© Copyright 2011, Victaulic Company.

® Marca registrada de Victaulic Company.

## Datos de diseño

### Designaciones mundiales de tamaño de tuberías

Los datos de productos Victaulic se utilizan en todo el mundo y la totalidad de la información técnica se presenta en sus denominaciones imperial (EE.UU.) y métrica. En la siguiente tabla se muestra una comparación entre los tamaños de tuberías métricas convencionales e IPS.

Pulgadas imperiales nominales – Grupo de tamaños	Diámetro exterior mm/ Ref. espec.	DIN mm	JIS mm	ANSI pulgadas	Norma china (GB) mm
1/2	21,3 mm	15	15 A/21,7 mm	1/2	15*/21,3 mm
3/4	26,7 mm	20/26,9 mm	20 A/27,2 mm	3/4	20*/26,9 mm
1	33,4 mm	25/33,7 mm	25 A/34 mm	1	25*/33,7 mm
1 1/4	42,2 mm	32/42,4 mm	32 A/42,7 mm	1 1/4	32*/42,4 mm
1 1/2	48,3 mm	40	40 A/48,6 mm	1 1/2	40*/48,3 mm
2	60,3 mm	DN & ISO 50	50 A/60,5 mm	2	50*/60,3 mm
2 1/2	73,1 mm	—	—	2 1/2	—
3	76,1 mm DIN/ISO (3 D.E.)	DN & ISO 65	65 A/76,3 mm	—	65*/76,1 mm
	88,9 mm	DN & ISO 80	JIS 80 A	3	80*/88,9 mm
4	108 mm China y DIN antigua	DIN 108 mm	—	—	108 mm
	114,3 mm	DN & ISO 100	JIS 100 A	4	100*/114,3 mm
5	133 mm China y DIN antigua	DIN 133 mm	—	—	133 mm
	139,7 mm DIN/ISO (5,5 DE)	DN & ISO 125	125 A/139,8 mm	—	125*/139,7 mm
6	141,3 mm	—	—	5	—
	159 mm China y DIN antigua	DIN 159 mm	—	—	159 mm
8	165,1 mm JIS (6,5 DE)	—	150 A/165,2 mm	—	—
	168,3 mm	DN & ISO 150	—	6	150*/168,3 mm
10	216,3 JIS	—	JIS 200 A	—	—
	219,1 mm	DN 200	—	8	219,1 mm
12	267,4 JIS	—	JIS 250 A	—	—
	273 mm	DN 250	—	10	273 mm
14	318,5 JIS	—	JIS 300 A	—	—
	323,9 mm	DN 300	—	12	323,9 mm
16	355,6 mm	DN 350	JIS 350 A	14	355,6 mm
	377 mm China	—	—	—	377 mm
18	406,4 mm	DN 400	JIS 400 A	16	406,4 mm
	426 mm China	—	—	—	426 mm
20	457,2 mm	DN 450	JIS 450 A	18	457,2 mm
	480 mm China	—	—	—	480 mm
22	508 mm	DN 500	JIS 500 A	20	508 mm
	530 mm China	—	—	—	530 mm
24	558,8 mm	—	JIS 550 A	22	559 mm
	610 mm	DN 600	JIS 600 A	24	610 mm
26	630 mm China	—	—	—	630 mm
	660 mm	—	JIS 650 A	26	660 mm
28	711 mm	DN 700	—	28	711 mm
30	762 mm	—	—	30	762 mm
32	813 mm	DN 800	—	32	813 mm
34	864 mm	—	—	34	864 mm
36	914 mm	DN 900	—	36	914 mm
40	1016 mm	DN 1000	—	40	1016 mm
42	1067 mm	DN 1050	—	42	1067 mm
44	1118 mm	DN 1100	—	44	1118 mm
46	1168 mm	DN 1150	—	46	1168 mm
48	1219 mm	DN 1200	—	48	1219 mm
54	1372 mm	DN 1350	JIS 1372	54	1372 mm
56	1422 mm	DN 1400	JIS 1422	56	1422 mm
60	1524 mm	DN 1500	JIS 1524	60	1524 mm

#### NOTA IMPORTANTE:

Se usan designaciones nominales en los casos en que el D.E. real coincide con el tamaño ANSI.

Si no es así, se indican el tamaño nominal y el D.E. real. Los tamaños para China se indican como D.E. real en mm.

Los tamaños para China destacados en anaranjado son los tamaños de las tuberías.

\*Tamaños nominales

## Datos de diseño

### Tabla de Conversiones de Medidas Imperiales (EE.UU.)/Métricas

Esta tabla sirve de guía de conversiones para las medidas imperiales y métricas incluidas en este catálogo.

Conversión de Medidas Imperiales (EE.UU.) a Métricas				Conversión de Medidas Métricas a Imperiales (EE.UU.)			
25,4	×	Pulgadas(pulg.)	↔	Milímetros (mm)	×	0,03937	
0,3048	×	Pies (Pies)	↔	Metros (m)	×	3,281	
0,4536	×	Libras (Lbs.)	↔	Kilogramos (kg)	×	2,205	
28,35	×	Onzas (Oz.)	↔	Gramos (g)	×	0,03527	
6,894	×	Presión (psi)	↔	Kilopascales (kPa)	×	0,145	
,069	×	Presión	↔	Bar	×	14,5	
4,45	×	Presión total (Lbs.)	↔	Newtons (N)	×	0,2248	
1,356	×	Par de torsión (Lb. por pie)	↔	Newton metros (N•m)	×	0,738	
$F - 32 \div 1,8$		Temp. (°F)	↔	Celsius (°C)		$C + 17,78 \times 1,8$	
745,7	×	Caballos de fuerza (hp)	↔	Watts (w)	×	$1,341 \times 10^{-3}$	
3,785	×	Gal. por min. (GPM)	↔	Litros por Min. (L/M)	×	0,2642	
3,7865	×	$10^{-3}$ Gal. por Min. (GPM)	↔	Metros cúbicos por min. (m <sup>3</sup> /m)	×	264,2	





# Coples

COPLES

- Victaulic, creador e innovador de la tecnología de coples ranurados, ofrece una extensa variedad de estilos y tamaños de coples para casi todas las aplicaciones de tuberías.
- Formado por tres componentes básicos – la carcasa, la empaquetadura y los pernos y tuercas –, los coples Victaulic constituyen un método simple y económico para unir sistemas de tuberías de acero al carbón, cobre, acero inoxidable, hierro dúctil, aluminio, plásticas de HDPE y PVC.
- Los coples Victaulic ofrecen a los diseñadores una versatilidad que no encuentran en otros métodos de unión de tuberías. Los coples rígidos y flexibles Victaulic se pueden combinar para acomodar la expansión térmica dentro del sistema. Además, el uso de tres coples flexibles consecutivos reduce el ruido y las vibraciones y elimina los costosos atenuadores de ruido especializados.

## Cople rígido QuickVic®

ESTILO 107H, PÁG. 1-5



## Cople flexible QuickVic®

ESTILO 177, PÁG. 1-7

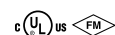

## Advanced Groove System **AGS**®

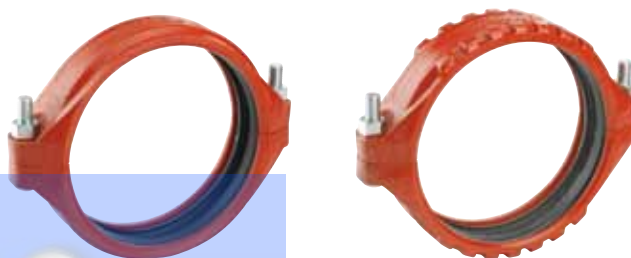

Para sistemas de tuberías de 14 – 60”/350 – 1.525 mm, Victaulic ofrece coples Advanced Groove System (AGS), vea la pág. 6-1.

## Coples Rígidos Zero-Flex®

ESTILO 07, PÁG. 1-6

AGS ESTILO W07, PÁG. 6-3

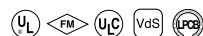

## Cople flexible estándar

ESTILO 77, PÁG. 1-8

AGS ESTILO W77, PÁG. 6-3

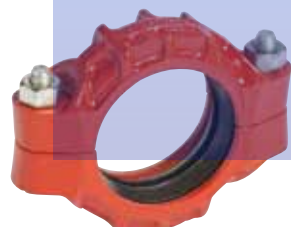

## Cople flexible

ESTILO 75, PÁG. 1-9



## Cople reductor

ESTILO 750, PÁG. 1-12

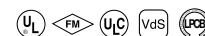

## Adaptador Vic-Flange® Clase ANSI 150/PN10

ESTILO 741, PÁG. 1-10

AGS ESTILO W741, PÁG. 6-6



## Adaptador Vic-Flange® Clase ANSI 300/PN16

ESTILO 743, PÁG. 1-11



## Cople Snap-Joint®

ESTILO 78, PÁG. 1-13



# Coples

## Tipos de empaquetadura

Tipo de Empaquetadura	Estilo 107H	Estilo 177	Estilo 07	Estilo 77	Estilo 75	Estilo 770	Estilo 750	Estilo 78	Tipo 72 †	Estilo 791	Estilo HP-70	Estilo HP-70ES
<b>ESTÁNDAR</b> 			●	●	●	●		●	●	●	●	
<b>LISTA PARA INSTALAR</b> 	●	●										
<b>REDUCTOR</b> 							●					
<b>FLUSHSEAL</b> 			●	●	●	●		●		●		
<b>ENDSEAL</b> 												●

† Empaquetadura separada diseñada específicamente para coples de salida.

### Cople de salida

ESTILO 72, PÁG. 1-14



Disponible con salidas con rosca hembra (en la figura) y salidas ranuradas

### Cople Vic-Boltless®

HERRAMIENTA DE MONTAJE ESTILO 791 Y ESTILO 792, PÁG. 1-15



### Cople rígido

ESTILO HP-70, PÁG. 1-16



### PRODUCTOS

- 1-1 Coples
- 2-1 Conexiones
- 3-1 Válvulas
- 4-1 Productos de balanceo hidráulico
- 5-1 Accesorios
- 6-1 Advanced Groove System
- 7-1 Sistema de tuberías con derivación mecánica
- 8-1 Sistema de tuberías de extremo liso
- 9-1 Sistema ranurado para tuberías de acero inoxidable
- 10-1 Sistema Pressfit para tuberías de acero inoxidable
- 11-1 Vic-Press™ para tubería de acero inoxidable Cédula 10S
- 12-1 Sistema de tuberías de extremo liso para tuberías de HDPE
- 13-1 Cobre ranurado
- 14-1 Sistema PermaLynx para tuberías de cobre
- 15-1 Tubería de hierro dúctil ranurada AWWA
- 16-1 Sistemas Vic-Ring®
- 17-1 Sistema Depend-O-Lok® de Victaulic
- 18-1 Productos reutilizables de PVC Aquamine®
- 19-1 Empaquetaduras
- 20-1 Herramientas de preparación de tuberías
- 21-1 Índice de Productos
- 22-1 Software de tuberías

### Cople de alta presión

ESTILO 808, PÁG. 1-17



### Cople Endseal® para tuberías con revestimiento plástico

ESTILO HP-70ES, PÁG. 1-18



### Conexiones EndSeal para tuberías con revestimiento plástico

PÁG. 1-19



Los productos EndSeal están específicamente diseñados para cumplir con los exigentes requerimientos de los sistemas de tuberías de campos petrolíferos. El perfil especial de ranura y el diseño de la empaquetadura de los productos "ES" contribuyen a una mayor capacidad nominal de presión y una mayor vida útil.

# Coples

COPLES

## Sistemas y rendimiento de coples rígidos §

Los coples rígidos poseen un diseño patentado de cierre angular que aprieta las cuñas de la carcasa al interior de la ranura en toda la circunferencia para formar una unión rígida. Los segmentos se desplazan en el cierre angular en lugar de acoplarse de manera perpendicular.

Este desplazamiento también empuja las secciones de cuña en contacto opuesto en los bordes interiores y exteriores de la ranura, lo que cierra el cople en los extremos de tubería y forma una conexión rígida.

Estos coples rígidos ofrecen una unión rígida que no permite expansión/contracción ni movimiento lineal. Estos coples posicionan los extremos de tubería de modo que se pueda considerar una separación fija de los extremos de tubería durante el diseño y la instalación (vea la tabla siguiente).

Los coples rígidos forman una unión rígida, útil para tuberías principales, salas de máquinas y otras áreas en que no es deseable la flexibilidad. Los coples QuickVic Estilo 107H, Zero-Flex Estilo 07 y AGS Estilo W07 están diseñados para ofrecer rigidez y permitir la suspensión conforme al Código de Tuberías de Potencia ASME B31.1, el Código de Tuberías de Servicios de Edificios ASME B31.9 y los Sistemas de Rociadores NFPA 13.

Tamaño		Sep. permitida de extremos de tubería	
Tamaño nominal Pulgadas mm	Diámetro exterior real Pulgadas mm	Pulgadas mm	
¾	1,050	0,05	
20	26,9	1,2	
1	1,315	0,05	
25	33,7	1,2	
1 ¼	1,660	0,05	
32	42,4	1,2	
1 ½	1,900	0,05	
40	48,3	1,2	
2	2,375	0,07	
50	60,3	1,7	
2 ½	2,875	0,07	
65	73,0	1,7	
76,1 mm	3,000	0,07	
	76,1	1,7	
3	3,500	0,07	
80	88,9	1,7	
108,0 mm	4,250	0,16	
	108,0	4,1	
4	4,500	0,16	
100	114,3	4,1	
133,0 mm	5,250	0,16	
	133,0	4,1	
139,7 mm	5,500	0,16	
	139,7	4,1	

Tamaño		Sep. permitida de extremos de tubería	
Tamaño nominal Pulgadas mm	Diámetro exterior real Pulgadas mm	Pulgadas mm	
5	5,563	0,16	
125	141,3	4,1	
159,0 mm	6,250	0,16	
	159,0	4,1	
165,1 mm	6,500	0,16	
	165,1	4,1	
6	6,625	0,16	
150	168,3	4,1	
8	8,625	0,19	
200	219,1	4,8	
10	10,750	0,13	
250	273,0	3,3	
12	12,750	0,13	
300	323,9	3,3	
14*	14,000	0,13	
350	355,6	3,3	
16*	16,000	0,13	
400	406,4	3,3	
18*	18,000	0,13	
450	457,0	3,3	
20*	20,000	0,13	
500	559,0	3,3	
24*	24,000	0,13	
600	610,0	3,3	

§ Salvo por los coples HP-70 y HP-70ES que tienen la siguiente separación permitida de extremos de tuberías:

HP-70:

Tamaños de 2 – 4"/50 – 100 mm: 0,14"/3,6 mm

Tamaños de 6 – 12"/150 – 300 mm: 0,25"/6,4 mm

HP-70ES:

Tamaños de 2 – 4"/50 – 100 mm: 0,19"/4,8 mm

Tamaños de 6 – 8"/150 – 200 mm: 0,27"/6,7 mm

Tamaños de 10 – 12"/250 – 300 mm: 0,28"/7,1 mm

\* Estos valores NO SE APLICAN a los coples rígidos AGS Estilo W07 de 14 – 24"/350 – 600 mm. La separación permitida de extremos de tubería es de 0,25"/6,9 mm para todos los tamaños del Estilo W07.

### NOTAS IMPORTANTES:

SÓLO SE RECOMIENDAN coples flexibles para instalar omegas de expansión como se indica en Cálculo y Acomodamiento de la expansión térmica de líneas de tuberías, Sección 26.02. Los ocho coples que forman los cuatro codos del bucle deben ser flexibles. Es recomendable usar coples rígidos para el tramo recto adyacente a la omega de expansión.

Esto también se aplica a los coples instalados en la o las ramas perpendiculares al o a los extremos de un tramo recto de tubería o en los desvíos de líneas.

Si se va acomodar el movimiento del sistema, se deben utilizar coples flexibles.

NO SE DEBEN USAR coples rígidos para acomodar ningún movimiento del sistema.

Si tiene alguna consulta sobre el uso correcto de nuestros productos, consulte a Servicios de Ingeniería en [engrserv@victaulic.com](mailto:engrserv@victaulic.com).

### ADVERTENCIA

**Despresurice y drene el sistema de tuberías antes de instalar, retirar o ajustar los productos de tuberías Victaulic. Si no lo hace, existe riesgo de lesiones personales, daños materiales, filtraciones en y/o fallas de la uniones.**



# Coples

## Sistemas y rendimiento de coples flexibles §

Los coples flexibles estándares del tipo ranurado permiten el movimiento angular, lineal y rotacional controlado en cada unión para acomodar la expansión/contracción (vea la nota siguiente), el asentamiento, las vibraciones, el ruido y otros movimientos del sistema de tuberías. Estas características ofrecen ventajas en el diseño de sistemas de tuberías, pero se deben considerar al determinar el espaciamiento y la ubicación de los soportes de suspensión.

Los coples Victaulic ofrecen características de atenuación de vibraciones superiores a los conectores metálicos flexibles y elastoméricos flexibles tipo arco.

Datos de pruebas independientes de vibraciones (solicite la publicación 26.04) verifican que tres coples Victaulic en proximidad a una fuente de vibraciones (bomba, equipo, etc.) ofrecen una atenuación superior a éstos en los sistemas de tuberías.

Tanto los coples flexibles como los rígidos permiten plazos de construcción reducidos, además de la conveniencia de una unión en cada junta y la probada empaquetadura Victaulic en forma de "C" sensible a la presión. Ambos tipos de productos encajan en tuberías estándares ranuradas por laminación o por corte y ofrecen la seguridad del ensamble circunferencial total de los segmentos del cople en la ranura para servicios de alta presión y carga axial.

COPLER

Tamaño		Separación permitida de extremos de tubería †		Deflexión desde C <sub>L</sub> †	
Tamaño nominal Pulgadas	Diámetro exterior real Pulgadas	Pulgadas	Grados por cople	Tubería Pulg./Pies	mm/m
¾	1,050	0 – 0,06	3° 24'	0,72	60
20	26,9	0 – 1,6			
1	1,315	0 – 0,06	2° 43'	0,57	48
25	33,7	0 – 1,6			
1 ¼	1,660	0 – 0,06	2° 10'	0,45	38
32	42,4	0 – 1,6			
1 ½	1,900	0 – 0,06	1° 56'	0,40	33
40	48,3	0 – 1,6			
2	2,375	0 – 0,06	1° 31'	0,32	27
50	60,3	0 – 1,6			
2 ½	2,875	0 – 0,06	1° 15'	0,26	22
65	73,0	0 – 1,6			
76,1 mm	3,000	0 – 0,06	1° 12'	0,26	22
	76,1	0 – 1,6			
3	3,500	0 – 0,06	1° 2'	0,22	18
80	88,9	0 – 1,6			
3 ½	4,000	0 – 0,06	0° 54'	0,19	16
90	101,6	0 – 1,6			
108,0 mm	4,250	0 – 0,13	1° 41'	0,35	29
	108,0	0 – 3,2			
4	4,500	0 – 0,13	1° 36'	0,34	28
100	114,3	0 – 3,2			
4 ½	5,000	0 – 0,13	1° 26'	0,25	21
120	127,0	0 – 3,2			
133,0 mm	5,250	0 – 0,13	1° 21'	0,28	23
	133,0	0 – 3,2			
139,7 mm	5,500	0 – 0,13	1° 18'	0,28	23
	139,7	0 – 3,2			
5	5,563	0 – 0,13	1° 18'	0,27	22
125	141,3	0 – 3,2			
152,4 mm	6,000	0 – 0,13	1° 12'	0,21	17
	152,4	0 – 3,2			

Tamaño		Separación permitida de extremos de tubería †		Deflexión desde C <sub>L</sub> †	
Tamaño nominal Pulgadas	Diámetro exterior real Pulgadas	Pulgadas	Grados por cople	Tubería Pulg./Pies	mm/m
159,0 mm	6,250	0 – 0,13	1° 9'	0,24	20
	159,0	0 – 3,2			
165,1 mm	6,500	0 – 0,13	1° 6'	0,23	19
	165,1	0 – 3,2			
6	6,625	0 – 0,13	1° 5'	0,23	19
150	168,3	0 – 3,2			
203,2 mm	8,000	0 – 0,13	0° 54'	0,16	13
	203,2	0 – 3,2			
8	8,625	0 – 0,13	0° 50'	0,18	15
200	219,1	0 – 3,2			
254,0 mm	10,000	0 – 0,13	0° 43'	0,15	13
	254,0	0 – 3,2			
10	10,750	0 – 0,13	0° 40'	0,14	12
250	273,0	0 – 3,2			
304,8 mm	12,000	0 – 0,13	0° 36'	0,13	11
	304,8	0 – 3,2			
12	12,750	0 – 0,13	0° 34'	0,12	10
300	323,9	0 – 3,2			
14 @ 350	14,000	0 – 0,13	0° 31'	0,11	9
	355,6	0 – 3,2			
15	15,000	0 – 0,13	0° 29'	0,10	8
375	381,0	0 – 3,2			
16 @ 400	16,000	0 – 0,13	0° 27'	0,10	8
	406,4	0 – 3,2			
18 @ 450	18,000	0 – 0,13	0° 24'	0,08	7
	457,0	0 – 3,2			
20 @ 500	20,000	0 – 0,13	0° 22'	0,08	7
	508,0	0 – 3,2			
22	22,000	0 – 0,13	0° 19'	0,07	6
550	559,0	0 – 3,2			
24 @ 600	24,000	0 – 0,13	0° 18'	0,07	6
	610,0	0 – 3,2			

§ Excepto para coples de salida Estilo 72. Consulte los detalles con Victaulic.

† NOTA: Estos valores se basan en tuberías estándares ranuradas por laminación. Para tuberías estándares ranuradas por corte los valores pueden duplicarse. Vea las notas siguientes.

@ La separación permitida de extremos de tuberías para los coples flexibles AGS Estilo W77 en esta gama de tamaños es de 0,125 – 0,375"/3,1 – 9,5 mm.

**\* NOTAS GENERALES:**

La **presión de trabajo** y la **carga axial** son valores totales, derivados de todas las cargas internas y externas y basadas en tuberías de acero (ANSI) de peso estándar con ranurado estándar por **laminación** o por **corte** conforme a las especificaciones de Victaulic. Póngase en contacto con Victaulic si desea conocer sobre el rendimiento de otras tuberías.

**Advertencia: para prueba de campo única**, la Presión de Trabajo Máxima de la Unión puede incrementarse hasta 1½ veces los valores indicados (excepto para el Estilo HP-70ES).

Los valores de separación admisible del extremo de tubería y deflexión muestran el rango nominal máximo de movimiento disponible en cada unión en tuberías estándares ranuradas por **laminación**. Los valores de las tuberías estándares ranuradas por **corte** pueden duplicarse. Estos valores son máximos; por propósitos de diseño e instalación, éstos valores deberán reducirse a: 50% para las tuberías de ¾ – 3 ½"/20 – 90 mm y a 25% para las tuberías de 4"/100 mm y mayores.

**Notas importantes:**

Pernos con rosca métrica (código de color dorado) disponibles en todas las medidas de coples a pedido. Póngase en contacto con Victaulic para solicitar los detalles.

# Coples

## Cople rígido QuickVic®

### ESTILO 107H

Si desea ver información completa solicite la publicación **06.21**

COPLES



- Diseño listo para instalar
- Diseño de cierre angular para mayor rigidez
- Presión nominal de hasta 580 psi/4.000 kPa
- Tamaños desde 2 – 8”/50 – 200 mm

Tamaño		Separación permitida de extremos de tubería †	@ Perno/Tuerca	Dimensiones en Pulg./mm					Peso unitario aprox.
Tamaño nominal Pulgadas/mm	Diámetro exterior real Pulgadas/mm			Preensamblado (Condición "listo para instalar")		Unión ensamblada			
		Pulgadas/mm	No. – Tamaño Pulgadas/mm	X	Y	X	Y	Z	Lbs/Kg
2	2,375	0,15	2 – 3/8 x 2 1/2	3,87	5,75	3,63	5,63	1,97	2,1
50	60,3	3,8		98,3	145,9	92,3	142,9	50,0	0,95
2 1/2	2,875	0,15	2 – 3/8 x 2 1/2	4,37	6,26	4,15	6,15	1,97	2,5
65	73,0	3,8		111,0	159,1	105,5	156,3	50	1,1
76,1 mm	3,000	0,15	2 – M10 x 2 1/2	4,43	6,39	4,25	6,28	1,97	2,4
	76,1	3,8		112,6	162,2	107,9	159,5	50	1,09
3	3,500	0,15	2 – 1/2 x 3	4,95	7,36	4,71	7,24	1,97	3,1
80	88,9	3,8		125,7	186,8	119,8	184,0	50	1,4
4	4,500	0,15	2 – 1/2 x 3	5,97	8,39	5,73	8,29	2,04	3,9
100	114,3	3,8		151,6	213,2	145,6	210,4	51,8	1,8
139,7 mm	5,500	0,15	2 – M12 x 3	7,11	9,6	6,9	9,44	2,09	5,0
	139,7	3,8		180,6	243,9	175,4	239,9	53,1	2,27
5	5,563	0,15	2 – 1/2 x 3	7,17	9,72	6,96	9,63	2,09	5,1
125	141,3	3,8		182,1	246,9	176,9	244,6	53,1	2,3
6	6,625	0,15	2 – 5/8 x 3 1/4	8,31	11,32	8,13	11,23	2,04	6,8
150	168,3	3,8		211,1	287,5	206,6	285,3	51,8	3,1
8	8,625	0,22	2 – 5/8 x 4	10,57	13,56	10,32	13,44	2,55	10,5
200	219,1	5,6		268,6	344,3	262,2	341,3	64,8	4,7

† La separación permitida de la tubería que se indica sólo es para propósitos de trazado del sistema. Los coples rígidos QuickVic Estilo 107H para coples de cobre se consideran conexiones rígidas y no son aptos para la expansión o contracción del sistema de tuberías.

@ El número de pernos requeridos equivale al número de segmentos.

ADVERTENCIA: Despresurice y vacíe el sistema de tuberías antes de instalar, retire o ajuste otros productos Victaulic.

### NORMA ANSI

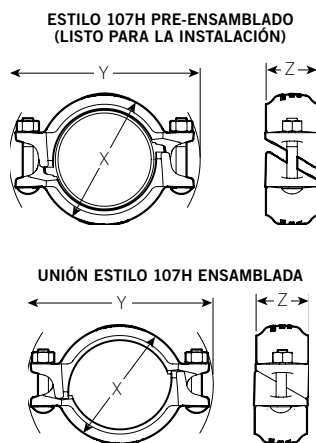

Tamaño	Cédula 10			Cédula 40			
	Tamaño nominal Pulgadas/mm	Diámetro exterior real Pulgadas/mm	Grosor de la pared Pulgadas/mm	Presión de trabajo máxima *t de la unión psi/kPa	Carga axial máx. permitida* Lbs./N	Grosor de la pared Pulgadas/mm	Presión de trabajo máxima *s de la unión psi/kPa
2	2,375	0,109	600	2658	0,154	750	3323
50	60,3	2,77	4135	11823	3,91	5170	14780
2 1/2	2,875	0,120	600	3895	0,203	750	4869
65	73,0	3,05	4135	17325	5,15	5170	21658
3	3,500	0,120	600	5773	0,216	750	7216
80	88,9	3,05	4135	25680	5,49	5170	32098
4	4,500	0,120	500	7952	0,237	750	11928
100	114,3	3,05	3450	35372	6,02	5170	53058
5	5,563	0,134	500	12153	0,258	750	18229
125	141,3	3,40	3450	54060	6,55	5170	81086
6	6,625	0,134	500	17236	0,280	700	24130
150	168,3	3,40	3450	76670	7,11	4825	107335
8	8,625	0,148	300	17528	0,322	600	35056
200	219,1	3,76	2070	77970	8,18	4135	155936

\* La presión de trabajo y la carga axial son valores totales, derivados de todas las cargas internas y externas sobre tuberías de acero ranuradas conforme a las especificaciones de Victaulic. Comuníquese con Victaulic si desea información sobre el rendimiento de otras tuberías.

ADVERTENCIA: PARA PRUEBA EN CAMPO ÚNICA, la presión de trabajo máxima de la unión puede aumentar en 1 vez y 1/2 el valor indicado.

t Aprobado por cULus para uso en tubería cédula 10: tamaños de 2, 2 1/2, 3 y 4 pulg. con capacidad para 363 psi/ 25 bares; 5 y 6 pulg. con capacidad para 290 psi/20 bares; 8 pulg. con capacidad para 232 psi/16 bares.

Aprobado por FM en tubería cédula 10: tamaños de 2, 2 1/2, 3, 4, 6 y 8 pulg. con capacidad para 363 psi/25 bares.

s Aprobado por cULus para uso en tubería cédula 40: tamaños de 2, 2 1/2, 3, 4, 5, 6 y 8 con capacidad para 363 psi/ 25 bares.

Aprobado por FM en tubería cédula 40: tamaños de 2, 2 1/2, 3, 4, 6 y 8 pulg. con capacidad para 363 psi/25 bares.

# Coples

## Coples rígidos Zero-Flex

### ESTILO 07

Si desea ver información completa solicite la publicación **06.02**

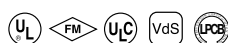

- Diseño de cierre angular para mayor rigidez
- Resiste las cargas de torsión y de flexión
- Presión nominal de hasta 750 psi/5170 kPa
- Tamaños de 1 – 12”/25 – 300 mm

Tamaño		Presión máx. de trabajo*	Presión total máx.*	Separación permitida de extremo de tubería*	Dimensiones			Peso unitario aprox.
Tamaño nominal Pulgadas mm	Diámetro exterior real Pulgadas mm	psi KPa	Lbs. N	Pulgadas mm	X Pulgadas mm	Y Pulgadas mm	Z Pulgadas mm	Lbs. kg
1 25	1,315 33,7	750 5175	650 2890	0,05 1,2	2,36 60	4,22 107	1,84 47	1,6 0,7
1 ¼ 32	1,660 42,4	750 5175	1620 7210	0,05 1,2	2,69 68	4,62 117	1,84 47	1,6 0,7
1 ½ 40	1,900 48,3	750 5175	2130 9480	0,05 1,2	2,94 75	5,81 148	1,84 47	1,6 0,7
2 50	2,375 60,3	750 5175	3320 14775	0,07 1,7	3,35 85	5,78 147	1,84 47	2,3 1,0
2 ½ 65	2,875 73,0	750 5175	4875 21695	0,07 1,7	3,88 98	6,38 162	1,84 47	2,6 1,2
76,1 mm	3,000 76,1	750 5175	5300 23585	0,07 1,7	4,21 107	6,61 168	1,84 47	3,6 1,6
3 80	3,500 88,9	750 5175	7215 32105	0,07 1,7	4,54 115	6,81 173	1,84 47	3,0 1,4
4 100	4,500 114,3	750 5175	11925 53065	0,16 4,1	5,81 148	8,21 209	2,07 53	5,3 2,4
108,0 mm	4,250 108,0	750 5175	10635 47325	0,16 4,1	5,56 141	7,98 203	2,07 53	5,2 2,4
5 125	5,563 141,3	750 5175	18225 81100	0,16 4,1	7,03 179	9,89 251	2,07 53	7,4 3,4
133,0 mm	5,250 133,0	700 4825	15145 67395	0,16 4,1	6,69 170	9,60 244	2,07 53	7,4 3,4
139,7 mm	5,500 139,7	700 4825	16625 73980	0,16 4,1	6,94 176	9,82 249	2,07 53	7,6 3,4
6 150	6,625 168,3	700 4825	24130 107380	0,16 4,1	8,26 210	10,83 275	2,07 53	8,3 3,8
159,0 mm	6,250 159,0	700 4825	21465 95520	0,16 4,1	7,84 199	10,54 268	2,07 53	9,2 4,2
165,1 mm	6,500 165,1	700 4825	23225 103305	0,16 4,1	8,13 207	10,84 275	2,07 53	8,3 3,8
8 § 200	8,625 219,1	600 4130	35000 155750	0,19 4,8	10,54 268	13,74 349	2,51 64	15,1 6,8
10 § 250	10,750 273,0	500 3450	45400 202030	0,13 3,3	12,86 327	16,98 431	2,56 65	23,5 10,7
12 § 300	12,750 323,9	400 2750	51000 226950	0,13 3,3	14,86 377	18,88 480	2,56 65	28,2 12,8
14 – 60 350 – 1500	<b>AGS®</b> Para tamaños de 14 – 60”/350 – 1.500 mm, Victaulic ofrece la línea de productos Advanced Groove System (AGS). pág. 6-3. Solicite la publicación 20.02 si desea información sobre el cople flexible AGS Estilo W07.							

§ Los coples con tamaños de 8”/200 mm, 10”/250 mm, 12”/300 mm están disponibles conforme a las normas JIS. Consulte los detalles en la Publicación 06.17.

\* Vea las Notas Generales en la pág. 1-4.

#### NOTAS IMPORTANTES:

Puede solicitar pernos con tamaño de rosca en sistema métrico (código de color dorado) para todos los tamaños de coples.

Comuníquese con Victaulic para consultar los detalles.

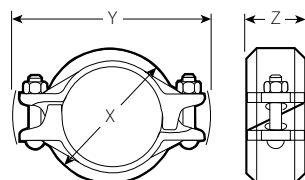

CONVENCIONAL PARA TODOS LOS TAMAÑOS



# Coples

## Cople flexible QuickVic

### ESTILO 177

Si desea ver información completa solicite la publicación **06.20**



COPLES

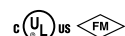

- Diseño listo para instalar sin componentes sueltos
- Presión nominal de hasta 1.000 psi/6.900 kPa
- Tamaños de 2 – 8”/50 – 200 mm

Tamaño		Sep. de extremos de tubería Pulgadas mm			Perno/Tuerca No. – Tamaño	Dimensiones – Pulgadas/mm					Peso unitario aprox.
Tamaño nominal Pulgadas mm	Diámetro exterior real Pulgadas mm	(1) Mín	(2) Máx	(3) Máx	Pulgadas mm	Preensamblado (Condición "listo para instalarse")		Unión ensamblada			Lbs. kg
						X	Y	X	Y	Z	
2	2,375	0,13	0,19	0,25	2 – 3/8 x 2 1/2	3,87	5,59	3,56	5,39	2,05	2,0
50	60,3	3,2	4,8	6,4		98	142	90	1,37	52	0,9
2 1/2	2,875	0,13	0,19	0,25	2 – 3/8 x 2 1/2	4,36	6,13	4,05	5,89	2,05	2,4
65	73,0	3,2	4,8	6,4		111	156	103	150	52	1,1
76,1 mm	3,000	0,13	0,19	0,25	2 – M10 x 2 1/2	4,40	6,13	4,09	6,28	2,02	2,5
	76,1	3,2	4,8	6,4		112	160	104	160	51	1,1
3	3,500	0,13	0,19	0,25	2 – 1/2 x 3	5,00	7,05	4,68	6,81	2,04	3,1
80	88,9	3,2	4,8	6,4		127	179	119	173	52	1,4
4	4,500	0,13	0,25	0,38	2 – 1/2 x 3	5,98	8,24	5,61	7,92	2,15	3,7
100	114,3	3,2	6,4	9,5		152	209	142	201	54	1,7
5	5,563	0,13	0,25	0,38	2 – 1/2 x 3	7,07	9,66	6,68	9,55	2,09	4,8
125	141,3	3,3	6,4	9,7		180	245	170	243	53	2,2
139,7 mm	5,500	0,13	0,25	0,38	2 – M12 x 3	7,01	9,52	6,71	9,42	2,14	4,9
	139,7	3,2	6,4	9,5		178	242	171	240	54	2,2
6	6,625	0,13	0,25	0,38	2 – 5/8 x 3 1/4	8,23	11,18	7,95	10,92	2,09	6,3
150	168,3	3,2	6,4	9,5		209	284	202	277	53	2,9
8	8,625	0,19	0,31	0,44	2 – 5/8 x 4	10,48	13,56	10,09	13,42	2,56	10,5
200	219,1	4,8	7,9	11,2		266	344	256	341	65	4,7

(1) Separación mínima de extremos de tubería, según lo requiere la patilla central de la empaquetadura para tuberías ranuradas por laminación o por corte.

Vea la ilustración más abajo.

(2 y 3) Separación máxima de los extremos de la tubería que se utilizará para determinar el movimiento general del sistema de tuberías ranuradas por laminación (2) o por corte (3). Para fines de diseño e instalación, la separación mínima y máxima de extremos de la tubería se debería reducir a los valores indicados en la tabla siguiente.

Estas consideraciones de diseño e instalación incluyen la expansión térmica, el asentamiento, la desalineación de la instalación y los desplazamientos. Vea las ilustraciones a continuación.

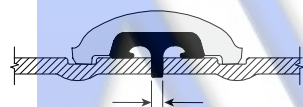

Separación mínima de tuberías (1)  
Ranura por laminación o corte



Separación máxima de tuberías (2)  
Ranura por laminación  
*Exagerado para mayor claridad*

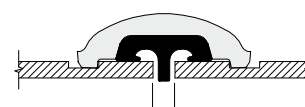

Separación máxima de tuberías (3)  
Ranura por corte

### RENDIMIENTO SEGÚN ESTANDAR ANSI

Tamaño		Cédula 10 (tubería de acero)			Cédula 40 (tubería de acero)		
Pulgadas nominales mm reales	Diámetro exterior real Pulgadas mm	Grosor de la pared Pulgadas mm	Presión de trabajo máxima *t de la unión psi/kPa	Carga axial máx. * permitida Lbs./N	Grosor de la pared Pulgadas mm	Presión de trabajo *s máxima de la unión psi/kPa	Carga axial máx. * permitida Lbs./N
2	2,375	0,109	750	3322	0,154	1000	4430
50	60,3	2,77	5170	14780	3,91	6900	19706
2 1/2	2,875	0,120	600	3895	0,230	1000	6492
60	73,0	3,05	4135	17326	5,84	6900	28877
3	3,500	0,120	600	5773	0,216	1000	9621
75	88,9	3,05	4135	25678	5,49	6900	42797
4	4,500	0,120	600	9543	0,237	1000	15904
100	114,3	3,05	4135	42448	6,02	6900	70746
5	5,563	0,134	500	12153	0,258	750	18229
125	141,3	3,40	3445	54059	6,55	5170	81088
6	6,625	0,134	500	17236	0,28	700	24130
150	168,3	3,40	3445	76669	7,11	4825	107336
8	8,625	0,148	300	17528	0,322	600	35056
200	219,1	3,76	2065	77968	8,18	4135	155936

ADVERTENCIA: Despresurice y vacíe el sistema de tuberías antes de instalar, retire o ajuste otros productos Victaulic.

\* La presión de trabajo y la carga axial son valores totales, de todas las cargas internas y externas, basados en tuberías de acero de peso estándar (ANSI), con ranurado por laminación o por corte conforme a las especificaciones de Victaulic. Póngase en contacto con Victaulic si desea conocer sobre el rendimiento de otras tuberías.

ADVERTENCIA: SOLAMENTE PARA PRUEBA EN CAMPO ÚNICA, la presión máxima de trabajo en la unión puede aumentarse 1 1/2 veces la ilustrada en la tabla.

t Aprobado por cULus para uso en tubería cédula 10: tamaños de 2, 2 1/2, 3 y 4 pulg. con capacidad para 363 psi/25 bares; 5 pulg. con capacidad para 290 psi/20 bares; 6 y 8 pulg. con capacidad para 232 psi/16 bares.

Aprobado por FM en tubería cédula 10: tamaños de 2, 2 1/2, 76,1 mm, 3, 4, 139,7 mm, 5, 6 y 8 pulg. con capacidad para 363 psi/25 bares.

s Aprobado por cULus para uso en tubería cédula 40: tamaños de 2, 2 1/2, 3, 4, 5, 6 y 8 pulg. con capacidad para 363 psi/25 bares. Aprobado por FM para uso en tubería cédula 40: 2, 2 1/2, 76,1 mm, 3, 4, 139,7 mm, 5, 6 y 8 pulg. con capacidad para 363 psi/25 bares.

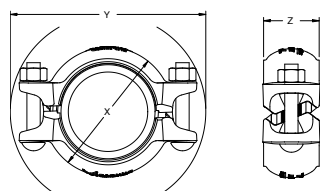

ESTILO 177 PREENSAMBLADO (LISTO PARA LA INSTALACIÓN)

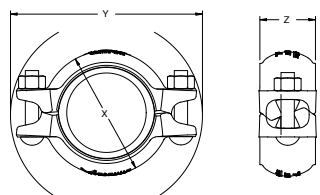

UNIÓN ESTILO 177 ENSAMBLADA

# Coples

## Cople flexible estándar

### ESTILO 77

Si desea ver información completa solicite la publicación **06.04**



- Diseño de construcción con refuerzos transversales
- Ofrece flexibilidad para la expansión, contracción y deflexión
- Presión nominal hasta 1.000 psi/6.900 kPa
- Tamaños desde ¾ – 12"/20 – 600 mm para sistemas ranurados por laminación o por corte. Tamaños desde 14 – 24"/350 – 600 mm sólo para sistemas ranurados por corte.
- Para sistemas ranurados por laminación AGS de 14 – 60"/350 – 1.500 mm, vea pág. 5-1

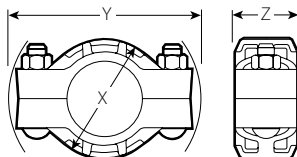

TAMAÑOS CONVENCIONALES DE ¾ – 12"/20 – 300 mm

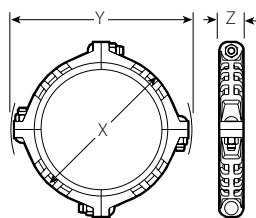

TAMAÑOS CONVENCIONALES DE 14 – 22"/350 – 550 mm

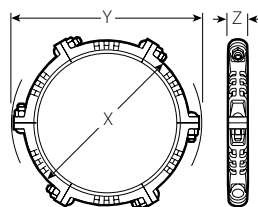

TAMAÑOS CONVENCIONALES DE 24"/600 mm

Tamaño		Presión máx. de trabajo*	Presión total máx.*	Separación permitida de extremo de tubería*	Dimensiones			Peso unitario aprox.
Tamaño nominal Pulgadas mm	Diámetro exterior real Pulgadas mm	psi KPa	Lbs. N	Pulgadas mm	X Pulgadas mm	Y Pulgadas mm	Z Pulgadas mm	Lbs. kg
¾	1,050	1000	865	0 – 0,06	2,13	4,00	1,75	1,1
20	26,7	6900	3850	0 – 1,6	54	102	44	0,5
1	1,315	1000	1360	0 – 0,06	2,38	4,12	1,75	1,2
25	33,4	6900	6050	0 – 1,6	61	105	44	0,5
1 ¼	1,660	1000	2160	0 – 0,06	2,65	5,00	1,88	2,0
32	42,2	6900	9610	0 – 1,6	67	127	48	0,9
1 ½	1,900	1000	2835	0 – 0,06	3,13	5,38	1,88	2,1
40	48,3	6900	12615	0 – 1,6	79	137	48	1,0
2	2,375	1000	4430	0 – 0,06	3,63	5,88	1,88	2,6
50	60,3	6900	19715	0 – 1,6	92	149	48	1,2
57,0 mm	2,664	1000	3955	0 – 0,16	3,43	5,73	1,9	3,0
	57,0	6900	17592	0 – 1,6	87	146	48	1,4
2 ½	2,875	1000	6490	0 – 0,06	4,25	6,50	1,88	3,1
65	73,0	6900	28880	0 – 1,6	108	165	48	1,4
76,1 mm	3,000	1000	7070	0 – 0,06	4,38	6,63	1,88	3,2
	76,1	6900	31460	0 – 1,6	111	168	48	1,5
3	3,500	1000	9620	0 – 0,06	5,00	7,13	1,88	3,7
80	88,9	6900	46810	0 – 1,6	127	181	48	1,7
3 ½	4,000	1000	12565	0 – 0,06	5,63	8,25	1,88	5,6
90	101,6	6900	55915	0 – 1,6	143	210	48	2,5
4	4,500	1000	15900	0 – 0,13	6,13	8,88	2,13	6,7
100	114,3	6900	70755	0 – 3,2	156	226	54	3,0
108,0 mm	4,250	1000	14180	0 – 0,13	6,00	8,63	2,13	11,0
	108,0	6900	63100	0 – 3,2	152	219	54	5,0
5	5,563	1000	24300	0 – 0,13	7,75	10,65	2,13	10,6
125	141,3	6900	108135	0 – 3,2	197	270	54	4,8
133,0 mm	5,250	1000	21635	0 – 0,13	7,63	10,38	2,13	10,0
	133,0	6900	96275	0 – 3,2	194	264	54	4,5
139,7 mm	5,500	1000	23745	0 – 0,13	8,63	10,65	2,13	10,0
	139,7	6900	105665	0 – 3,2	219	270	54	4,5
6	6,625	1000	34470	0 – 0,13	8,63	11,88	2,13	12,0
150	168,3	6900	153390	0 – 3,2	219	302	54	5,4
159,0 mm	6,250	1000	30665	0 – 0,13	8,63	11,50	2,13	13,2
	159,0	6900	136460	0 – 3,2	219	292	54	6,0
165,1 mm	6,500	1000	33185	0 – 0,13	8,88	11,63	2,13	13,2
	165,1	6900	147660	0 – 3,2	226	295	54	6,0
8 S	8,625	800	46740	0 – 0,13	11,00	14,75	2,50	20,8
200	219,1	5500	207995	0 – 3,2	279	375	63	9,4
10 S	10,750	800	73280	0 – 0,13	13,63	17,13	2,63	31,1
250	273,0	5500	326100	0 – 3,2	346	435	67	14,1
12 S	12,750	800	102000	0 – 0,13	15,63	19,25	2,63	27,8
300	323,9	5500	453900	0 – 3,2	397	489	67	12,6
14#	14,000	300	46180	0 – 0,13	16,75	20,25	3,00	39,2
350	355,6	2065	205500	0 – 3,2	425	514	76	17,8
377,0 mm μ	14,842	300	51875	0 – 0,13	17,39	20,96	2,8	48,8
	377,0	2065	230845	0 – 3,2	442	531	71	22,1
16#	16,000	300	60320	0 – 0,13	18,75	22,25	3,00	45,0
400	406,4	2065	268425	0 – 3,2	476	565	76	20,4
426,0 mm μ	16,772	300	66245	0 – 0,13	19,69	22,92	2,92	56,7
	426	2065	294795	0 – 3,2	500	581	74	25,7
18#	18,000	300	76340	0 – 0,13	21,56	25,00	3,13	64,1
450	457,2	2065	339710	0 – 3,2	548	635	80	29,1
480,0 mm μ	18,898	300	84105	0 – 0,13	22,38	25,86	3,04	77,2
	48	2065	374265	0 – 3,2	569	655	77	35
20#	20,000	300	94000	0 – 0,13	23,63	27,00	3,13	74,8
500	508,0	2065	418300	0 – 3,2	600	686	80	34,0
22#	22,000	300	114000	0 – 0,13	25,63	29,13	3,13	82,6
550	559,0	2065	507300	0 – 3,2	651	740	80	37,5
530,0 mm μ	20,866	300	102535	0 – 0,13	24,29	27,8	3,07	91,7
	530	2065	456280	0 – 3,2	617	704	77	41,6
580,0 mm μ	22,835	300	102380	0 – 0,13	26,76	30,01	3,12	92,8
	580	2065	455591	0 – 3,2	680	762	79	42,2
24#	24,000	250	113000	0 – 0,13	27,75	31,00	3,19	89,6
600	609,6	1725	502850	0 – 3,2	705	787	81	40,7
630,0 mm μ	24,803	250	102790	0 – 0,13	28,42	32,16	3,12	96,8
	630	1725	457416	0 – 3,2	722	817	79	44

AGS® Para tamaños de 14 – 60"/350 – 1.525 mm, Victaulic ofrece la línea de productos Advanced Groove System (AGS), pág. 6-3. Solicite la publicación 20.03 para ver información sobre el cople flexible AGS Estilo W77.

§ Los coples con tamaños de 8"/200 mm, 10"/250 mm, 12"/300 mm están disponibles conforme a las normas JIS. Consulte los detalles en la Publicación 06.17.

# Para uso exclusivo en sistemas ranurados por corte. Para sistemas ranurados por laminación, Victaulic ofrece componentes Advanced Groove System (AGS), vea la pág. 5-1. Para conexiones ranuradas por corte en este tamaño, consulte con nuestro Grupo de Productos de Ingeniería al 610-559-3300.

\* Vea las Notas Generales en la pág. 1-4.

μ El producto en medidas CIS está diseñado con dos segmentos y requiere dos pernos.

# Coples

COPLES

## Cople flexible

### ESTILO 75

Si desea ver información completa solicite la publicación **06.05**



- Para cuando se trabaja con presiones moderadas y cuando las consideraciones de peso son un factor importante.
- 50% más livianos que el Estilo 77
- Segmentos fundidos en dos piezas idénticas en todos los tamaños
- Presión nominal de hasta 500 psi/3450 kPa
- Tamaños de 1 – 12"/25 – 304,8 mm

Tamaño		Presión máx. de trabajo*	Presión total máx.*	Separación permitida de extremo de tubería*	Dimensiones			Peso unitario aprox.
Tamaño nominal Pulgadas mm	Diámetro exterior real Pulgadas mm	psi KPa	Lbs. N	Pulgadas mm	X Pulgadas mm	Y Pulgadas mm	Z Pulgadas mm	Lbs. kg
1 25	1,315 33,4	500 3450	680 3025	0 – 0,06 0 – 1,6	2,38 61	4,27 108	1,77 45	1,3 0,6
1 ¼ 32	1,660 42,2	500 3450	1080 4805	0 – 0,06 0 – 1,6	2,68 68	4,61 117	1,77 45	1,4 0,6
1 ½ 40	1,900 48,3	500 3450	1420 6320	0 – 0,06 0 – 1,6	2,91 74	4,82 122	1,77 45	1,5 0,6
2 50	2,375 60,3	500 3450	2215 9860	0 – 0,06 0 – 1,6	3,43 87	5,22 133	1,88 48	1,7 0,8
2 ½ 65	2,875 73,0	500 3450	3245 14440	0 – 0,06 0 – 1,6	3,88 98	5,68 144	1,88 48	1,9 0,9
76,1 mm	3,000 76,1	500 3450	3535 15730	0 – 0,06 0 – 1,6	4,00 102	5,90 150	1,88 48	1,9 0,9
3 80	3,500 88,9	500 3450	4800 21360	0 – 0,06 0 – 1,6	4,50 114	7,00 178	1,88 48	2,9 1,3
3 ½ 90	4,000 101,6	500 3450	6300 28035	0 – 0,06 0 – 1,6	5,00 127	7,50 191	1,88 48	2,9 1,3
4 100	4,500 114,3	500 3450	7950 35380	0 – 0,13 0 – 3,2	5,80 147	8,03 204	2,13 54	4,1 1,9
108,0 mm	4,250 108,0	450 3100	6380 28395	0 – 0,13 0 – 3,2	5,55 141	7,79 198	2,13 54	3,7 1,7
4 ½ 120	5,000 127,0	450 3100	8820 39250	0 – 0,13 0 – 3,2	6,13 156	9,43 240	2,13 54	5,5 2,5
5 125	5,563 141,3	450 3100	10935 48660	0 – 0,13 0 – 3,2	6,88 175	10,07 256	2,13 54	5,8 2,6
133,0 mm	5,250 133,0	450 3100	9735 43325	0 – 0,13 0 – 3,2	6,55 166	9,37 238	2,13 54	6,0 2,7
139,7 mm	5,500 139,7	450 3100	10665 47460	0 – 0,13 0 – 3,2	6,80 173	9,59 244	2,13 54	6,3 2,9
152,4 mm	6,000 152,4	450 3100	12735 56670	0 – 0,13 0 – 3,2	7,38 187	10,48 266	1,88 48	6,2 2,8
6 150	6,625 168,3	450 3100	15525 69085	0 – 0,13 0 – 3,2	8,00 203	11,07 281	2,13 54	7,0 3,2
159,0 mm	6,250 159,0	450 3100	13800 61405	0 – 0,13 0 – 3,2	7,63 194	10,49 266	2,13 54	6,8 3,1
8 200	8,625 219,1	450 3100	26280 116945	0 – 0,13 0 – 3,2	10,34 263	13,97 355	2,32 59	12,4 5,6

\* Vea las Notas Generales en la pág. 1-4.

#### NOTAS IMPORTANTES:

Puede solicitar pernos con tamaño de rosca en sistema métrico (código de color dorado) para todos los tamaños de coples.

Comuníquese con Victaulic para consultar los detalles.

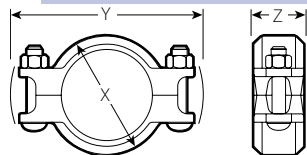

CONVENCIONAL PARA TODOS LOS TAMAÑOS



# Coples

## Adaptador Vic-Flange ANSI Clase 150/PN10

### ESTILO 741

Si desea ver información completa solicite la publicación **06.06**



- Incorpora directamente los componentes bridados ANSI Clase 125 o Clase 150 en un sistema ranurado
- Presión nominal hasta 300 psi/2.065 kPa
- Los tamaños de 2 – 12”/ 50 – 300 mm tienen bisagras
- Los tamaños de 14 – 24”/ 350 – 600 mm están fundidos en cuatro segmentos idénticos

Tamaño		Presión máx. de trabajo*	Presión total máx.*	Superficie de sellado		Dimensiones		Peso unitario aprox.
Tamaño nominal Pulgadas mm	Diámetro exterior real Pulgadas mm	psi KPa	Lbs. N	A Máx. Pulgadas mm	B Mín. Pulgadas mm	W Pulgadas mm	Z Pulgadas mm	Lbs. kg
2 50	2,375 60,3	300 2065	1330 5920	2,38 60	3,41 87	6,75 172	0,75 19	3,1 1,4
2 1/2 65	2,875 73,0	300 2065	1950 8680	2,88 73	3,91 99	7,87 200	0,88 22	4,8 2,1
3 80	3,500 88,9	300 2065	2885 12840	3,50 89	4,53 115	8,29 211	0,94 24	5,3 2,4
4 100	4,500 114,3	300 2065	4770 21225	4,50 114	5,53 141	9,87 251	0,94 24	7,4 3,4
5 125	5,563 141,3	300 2065	7290 32440	5,56 141	6,71 171	10,90 277	1,00 25	8,6 3,9
6 150	6,625 168,3	300 2065	10350 46060	6,63 168	7,78 198	11,90 302	1,00 25	9,9 4,5
165,1 mm	6,500 165,1	300 2065	9960 44320	6,50 165	7,66 195	11,92 303	1,00 25	10,0 4,5
8 200	8,625 219,1	300 2065	17500 77875	8,63 219	9,94 252	14,50 368	1,13 29	16,6 7,5
10 250	10,750 273,0	300 2065	27215 121110	10,75 273	12,31 313	17,24 438	1,19 30	24,2 11,0
12 300	12,750 323,9	300 2065	38285 170270	12,75 324	14,31 364	20,25 514	1,25 32	46,8 21,2
14# 350	14,000 355,6	300 2065	46180 205500	14,00 356	16,39 416	24,50 622	1,44 37	62,0 28,1
16# 400	16,000 406,4	300 2065	60300 268335	16,00 406	18,39 467	27,12 689	1,44 37	79,0 35,8
18# 450	18,000 457,0	300 2065	76340 339700	18,00 457	20,00 508	29,00 737	1,56 40	82,3 37,3
20# 500	20,000 508,0	300 2065	94250 419400	20,00 508	22,50 572	31,50 800	1,69 43	103,3 46,9
24# 600	24,000 610,0	300 2065	135700 603865	24,00 610	27,75 705	36,00 914	1,94 49	142,0 64,4
14 – 24 350 – 600	<b>AGS®</b> Para tamaños de 14 – 24”/350 – 600 mm, Victaulic ofrece la línea de productos Advanced Groove System (AGS), pág. 6-5. Solicite la publicación 20.03 para ver información sobre el cople flexible AGS Estilo W741.							

\* Vea la publicación 06.06 si desea conocer más detalles.

# Sólo para sistemas ranurados por corte. Para sistemas ranurados por laminación de 14 – 24”/350 – 600 mm, se usan productos AGS (Advanced Groove System). El Estilo 741 no es compatible con el sistema AGS.

### NOTAS IMPORTANTES:

Los adaptadores Vic-Flange Estilo 741 forman uniones rígidas cuando se usan en tuberías de dimensiones estándares ranuradas por corte o por laminación y, por lo tanto, no admiten movimiento lineal ni angular en la unión. Cuando se usan con válvulas de mariposa Victaulic Serie 700, tuberías plásticas o tuberías metálicas de pared delgada, se deberían quitar los pequeños dientes del D.I. de la sección de cuña y usarlos en un lado de la válvula. Consulte con Victaulic si desea información sobre AS2129 - Tabla E; bridas ISO 2084 (PN10); DIN 2532 (PN10) y JIS B-2210 (10K). Todos los pernos los debe suministrar el instalador, se pueden solicitar a Victaulic.

Para informarse de las restricciones al uso de los adaptadores Vic-Flange y las arandelas de brida, consulte la publicación 06.06.

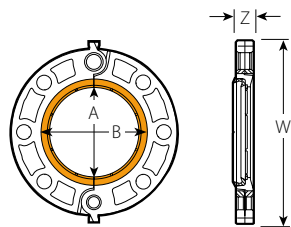

TAMAÑOS CONVENCIONALES DE 2 – 12”/50 – 300 mm

Para un sellado eficaz, el área anaranjada de la cara acoplada no debe tener perforaciones, ondulaciones ni deformidades de ningún tipo.

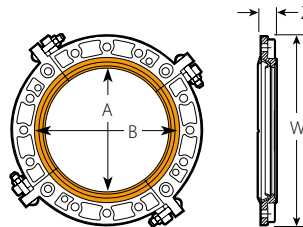

TAMAÑOS CONVENCIONALES DE 14 – 24”/350 – 600 mm

Para un sellado eficaz, el área anaranjada de la cara acoplada no debe tener perforaciones, ondulaciones ni deformidades de ningún tipo.

# Coples

## Adaptador Vic-Flange Clase ANSI 300/PN16

### ESTILO 743

Si desea ver información completa solicite la publicación **06.06**

COPLES



- Permite la conexión directa de componentes bridados Clase ANSI 300 en un sistema ranurado
- Diseñados para acoplarse a bridas de cara levantada, pero se pueden usar en bridas de cara plana si se quitan las salientes de la cara exterior de la brida
- Presión nominal hasta 720 psi/4.960 kPa
- Tamaños de 2 – 12”/50 – 300 mm

Tamaño		Presión máx. de trabajo*	Presión total máx.*	Superficie de sellado		Dimensiones		Peso unitario aprox.
Tamaño nominal Pulgadas mm	Diámetro exterior real Pulgadas mm	psi KPa	Lbs. N	A Máx. Pulgadas mm	B Mín. Pulgadas mm	W Pulgadas mm	Z Pulgadas mm	Lbs. kg
2 50	2,375 60,3	720 4960	3190 14200	2,38 60	3,41 87	7,70 196	0,93 24	4,8 2,2
2 1/2 65	2,875 73,0	720 4960	4670 20780	2,88 73	3,91 99	8,61 219	1,06 27	7,4 3,4
3 80	3,500 88,9	720 4960	6925 30815	3,50 89	4,53 115	9,48 241	1,18 30	9,1 4,1
4 100	4,500 114,3	720 4960	11445 50930	4,50 114	5,53 141	11,35 288	1,31 33	15,3 6,9
5 125	5,563 141,3	720 4960	17500 77875	5,56 141	6,72 171	12,31 313	1,43 36	17,7 8,0
6 150	6,625 168,3	720 4960	24805 110380	6,63 168	7,78 198	13,77 350	1,50 38	23,4 10,6
8 200	8,625 219,1	720 4960	42045 187100	8,63 219	9,94 252	16,68 424	1,68 43	34,3 15,6
10 250	10,750 273,0	720 4960	65315 290650	10,75 273	12,31 313	19,25 489	1,93 49	48,3 21,9
12 300	12,750 323,9	720 4960	91880 408870	12,75 324	14,31 364	22,25 565	2,06 52	70,5 32,0

\* Vea la publicación 06.06 si desea conocer más detalles.

#### NOTAS IMPORTANTES:

Los adaptadores Vic-Flange Estilo 743 se deben solicitar como conjunto armado de fábrica cuando se conectan a una conexión o a una válvula Victaulic. Consulte los detalles con Victaulic. Todos los pernos necesarios debe suministrarlos el instalador, se pueden solicitar a Victaulic.

Para informarse de las restricciones al uso de los adaptadores Vic-Flange y las arandelas de brida, consulte la publicación 06.06.

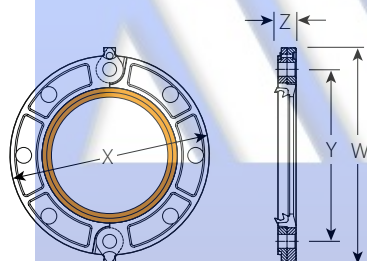

#### CONVENCIONAL PARA TODOS LOS TAMAÑOS

Para un sellado eficaz, el área anaranjada de la cara acoplada no debe tener perforaciones, ondulaciones ni deformidades de ningún tipo.

# Coples

## Cople reductor

### ESTILO 750

Si desea ver información completa solicite la publicación **06.08**

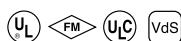

- Reducción directa en el tramo de tubería
- Diseñados para reemplazar dos coples y una conexión reductora
- Empaquetadura reductora especial para sellado sensible a la presión
- Capacidad nominal de presión de hasta 500 psi/3.450 kPa
- Tamaños desde 2 x 1"/50 x 25 mm hasta 10 x 8"/270 x 220 mm

Tamaño		Presión máx. de trabajo*	Presión total máx.*	Separación permitida de extremo de tubería*	Dimensiones			Peso unitario aprox.		
Tamaño nominal Pulgadas mm		psi KPa	Lbs. N	Pulgadas mm	X Pulgadas mm	Y Pulgadas mm	Z Pulgadas mm	Lbs. kg		
2 50	x	1	350	1000	0 - 0,07	3,38	5,28	1,88	2,7	
		25	2400	4450	0 - 1,8	85	134	48	1,2	
	1 1/2	x	40	350	1000	0 - 0,07	3,38	5,28	1,88	2,0
2400			4450	0 - 1,8	85	134	48	1,0		
2 1/2 65	x	2	500	2215	0 - 0,07	4,00	5,93	1,88	3,1	
		50	3450	9850	0 - 1,8	102	151	48	1,4	
76,1 mm	x	2	350	1550	0 - 0,07	4,38	6,63	1,88	4,6	
		50	2410	6900	0 - 1,8	111	168	48	2,1	
3 80	x	2	350	1550	0 - 0,07	4,75	7,13	1,88	4,9	
		50	2410	6900	0 - 1,8	121	181	48	2,2	
	2 1/2	x	65	500	3250	0 - 0,07	4,75	7,13	1,88	4,3
3450			14460	0 - 1,8	121	181	48	2,0		
88,9 mm	x	76,1	350	2275	0 - 0,07	4,75	7,13	1,88	4,2	
		2410	10125	0 - 1,8	121	181	48	1,9		
4 100	x	2	350	1550	0 - 0,13	6,25	8,90	2,25	8,1	
		50	2410	6900	0 - 3,2	159	226	57	3,7	
	2 1/2	x	65	350	2275	0 - 0,13	6,25	8,90	2,25	8,6
			2410	10125	0 - 3,2	159	226	57	3,9	
3	x	80	500	4810	0 - 0,13	6,00	8,90	2,25	6,7	
		3450	21400	0 - 3,2	152	226	57	3,0		
		76,1	350	2275	0 - 0,13	6,25	8,90	2,25	6,9	
114,3 mm	x	76,1	2410	10125	0 - 3,2	159	226	57	3,1	
		5	350	5565	0 - 0,13	7,18	10,70	2,13	11,2	
125	x	100	2410	24765	0 - 3,2	182	272	54	5,1	
		6	350	5565	0 - 0,13	8,63	11,90	2,25	16,7	
150	x	100	2410	24765	0 - 3,2	219	302	57	7,6	
		5	350	8500	0 - 0,13	8,31	11,90	2,25	12,9	
	125	2410	37825	0 - 3,2	211	302	57	5,9		
165,1 mm	x	100	350	5565	0 - 0,13	8,63	11,90	2,25	15,2	
		2410	24765	0 - 3,2	219	302	57	6,9		
8 200	x	150	350	12000	0 - 0,13	10,81	14,88	2,50	22,4	
		2410	53400	0 - 3,2	275	378	64	10,2		
219,1 mm	x	165,1 mm	350	1625	0 - 0,13	10,75	14,88	2,50	23,2	
		2410	1625	0 - 3,2	273	378	64	10,5		
10 273	x	8	350	20450	0 - 0,13	13,12	17,26	2,62	31,4	
		219,1	2410	20450	0 - 3,2	333	438	67	14,2	

\* Ve a las Notas Generales en la pág. 1-4.

#### NOTAS IMPORTANTES:

Los coples reductores Estilo 750 no se deben utilizar con tapones capa (N° 60) en sistemas en que puede generarse vacío. Consulte con Victaulic para informarse de los detalles.

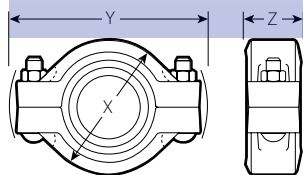

CONVENCIONAL PARA TODOS LOS TAMAÑOS

# Coples

## Cople Snap-Joint

### ESTILO 78

Para ver información más completa solicite la Publicación **06.09**

COPLES



- Diseñado para servicios de desconexión rápida
- Los segmentos acoplados incluyen bisagras con una palanca de cierre para el montaje
- Presión nominal hasta 300 psi/2.065 kPa
- Tamaños de 1 – 8”/25 – 200 mm

Tamaño		Presión Máx. de Trabajo*	Presión total máx.*	Separación permitida de extremo de tubería*	Dimensiones			Peso unitario aprox.
Tamaño nominal Pulgadas mm	Diámetro exterior real Pulgadas mm	psi KPa	Lbs. N	Pulgadas mm	X Pulgadas mm	Y Pulgadas mm	Z Pulgadas mm	Lbs. kg
1 25	1.315 33,4	300 2065	410 1825	0 – 0,06 0 – 1,6	2,75 70	3,25 83	1,75 44	0,8 0,4
1 ¼ 32	1,660 42,2	300 2065	650 2890	0 – 0,06 0 – 1,6	3,13 79	3,75 95	1,88 48	1,1 0,5
1 ½ 40	1,900 48,3	300 2065	850 3780	0 – 0,06 0 – 1,6	3,50 89	4,50 114	1,88 48	1,7 0,8
2 50	2,375 60,3	300 2065	1330 5920	0 – 0,06 0 – 1,6	4,00 102	4,75 121	1,88 48	1,7 0,8
2 ½ 65	2,875 73,0	300 2065	1950 8680	0 – 0,06 0 – 1,6	4,75 121	5,88 149	1,88 48	2,5 1,1
3 80	3,500 88,9	300 2065	2885 12840	0 – 0,06 0 – 1,6	5,38 137	6,25 159	1,88 48	2,8 1,3
4 100	4,500 114,3	300 2065	4770 21225	0 – 0,13 0 – 3,2	6,88 175	7,75 197	2,13 54	5,5 2,5
5 125	5,563 141,3	300 2065	7290 32440	0 – 0,13 0 – 3,2	8,75 222	9,50 241	2,13 54	9,8 4,4
6 150	6,625 168,3	300 2065	10350 46060	0 – 0,13 0 – 3,2	9,88 251	10,63 270	2,13 54	10,7 4,9
8 200	8,625 219,1	300 2065	17500 77875	0 – 0,13 0 – 3,2	12,25 311	13,00 330	2,38 60	15,3 6,9

\* Vea las Notas Generales en la pág.1-4.

#### NOTAS IMPORTANTES:

Consulte el Manual de Bolsillo I-100 para ver las precauciones de seguridad especiales cuando se utiliza para bombeo de concreto.

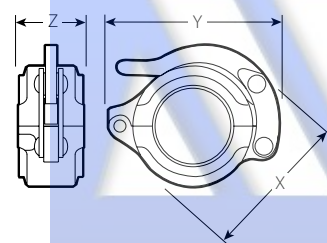

CONVENCIONAL PARA TODOS LOS TAMAÑOS



# Coples

## Cople de salida

### ESTILO 72

Si desea ver información completa solicite la publicación **06.10**



- Sirve un doble propósito como cople y como salida
- Diseñado para sellar los extremos de las tuberías unidas y el cuello de la salida
- Presión nominal de hasta 500 psi/3450 kPa
- Tamaños de 1 1/2 x 1/2"/40 x 15 mm a 6 x 2"/150 x 50 mm

Tamaño	Presión máx. de trabajo*	Separación permitida de extremo de tubería*	Dimensiones					Peso unitario aprox.	
			T †	V ‡	X	Y	Z		
Línea x Salida reductora Tamaño nominal Pulgadas/mm	psi KPa	Pulgadas mm	Pulgadas mm	Pulgadas mm	Pulgadas mm	Pulgadas mm	Pulgadas mm	Lbs. kg	
1 1/2 x 40	1/2	0,75 - 0,88	2,06	2,63	2,94	4,50	2,75	1,4	
	15	3450	52	67	75	114	70	0,6	
	3/4	0,75 - 0,88	2,06	2,63	2,94	4,50	2,75	1,4	
	20	3450	52	67	75	114	70	0,6	
2 x 50	1	0,75 - 0,88	1,94	2,63	2,94	4,50	2,75	1,4	
	25	3450	49	67	75	114	70	0,6	
	1/2	0,81 - 0,88	2,47	3,03	3,38	5,00	2,75	3,5	
	15	3450	63	77	86	127	70	1,6	
2 1/2 x 65	3/4	0,81 - 0,88	2,47	3,03	3,38	5,00	2,75	2,5	
	20	3450	63	77	86	127	70	1,1	
	1	0,81 - 0,88	2,34	3,03	3,38	5,00	2,75	2,5	
	25	3450	60	77	86	127	70	1,1	
3 x 80	1/2	0,81 - 0,88	2,56	3,13	3,88	6,00	2,75	4,5	
	15	3450	65	79	98	152	70	2,0	
	3/4	0,81 - 0,88	2,56	3,13	3,88	6,00	2,75	4,6	
	20	3450	65	79	98	152	70	2,1	
4 x 100	1	0,81 - 0,88	2,44	3,13	3,88	6,00	2,75	4,6	
	25	3450	62	79	98	152	70	2,1	
	1 1/4	500	1,25 - 1,50	3,00	3,69	4,06	6,88	3,25	5,0
	32	3450	32 - 38	76	94	103	175	83	2,3
6 x 150	1 1/2	500	1,25 - 1,50	—	3,69	4,06	6,88	3,25	5,0
	40	3450	32 - 38	—	94	103	175	83	2,3
	3/4	500	0,50 - 0,63	2,75	3,31	4,50	7,00	2,38	3,4
	20	3450	13 - 16	70	84	114	178	60	1,5
6 x 150	1	1,25 - 1,50	4,06	4,75	4,75	8,00	3,25	7,0	
	25	3450	32 - 38	103	121	121	203	83	3,2
	1 1/4	500	1,25 - 1,50	4,06	4,75	4,75	8,00	3,25	7,0
	32	3450	32 - 38	103	121	121	203	83	3,2
6 x 150	1 1/2	500	1,25 - 1,50	—	4,25	4,75	8,00	3,25	7,0
	40	3450	32 - 38	—	108	121	203	83	3,2
	3/4	500	0,44 - 0,63	3,25	3,81	5,69	8,38	2,50	6,8
	20	3450	11 - 16	83	97	145	213	64	3,1
6 x 150	1	0,44 - 0,63	—	3,81	5,69	8,38	2,50	6,8	
	25	3450	11 - 16	—	97	145	213	64	3,1
	1 1/2	400	1,63 - 1,81	3,91	4,59	6,13	9,00	3,69	11,4
	40	2750	41 - 46	99	117	156	229	94	5,2
6 x 150	2	1,63 - 1,81	—	4,59	6,13	9,00	3,69	11,4	
	50	2750	41 - 46	—	117	156	229	94	5,2
	1	400	1,63 - 1,81	6,19	6,88	8,13	12,00	3,69	18,0
	25	2750	41 - 46	157	175	206	305	94	8,2
6 x 150	1 1/2	400	1,63 - 1,81	6,19	6,88	8,13	12,00	3,69	18,0
	40	2750	41 - 46	157	175	206	305	94	8,2
	2	400	1,63 - 1,81	—	6,06	8,13	12,00	3,69	18,0
	50	2750	41 - 46	—	154	206	305	94	8,2

\* Ve a las Notas Generales en la pág. 1-4.

§ Centro de línea al extremo de las conexiones.

† Centro de línea al extremo de la tubería ensamblada. Sólo salida con rosca hembra (dimensiones aproximadas).

#### NOTAS IMPORTANTES:

El tapón No. 60 no se debe usar en servicios de vacío con coples Estilo 72 o 750. Se debería usar un tapón ciego No. 61.

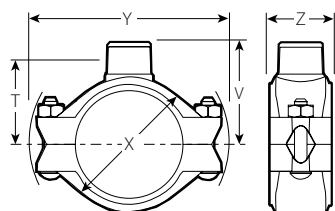

REGULAR PARA TODOS LOS TAMAÑOS

# Coples

COPLES

## Cople Vic-Boltless

### HERRAMIENTA DE MONTAJE ESTILO 791 Y ESTILO 792

Si desea ver información completa solicite la publicación **06.11**



- Cople abisagrado de una pieza
- Posee pasador de seguridad instalado con una herramienta separada (Estilo 792) diseñada para el montaje y desmontaje
- Proporciona una unión de perfil bajo segura e inviolable
- Presión nominal hasta 700 psi/4.825 kPa
- Tamaños de 2 – 8”/50 – 200 mm

Tamaño		Presión máx. de trabajo*	Presión total máx.*	Separación permitida de extremo de tubería*	Tamaño del pasador de seguridad	Dimensiones			Peso unitario aprox.
Tamaño nominal Pulgadas mm	Diámetro exterior real Pulgadas mm	psi KPa	Lbs. N	Pulgadas mm	Diá. x Largo Pulgadas mm	X Pulgadas mm	Y Pulgadas mm	Z Pulgadas mm	Lbs. kg
2 50	2,375 60,3	700 4825	3100 13795	0 – 0,06 0 – 1,6	5/16 x 1 7/8 8 x 48	3,56 90	4,71 120	1,84 47	1,8 0,8
2 1/2 65	2,875 73,0	700 4825	4540 20205	0 – 0,06 0 – 1,6	3/8 x 1 7/8 10 x 48	4,09 104	5,48 139	1,84 47	2,7 1,2
3 80	3,500 88,9	700 4825	6730 29950	0 – 0,06 0 – 1,6	3/8 x 1 7/8 10 x 48	4,72 120	6,15 156	1,84 47	2,6 1,2
4 100	4,500 114,3	700 4825	11130 49530	0 – 0,13 0 – 3,2	7/16 x 2 11 x 51	6,06 154	7,62 194	1,93 49	4,8 2,2
6 150	6,625 168,3	600 4135	20675 92005	0 – 0,13 0 – 3,2	1/2 x 2 1/16 13 x 52	8,24 209	10,18 259	2,06 51	6,3 2,9
8 200	8,625 219,1	500 3450	29200 129940	0 – 0,13 0 – 3,2	1/2 x 2 3/16 13 x 59	10,52 267	12,50 318	2,31 59	12,0 5,4

\* Vea las Notas Generales en la pág. 1-4.

#### NOTAS IMPORTANTES:

El cople completo incluye sólo una carcasa con bisagra de una pieza, empaquetadura y un pasador de seguridad. La herramienta de montaje Estilo 792 es necesaria para el montaje (herramienta única apta para coples de todos los tamaños).

Vea en la publicación 06.11 las dimensiones de espacio para usar la herramienta.

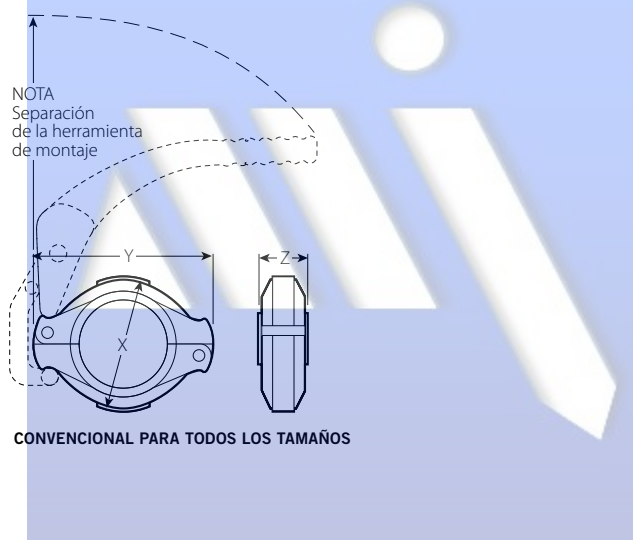

# Coples

## Cople rígido

### ESTILO HP-70

Si desea ver información completa solicite la publicación **06.12**



- Diseñados con carcasa gruesa para servicios de alta presión
- La cuña de la carcasa es más ancha que la estándar
- Los segmentos del cople están diseñados para ensamblarse en el fondo de la ranura
- Unión esencialmente rígida
- Presión nominal hasta 1000 psi/6.900 kPa
- Tamaños de 2 – 16”/50 – 400 mm

Tamaño		Presión máx. de trabajo*	Presión total máx.*	Separación permitida de extremo de tubería*	Dimensiones			Peso unitario aprox.
Tamaño nominal Pulgadas mm	Diámetro exterior real Pulgadas mm	psi KPa	Lbs. N	Pulgadas mm	X Pulgadas mm	Y Pulgadas mm	Z Pulgadas mm	Lbs. kg
2 50	2,375 60,3	1000 6900	4430 19715	0,14 3,6	3,50 89	6,68 168	2,00 51	3,2 1,5
2 1/2 65	2,875 73,0	1000 6900	6490 28881	0,14 3,6	4,13 105	7,13 181	2,00 51	4,0 1,8
3 80	3,500 88,9	1000 6900	9620 42810	0,14 3,6	4,75 121	7,75 197	2,00 51	4,4 2,0
4 100	4,500 114,3	1000 6900	15900 70755	0,25 6,4	6,00 152	9,63 245	2,13 54	7,5 3,4
6 150	6,625 168,3	1000 6900	34470 153390	0,25 6,4	8,63 219	12,68 321	2,50 64	16,0 7,3
8 200	8,625 219,1	800 5500	46740 207995	0,25 6,4	11,00 279	15,00 381	2,75 70	26,1 11,8
10 250	10,750 273,0	800 5500	72640 323250	0,25 6,4	13,50 343	17,25 438	3,00 76	32,8 14,9
12 300	12,750 323,9	800 5500	102000 453900	0,25 6,4	15,63 397	19,13 486	3,13 80	46,0 20,9
14 † 350	14,000 355,6	600 4100	92360 410800	0,25 6,4	16,75 425	22,00 559	3,88 99	64,0 29,0
16 † 400	16,000 406,4	600 4100	120600 536400	0,25 6,4	18,75 476	24,13 613	3,88 99	72,0 32,7

† Estos tamaños no han sido listados por UL ni aprobados por FM. Estos tamaños no fueron diseñados para utilizarse con tuberías ranuradas por laminación Advanced Groove System (AGS).

\* Vea las Notas Generales en la pág. 1-4.

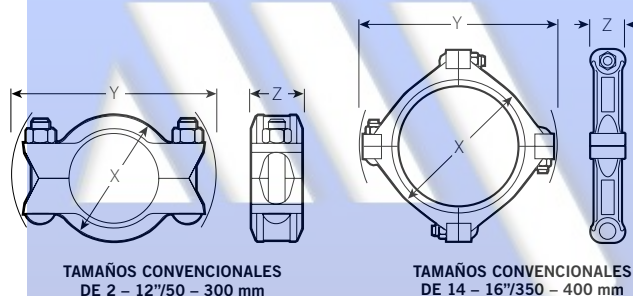

# Coples

## Cople de alta presión

### ESTILO 808

Para ver información más completa solicite la Publicación 15.01



COPLES

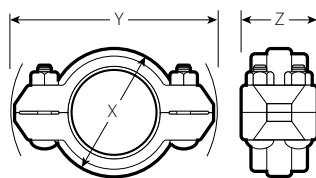

Convencional para todos los tamaños

- El Estilo 808 ofrece integridad superior de la unión a altas presiones mientras se mantiene un grado de flexibilidad para facilitar la unión.
- Los coples se ensamblan directamente en la tubería con doble ranura sin necesidad de nipples soldados ni cuellos especiales.
- Disponible para 6-12"/150-300 mm
- Presión nominal hasta 4000 psi/27586 kPa

### DIMENSIONES

Tamaño de la tubería		Dimensiones – Pulgadas/mm			Perno/Tuerca		Torque mín. perno @	Peso unitario aprox.
Tamaño nominal Pulgadas mm	Diámetro exterior real Pulgadas mm	X	Y	Z	N°	Diámetro x Longitud	Lb. Pie N•m	Lbs. kg
6 150	6,625 168,3	8,75 222	13,81 351	5,00 127	4	1 x 5	450 610	36,0 16,3
8 200	8,625 219,1	11,18 284	16,08 408	5,75 146	4	1 ½ x 6	500 678	70,0 31,8
10 250	10,750 273,0	13,44 341	18,68 473	6,38 162	4	1 ½ x 6	500 678	85,0 38,6
12* 300	12,750 323,9	—	—	—	—	—	—	—

@ Para obtener la tensión adecuada de los pernos, éste es el torque mínimo que se debe aplicar.

\* Disponible como componente a pedido especial. Comuníquese con Productos de Ingeniería Victaulic.

### DATOS DE RENDIMIENTO

Tamaño nominal Pulgadas mm	Diámetro exterior real Pulgadas mm	Pared Grosor.	Cédula N°	psi KPa	Lbs. N	Pulgadas mm	Pulgadas mm	Grados Por Cople	Tubería Pulg./Pies mm/m
6	6,625	0,432	80	3000	103410	0,258 – 0,438	0,298 – 0,478	1° – 33'	0,35
150	168,3	11,0		20690	459968	6,6 – 11,1	7,6 – 12,1		29,2
6	6,625	0,719	160	4000	137880	0,258 – 0,438	0,298 – 0,478	1° – 39'	0,35
150	168,3	18,3		27586	613290	6,6 – 11,1	7,6 – 12,1		29,2
8	8,625	0,500	80	2500	146060	0,188 – 0,438	0,260 – 0,510	1° – 39'	0,35
200	219,1	12,7		17241	649675	4,8 – 11,1	6,6 – 13,0		29,2
8	8,625	0,906	160	3500	204490	0,188 – 0,438	0,260 – 0,510	1° – 20'	0,35
200	219,1	23,0		24138	909572	4,8 – 11,1	6,6 – 13,0		29,2
10	10,750	0,593	80	2500	226900	0,188 – 0,438	0,260 – 0,510	1° – 20'	0,28
250	273,0	15,1		17241	1009251	4,8 – 11,1	6,6 – 13,0		23,3
10	10,750	1,125	160	3000	272280	0,188 – 0,438	0,260 – 0,510	1° – 07"	0,28
250	273,0	28,6		20690	1211101	4,8 – 11,1	6,6 – 13,0		23,3
12	12,750	0,688	80	2000	255350	0,188 – 0,438	0,260 – 0,510	1° – 07"	0,24
300	323,9	17,5		13793	1135797	4,8 – 11,1	6,6 – 13,0		20,0
12	12,750	1,312	160	2500	319190	0,188 – 0,438	0,260 – 0,510	1° – 07"	0,24
300	323,9	33,3		17241	1419757	4,8 – 11,1	6,6 – 13,0		20,0

**COLUMNA 1** – Los coples Victaulic se identifican por el tamaño nominal de tubería.

**COLUMNA 2** – Espesor nominal de la pared de tubería. Para ver datos con otros espesores de pared, consulte con Victaulic.

**COLUMNA 3** – Cédula de espesor de pared de tubería establecida por la norma ANSI B36.10.

**COLUMNA 4** – Presión máxima de la línea, considerando los picos a los que debiera estar expuesta la unión. Este valor proporciona un factor de seguridad nominal de 3. La presión nominal de trabajo se basa en una tubería preparada conforme a las especificaciones de ranurado por corte doble de Victaulic. La presión de trabajo máxima permitida para otras cédulas y clases de tuberías debe determinarse según las disposiciones del código pertinente.

**NOTA A: SÓLO PARA PRUEBA DE CAMPO ÚNICA.** La presión de trabajo máxima de la unión puede aumentar 1 ½ veces la que se muestra en estos valores.

**COLUMNA 5** – Presión total máxima de todas las fuerzas internas y/o externas a la cual debiera estar expuesta la unión en condiciones de trabajo.

**COLUMNAS 6 Y 7** – Rango de separación de extremos de tubería normalmente disponible en tuberías de acero con doble ranura por corte. El movimiento lineal máximo permitido es la diferencia entre la separación de extremos mínima y máxima sujeta a las tolerancias (vea Datos de diseño).

**COLUMNAS 8 Y 9** – Deflexión máxima de la tubería con respecto a la línea central, sujeta a las tolerancias (vea Datos de diseño). Vea Nota B.

**NOTA B:** El movimiento máximo de la tubería se reducirá por la deflexión (Col. 8 y 9) y vice versa.

**NOTA C:** Consulte los Datos de Diseño para ver información sobre las tolerancias y ajustes de distancia entre tuberías.



# Coples

Cople EndSeal para tubería recubierta con plástico

## ESTILO HP-70ES

Si desea ver información completa solicite la publicación **06.13**



Tamaño		Presión máx. de trabajo*	Presión total máx.*	Separación permitida de extremo de tubería*	Dimensiones			Peso unitario aprox.
Tamaño nominal Pulgadas mm	Diámetro exterior real Pulgadas mm	psi KPa	Lbs. N	Pulgadas mm	X Pulgadas mm	Y Pulgadas mm	Z Pulgadas mm	Lbs. kg
2 50	2.375 60.3	2500 17250	11000 48950	0.19 4.8	3.44 87	6.51 765	1.88 48	3.2 1.5
2 1/2 65	2.875 73.0	2500 17250	16200 72090	0.19 4.8	4.00 102	7.10 180	1.88 48	4.0 1.8
3 80	3.500 88.9	2500 17250	25400 113030	0.19 4.8	4.69 119	7.74 197	1.88 48	4.6 2.1
4 100	4.500 114.3	2500 17250	39000 173550	0.19 4.8	5.94 151	9.54 242	2.13 54	8.2 3.7
6 150	6.625 168.3	2000 13800	68800 306160	0.27 6.7	8.50 216	12.61 320	2.38 60	16.4 7.4
8 200	8.625 219.1	1500 10350	87500 389375	0.27 6.7	10.94 278	14.97 380	2.75 70	26.0 11.8
10 250	10.750 273.0	1250 8600	114500 509525	0.28 7.1	13.43 341	17.22 437	2.88 73	37.2 16.9
12 300	12.750 323.9	1250 8600	160800 715560	0.28 7.1	15.56 395	19.06 484	3.00 76	42.0 19.1

\* Veá las Notas Generales en la pág. 1-4.

### NOTAS IMPORTANTES:

Los coples HP-70ES siempre se deben utilizar con tuberías o conexiones ranuradas según las dimensiones "ES" de Victaulic.

No se pueden utilizar coples HP-70ES con válvulas de mariposa Victaulic Serie 700.

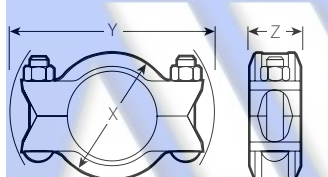

CONVENCIONAL PARA TODOS LOS TAMAÑOS

- Empaquetadura de nitrilo resistente al aceite especialmente formulada y compuesta
- El diseño de la empaquetadura ES posee una patilla central que se posiciona entre los extremos de tubería cuando se ensamblan tuberías con revestimiento plástico o de cemento
- Diseñada para sistemas de mayor presión con capacidades hasta 2.500 psi/17.250 kPa
- Tamaños de 2 – 12"/50 – 300 mm

# Coples – Conexiones EndSeal

## Conexiones EndSeal para tuberías con revestimiento plástico

- NO. 62-ES** Codo 90°
  - NO. 63-ES** Codo de 45°
  - NO. 64-ES** "T"
  - NO. 35-ES** Cruz mecánica
  - NO. 22-ES** "T" de cabecera
- Si desea ver información completa solicite la publicación **07.03**

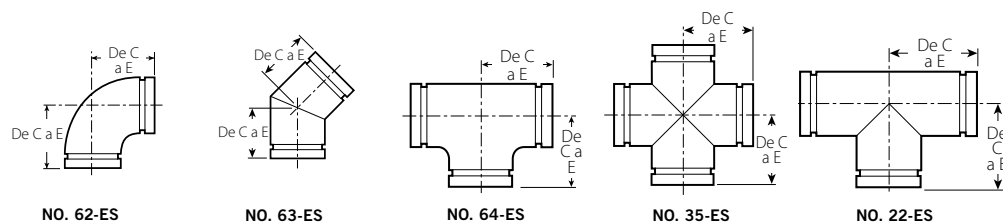

COPLES



- Espesor de pared extra grueso – Cédula 80
- Las ranuras "ES" se usan exclusivamente con los coples HP-70ES
- Las conexiones en "T" especiales para cabecera de producción petrolera diseñadas con línea superior (prueba) son de 2"/50 mm y las de la línea de producción inferior son de 3"/80 mm o 4"/100 mm
- Tamaños de 2 – 6"/50 – 150 mm

Tamaño		N° 62-ES Codo de 90°		N° 63-ES* Codo de 45°		N° 64-ES* "T"		N° 35-ES* Cruz mecánica		N° 22-ES "T" de cabecera	
Tamaño nominal Pulgadas mm	Diámetro exterior real Pulgadas mm	De C a E Pulgadas mm	Peso unitario aprox. Lbs. kg	De C a E Pulgadas mm	Peso unitario aprox. Lbs. kg	De C a E Pulgadas mm	Peso unitario aprox. Lbs. kg	De C a E Pulgadas mm	Peso unitario aprox. Lbs. kg	De C a E Pulgadas mm	Peso unitario aprox. Lbs. kg
2 50	2,375 60,3	3,25 83	2,5 1,1	2,00 51	1,8 0,8	3,25 83	4,2 1,9	3,25 83	3,9 1,8	—	—
2 1/2 65	2,875 73,0	3,75 95	5,0 2,3	2,25 57	2,9 1,3	3,75 95	7,9 3,6	3,75 95	6,6 3,0	—	—
2 – 3 50 – 90	2,375 – 3,500 60,3 – 88,9	—	—	—	—	—	—	—	—	4,25 108	3,4 1,5
2 – 4 50 – 100	2,375 – 4,500 60,3 – 114,3	—	—	—	—	—	—	—	—	5,00 127	4,1 1,9
3 80	3,500 88,9	4,25 108	6,0 2,7	2,50 64	4,3 1,9	4,25 108	16,0 7,3	4,25 108	14,2 6,4	—	—
4 100	4,500 114,3	5,00 127	10,3 4,7	3,00 76	8,5 3,9	5,00 127	23,5 10,7	5,00 127	15,8 7,2	—	—
6 † 150	6,625 168,3	6,50 165	27,2 12,3	3,50 89	16,5 7,5	6,50 165	27,0 12,2	6,50 165	46,0 20,9	—	—

\* Fabricado de acero - fundido, paso completo.

† Para tamaños hasta 12"/300 mm, consulte con Victaulic.

**NOTAS IMPORTANTES:**

Los codos de acero de paso completo están disponibles con dimensiones mayores de centro a extremo. Comuníquese con Victaulic para solicitar detalles.

# Conexiones

- La presión nominal de la conexión estándar va de acuerdo con la capacidad nominal del cople instalado
- Todas las conexiones se suministran con ranuras y rebordes para una instalación rápida
- El diseño ranurado permite flexibilidad para un alineamiento fácil (estas conexiones no están diseñadas para utilizarse con coples Victaulic para tuberías de extremo liso. Consulte la Publicación 14.04 para ver información sobre conexiones para tuberías de extremo liso)
- Pintados con esmalte anaranjado y acabado galvanizado opcional
- Cuando se conectan las válvulas de mariposa tipo wafer u orejadas directamente a las conexiones Victaulic con adaptadores Vic-Flange Estilo 741 o 743, verifique las dimensiones de separación del disco y la dimensión de D.I. de la conexión
- Solicite la Publicación 07.01

## Advanced Groove System **AGS**<sup>®</sup>



Para sistemas de tuberías de 14 – 24”/350 – 600 mm, Victaulic ofrece conexiones Advanced Groove System (AGS), vea la pág. 6-1.

### Conexiones en T, en cruz, en Y y laterales

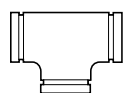

Conexión en “T”  
N° 20, PÁG. 2-7  
AGS N° W20, PG. 6-7

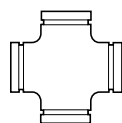

Conexión en cruz  
N° 35, PÁG. 2-7  
AGS N° W35, PG. 6-7

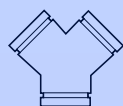

“Y” verdadera  
N° 33, PÁG. 2-7  
AGS N° W33, PG. 6-7



Conexiones en “T” con derivación roscada  
N° 29M, PÁG. 2-7

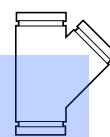

Lateral de 45°  
N° 30, PÁG. 2-10  
AGS N° W30, PG. 6-9

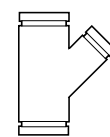

Lateral reductor de 45°  
N° 30-R, PÁG. 2-10  
AGS N° W30-R, PG. 6-9

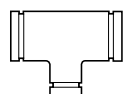

“T” Reductora  
N° 25, PÁGS. 2-8, 9  
AGS N° W25, PG. 6-8

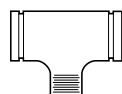

“T” reductora con derivación roscada  
N° 29T, PG. 2-8, 9



“T” cabeza de toro  
N° 21, PÁG. 2-9

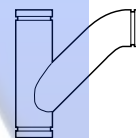

“T” en “Y”  
N° 32, PÁG. 2-11

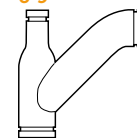

“T” reductora en “Y”  
N° 32-R, PÁG. 2-11

CONEXIONES

### Codos



Codo de 90°  
N° 10, PÁG. 2-3, 4  
AGS N° W10, PG. 6-7

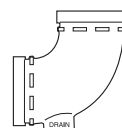

Codo de Drenaje  
NO. 10-DR, PÁG. 2-5

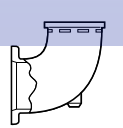

Soporte de codo reducido Ran. x Breda  
N° R-10F, PÁG. 2-5

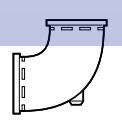

Soporte de codo reducido Ran. x Ran.  
N° R-10G, PÁG. 2-5

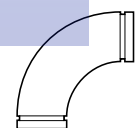

Codo de 90° de 1 ½ D de radio  
N° 100, PÁG. 2-3, 4  
AGS N° W100, PG. 6-7

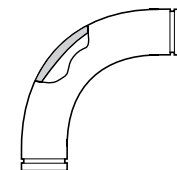

Codo de Radio Largo de 90° de 3 D  
N° 100-3D, PÁG. 2-5



Codo de 45°  
N° 11, PÁG. 2-3, 4  
AGS N° W11, PG. 6-7

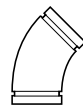

Codo de 45° de 1 ½ D de radio  
N° 110, PÁG. 2-3, 4  
AGS N° W110, PG. 6-7



Codo de 45° de radio largo 3 D  
N° 110-3D, PÁG. 2-5

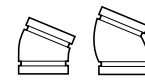

Codo de 22 ½°  
N° 12, PÁG. 2-3, 4  
AGS N° W12, PG. 6-7



Codo de 11 ¼°  
N° 13, PÁG. 2-3, 4  
AGS N° W13, PG. 6-7

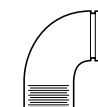

Codo adaptador de 90°  
N° 18, PÁG. 2-6



Codo adaptador de 45°  
N° 19, PÁG. 2-5

# Conexiones

## Conexiones de estilo alterno mecanizadas para revestimiento de goma o de uretano

- Para servicios altamente abrasivos
- La conexión puede ser revestida con goma o uretano
- Vea la publicación 25.03 si desea conocer detalles específicos.

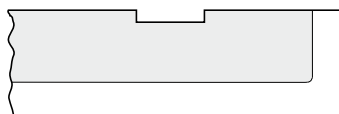

SÓLO PARA RESISTENCIA A LA ABRASIÓN

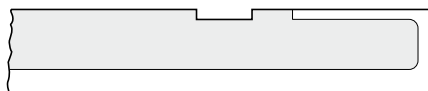

PARA RESISTENCIA A LA CORROSIÓN Y/O LA ABRASIÓN

### Adaptadores, nipples, tapones capa y tapones



Nipple adaptador  
Ran. x Rosc.  
N° 40, PÁG. 2-12



Nipple adaptador  
Ran. x Bis.  
N° 42, PÁG. 2-12  
AGS N° W42,  
PG. 6-10



Nipple adaptador  
Ran. x Ran.  
N° 43, PÁG. 2-12  
AGS N° W43, PG. 6-10  
AGS N° W49, PG. 6-10



Nipple adaptador  
bridado con cara  
plana  
N° 41, N° 45F, N°  
46F, PÁG. 2-13



Nipple adaptador  
bridado con resalte  
N° 45R, N° 46R, PG.  
2-13  
AGS N° W45R,  
PG. 6-10



Adaptador con  
rosca hembra  
N° 80, PÁG. 2-15



Nipple recalado  
Ran. x Ran.  
N° 53, PÁG. 2-14



Nipple recalado Ran.  
x Rosc.  
N° 54, PÁG. 2-14



Nipple recalado  
Rosc. x Ran.  
N° 55, PÁG. 2-14



Tapón ciego  
N° 61, PÁG. 2-9



Tapón capa  
N° 60, PÁG. 2-12  
AGS N° W60,  
PG. 6-10



Nipple de manguera  
N° 48, PÁG. 2-15

### Reducciones



Reducción concéntrica  
N° 50, PÁG. 2-16, 17  
AGS N° W50, PG. 6-11



Reducción excéntrica  
N° 51, PÁG. 2-16, 17  
AGS N° W51, PG. 6-11



Reducción roscada  
pequeña  
N° 52, PÁG. 2-18

### PRODUCTOS

- 1-1 Coples
- 2-1 Conexiones**
- 3-1 Válvulas
- 4-1 Productos de balanceo hidrónico
- 5-1 Accesorios
- 6-1 Advanced Groove System
- 7-1 Sistema de tuberías con derivación mecánica
- 8-1 Sistema de tuberías de extremo liso
- 9-1 Sistema ranurado para tuberías de acero inoxidable
- 10-1 Sistema Pressfit para tuberías de acero inoxidable
- 11-1 Sistema Vic-Press™ para acero inoxidable cédula 10S
- 12-1 Sistema de tuberías de extremo liso para tuberías de HDPE
- 13-1 Cobre ranurado
- 14-1 Sistema PermaLynx para tuberías de cobre
- 15-1 Tubería de hierro dúctil ranurada AWWA
- 16-1 Sistemas Vic-Ring®
- 17-1 Sistema Depend-O-Lok® de Victaulic
- 18-1 Productos reutilizables de PVC Aquamine®
- 19-1 Empaquetaduras
- 20-1 Herramientas de preparación de tuberías
- 21-1 Índice de Productos
- 22-1 Software de tuberías



# Conexiones

## Codos

N° 10 Codo de 90°

N° 11 Codo de 45°

N° 12 Codo de 22 1/2°

N° 13 Codo de 11 1/4°

N° 100 Codo de 90° de radio largo

N° 110 Codo de 45° de radio largo

Si desea ver información completa solicite la publicación **07.01**

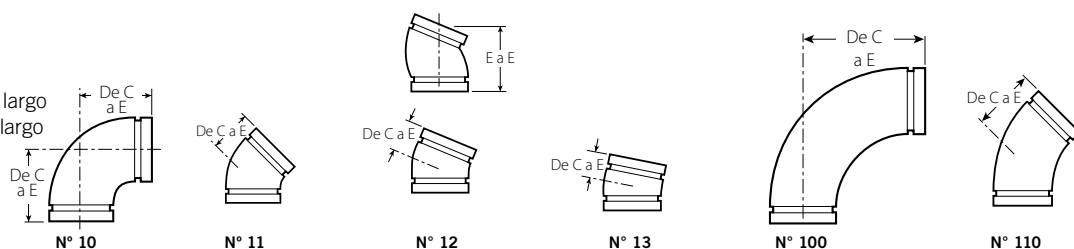

CONEXIONES

Tamaño		N° 10 Codo de 90°		N° 11 Codo de 45°		N° 12 Codo de 22 1/2°		N° 13 Codo de 11 1/4°		N° 100† Codos de 90° radio largo (S)		N° 110† Codos de 45° radio largo (S)	
Tamaño nominal Pulg./mm	Diámetro exterior real Pulg./mm	De C a E Pulg./mm	Peso unitario aprox. Lbs./Kg	De C a E Pulg./mm	Peso unitario aprox. Lbs./Kg	De C a E Pulg./mm	Peso unitario aprox. Lbs./Kg	De C a E Pulg./mm	Peso unitario aprox. Lbs./Kg	De C a E Pulg./mm	Peso unitario aprox. Lbs./Kg	De C a E Pulg./mm	Peso unitario aprox. Lbs./Kg
3/4	1,050	2,25	0,5	1,50	0,5	1,63sw	—	1,38sw	—	—	—	—	—
20	26,9	57	0,2	38	0,2	41	—	35	—	—	—	—	—
1	1,315	2,25	0,6	1,75	0,6	3,25 @	0,6	1,38sw	0,3	—	—	—	—
25	33,7	57	0,3	44	0,3	83	0,3	35	0,1	—	—	—	—
1 1/4	1,660	2,75	1,0	1,75	0,9	1,75	0,8	1,38sw	0,5	—	—	—	—
32	42,4	70	0,5	44	0,4	44	0,4	35	0,2	—	—	—	—
1 1/2	1,900	2,75	1,2	1,75	0,9	1,75	0,8	1,38sw	0,5	—	—	—	—
40	48,3	70	0,5	44	0,4	44	0,4	35	0,2	—	—	—	—
2	2,375	3,25	1,8	2,00	1,3	3,75 @	1,4	1,38	1,0	4,38	2,5	2,75	1,8
50	60,3	83	0,8	51	0,6	95	0,6	35	0,5	111	1,1	70	0,8
2 1/2	2,875	3,75	3,2	2,25	2,2	4,00 @	2,3	1,50	1,1	5,13	3,4	3,00	2,8
65	73,0	95	1,5	57	1,0	102	1,0	38	0,5	130	1,5	76	1,3
76,1 mm	3,000	3,75	3,7	2,25	3,4	—	—	1,50	—	—	—	—	—
	76,1	95	1,7	57	1,5	57	—	38	—	—	—	—	—
3	3,500	4,25	4,5	2,50	3,1	4,50 @	3,1	1,50	2,1	5,88	6,0	3,38	4,9
80	88,9	108	2,0	64	1,4	114	1,4	38	1,0	149	2,7	86	2,2
3 1/2	4,000	4,50	5,6	2,75	4,3	2,50sw	4,0	1,75sw	2,7	—	—	—	—
90	101,6	114	2,5	70	2,0	64	1,8	44	1,2	—	—	—	—
4	4,500	5,00	7,1	3,00	5,6	2,88	5,6	1,75	3,6	7,50	12,3	4,00	7,3
100	114,3	127	3,2	76	2,5	73	2,5	44	1,6	191	5,6	102	3,3
108,0 mm	4,250	5,00	11,0	3,00	5,6	—	—	—	—	—	—	—	—
	108,0	127	5,0	76	2,5	—	—	—	—	—	—	—	—
4 1/2	5,000	5,25 sw	10,0	3,13 sw	6,0	3,50	6,6	1,88sw	4,2	—	—	—	—
120	127,0	133	4,5	79	2,7	89	3,0	48	1,9	—	—	—	—
5	5,563	5,50	11,7	3,25	8,3	2,88sw	7,8	2,00sw	5,0	+	18,2	+	14,8
125	141,3	140	5,3	83	3,8	73	3,5	51	2,2	—	8,3	—	6,7
133,0 mm	5,250	5,50	11,7	3,25	8,3	—	—	—	—	—	—	—	—
	133,0	140	5,3	83	3,8	—	—	—	—	—	—	—	—
139,7 mm	5,500	5,50	11,7	3,25	8,3	2,87	—	2,00	—	—	—	—	—
	139,7	140	5,3	83	3,8	73	—	51	—	—	—	—	—
6	6,625	6,50	17,2	3,50	10,8	6,25 @	12,2	2,00	7,0	10,75	30,4	5,50	17,4
150	168,3	165	7,8	89	4,9	159	5,5	51	3,2	273	13,8	140	7,9
159,0 mm	6,250	6,50	18,6	3,50	10,8	—	—	—	—	—	—	—	—
	159,0	165	8,4	89	4,9	—	—	—	—	—	—	—	—
165,1 mm	6,500	6,50	15,5	3,50	9,8	3,13	11,4	2,00	7,4	10,75	29,0	5,50	19,0
	165,1	165	7,0	89	4,4	79	5,2	51	3,4	273	13,2	140	8,6

@ Dimensión de las conexiones de, extremo-a-extremo con diseño de cuello de ganso en este tamaño, comuníquese con su oficina de ventas Victaulic más cercana.

† Tamaños chinos estándar

**Nota:** Todas las conexiones son de hierro dúctil a menos que se indique otra cosa con un "sw" o "s". SW= Soldado en segmentos. S= Acero al carbón.

# Conexiones

## Codos

- N° 10 Codo de 90°
- N° 11 Codo de 45°
- N° 12 Codo de 22 ½°
- N° 13 Codo de 11 ¼°
- N° 100 Codo de 90° de radio largo
- N° 110 Codo de 45° de radio largo

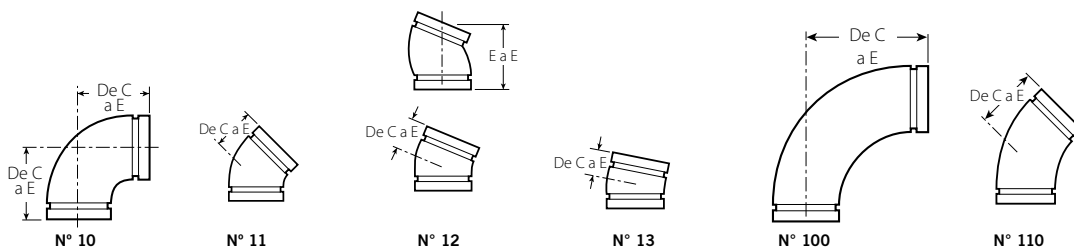

Si desea ver información completa solicite la publicación **07.01**

Tamaño		N° 10 Codo de 90°		N° 11 Codo de 45°		N° 12 Codo de 22½°		N° 13 Codo de 11¼°		N° 100† Codos de 90° radio largo (S)		N° 110† Codos de 45° radio largo (S)	
Tamaño nominal Pulg./mm	Diámetro exterior real Pulg./mm	De C a E Pulg./mm	Peso unitario aprox. Lbs./Kg	De C a E Pulg./mm	Peso unitario aprox. Lbs./Kg	De C a E Pulg./mm	Peso unitario aprox. Lbs./Kg	De C a E Pulg./mm	Peso unitario aprox. Lbs./Kg	De C a E Pulg./mm	Peso unitario aprox. Lbs./Kg	De C a E Pulg./mm	Peso unitario aprox. Lbs./Kg
8	8,625	7,75	29,9	4,25	20,4	7,75 @	20,0	2,00	10,1	14,25	66,0	7,25	36,0
200	219,1	197	13,6	108	9,3	197	9,1	51	4,6	362	30,0	184	16,3
10	10,750	9,00	63,3	4,75	37,5	4,38	30,0	2,13	11,8	15,00	107,0	6,25	57,0
250	273,0	229	28,7	121	17,0	111	13,6	54	5,3	381	48,5	159	25,9
12	12,750	10,00	74,0	5,25	66,7	4,88	40,0	2,25	29,3	18,00	156,0	7,50	90,0
300	323,9	254	33,6	133	30,3	124	18,1	57	13,3	457	70,8	191	40,8
14 #	14,000	14,00	136,0	5,75	65,0	5,00sw	46,0	3,50sw	32,0	21,00 s	164,0	8,75 s	82,0
350	355,6	355,6	61,7	146	29,5	127	20,9	89	14,5	533	74,4	222	37,2
377,0 mm †	14,843 377,0	14,84 376,9	149,3 67,7	6,15 156,2	82,0 37,2	—	—	—	—	—	—	—	—
16 #	16,000	16,00	171,0	6,63	88,0	5,00sw	58,0	4,00sw	42,0	24,00 s	210,0	10,00 s	100,0
400	406,4	406,4	77,6	168	39,9	127	26,3	102	19,1	610	95,3	254	45,4
426,0 mm †	16,772 426,0	16,77 426,0	198,6 90,1	6,95 176,5	101,3 45,9	—	—	—	—	—	—	—	—
18 #	18,000	18,00	228,0	7,46	108,0	5,50sw	65,0	4,50sw	53,2	27,00 s	273,0	11,25 s	135,0
450	457,0	457,2	103,4	189	50,0	140	29,5	114	24,1	686	123,8	286	61,2
480,0 mm †	18,898 480,0	18,90 480,0	291,0 132,0	7,83 198,8	141,7 64,3	—	—	—	—	—	—	—	—
20 #	20,000	20,00	298,0	8,28	138,0	6,00sw	78,6	5,00sw	65,0	30,00 s	343,0	12,50 s	174,0
500	508,0	508,0	135,2	210	62,6	152	36,0	127	29,5	762	155,6	318	78,9
530,0 mm †	20,866 530,0	20,87 530,0	355,0 161,0	8,64 219,4	179,0 81,2	—	—	—	—	—	—	—	—
24 #	24,000	24,00	438,0	9,94	221,0	7,00sw	140,0	6,00sw	60,0	36,00 s	516,0	15,00 s	251,0
600	610,0	609,6	198,7	252	100,2	178	63,5	152	27,2	914	234,1	381	113,9
630,0 mm †	24,803 630,0	24,80 630,0	545,0 247,2	10,27 261,0	255,2 115,7	—	—	—	—	—	—	—	—
14 – 24 350 – 600	<b>AGS</b> ® Por información sobre la conexión AGS, vea la publicación 20.05												

@ Dimensión de extremo a extremo con diseño de cuello de ganso

# Para sistemas de ranurado por laminación, Victaulic ofrece el Sistema Advanced Groove (AGS). Para obtener información sobre los precios y la disponibilidad de conexiones de ranura por corte, comuníquese con su oficina de ventas Victaulic más cercana.

† Tamaños chinos estándar

**Nota:** Todas las conexiones son de hierro dúctil a menos que se indique otra cosa con un "sw" o "s". SW= Soldado en segmentos. S= Acero al carbón.

CONEXIONES

# Conexiones

## N° 10-DR Codo de Drenaje

N° 10-DR Codo de Drenaje

Si desea ver información completa solicite la publicación **10.05**

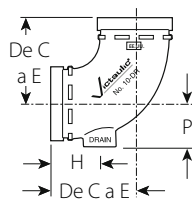

N° 10-DR

Tamaño		Dimensiones en pulg./mm			
Tamaño nominal Pulgadas/mm	Diámetro exterior real Pulgadas/mm	De C a E	H	P	
2 1/2 65	2,875 73,0	3,75 95,3	2,75 69,9	1,68 42,7	
3 80	3,500 88,9	4,25 108,0	2,75 69,9	2,10 53,3	
4 100	4,500 114,3	5,00 127,0	2,75 69,9	2,60 66,0	
6 150	6,625 168,3	6,50 165,1	2,75 69,9	3,65 89	

**Nota:** El drenaje viene perforado y roscado con salida NPT de 1 pulg./25 mm.

## Codo de radio largo 3D

Con mayor grosor de pared en las curvaturas para servicios abrasivos.

N° 100-3D Codo de 90° de radio largo 3D

N° 110-3D Codo de 45° de radio largo 3D

Si desea ver información completa solicite la publicación **07.01**

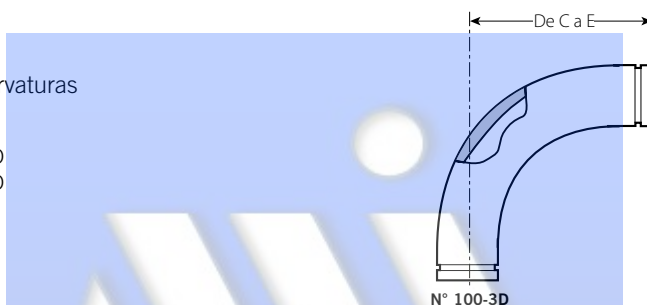

N° 100-3D

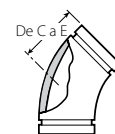

N° 110-3D

Tamaño		Grosor de la pared			N° 100-3D Codo de 90° de radio largo		N° 110-3D Codo de radio largo de 45°	
Tamaño nominal Pulgadas mm	Diámetro exterior real Pulgadas mm	En área no crítica Pulgadas mm	En área expuesta a desgaste Pulgadas mm	Extra Pulgadas mm	De C a E Pulgadas mm	Peso unitario aprox. Lbs. kg	De C a E Pulgadas mm	Peso unitario aprox. Lbs. kg
2 50	2,375 60,3	0,184 4,67	0,309 7,85	0,125 3,18	10,00 254	5,0 2,3	6,50 165	4,7 2,1
3 80	3,500 88,9	0,246 6,25	0,371 9,42	0,125 3,18	13,00 330	16,0 7,3	7,75 197	10,4 4,7
4 100	4,500 114,3	0,267 6,78	0,455 11,56	0,188 4,78	16,00 406	25,5 11,6	9,00 229	17,2 7,8
6 150	6,625 168,3	0,310 7,87	0,560 14,22	0,250 6,35	24,00 610	70,0 31,8	13,50 343	45,0 20,4

**Nota:** Todas las conexiones son de hierro dúctil a menos que se indique otra cosa con un "sw" o "s". SW= Soldado en segmentos. S= Acero al carbón.

## Soporte de codo reducido

N° R-10G Ran. x Ran.

N° R-10F Ran. x Ran.

Si desea ver información completa solicite la publicación **07.01**

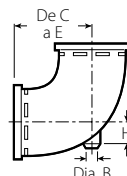

N° R-10G

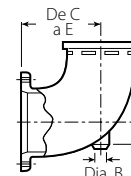

N° R-10F

Tamaño		No. R-10 Soporte de codo reducido			Peso unitario aprox.	
Tamaño nominal Pulgadas mm		De C a E Pulgadas mm	H Pulgadas mm	B Diámetro Pulgadas mm	Ran. x Ran. Lbs. kg	Ran. x Brida Lbs. kg
6 150	4 100	9,00 229	1,25 32	1,50 38	19,0 8,6	33,0 15,0
	5 125	9,00 229	1,50 38	1,50 38	23,0 10,4	38,0 17,2
8 200	6 150	10,50 267	2,13 54	1,50 38	33,0 15,0	52,0 23,6
10 250	8 200	12,00 305	2,40 61	1,50 38	61,0 27,7	88,0 39,9

**Nota:** Todas las conexiones son de hierro dúctil a menos que se indique otra cosa con un "sw" o "s". SW= Soldado en segmentos. S= Acero al carbón.

CONEXIONES

# Conexiones

## Codo adaptador

N° 18 Codo adaptador de 90°

N° 19 Codo adaptador de 45°

Si desea ver información completa solicite la publicación **07.01**

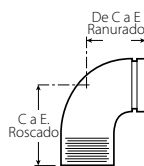

N° 18

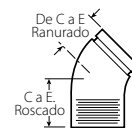

N° 19

Tamaño		N° 18 Codo Adaptador de 90° @			N° 19 Codo Adaptador de 45° @		
Tamaño nominal Pulgadas mm	Diámetro exterior real Pulgadas mm	De C a E Ranurado Pulgadas mm	C a E Roscado Pulgadas mm	Peso unitario aprox. Lbs. kg	De C a E Ranurado Pulgadas mm	C a E Roscado Pulgadas mm	Peso unitario aprox. Lbs. kg
3/4 20	1,050 26,9	2,25 57	2,25 57	0,5 0,2	1,50	1,50	0,5
1 25	1,315 33,7	2,25 57	2,25 57	0,5 0,2	—	—	—
1 1/4 32	1,660 42,4	2,75 70	2,75 70	0,9 0,4	—	—	—
1 1/2 40	1,900 48,3	2,75 70	2,75 70	1,1 0,5	1,75 44	1,75 44	0,9 0,4
2 50	2,375 60,3	3,25 83	4,25 108	2,5 1,1	—	—	—
2 1/2 65	2,875 73,0	3,75 95	3,75 95	3,0 1,4	2,25 57	2,25 57	2,3 1,0
3 80	3,500 88,9	4,25 108	6,00 152	5,8 2,6	2,50 64	4,25 108	5,0 2,3
3 1/2 90	4,000 101,6	4,50 114	6,25 159	8,0 3,6	5,25 133	5,25 133	8,8 4,0
6 150	6,625 168,3	6,50 165	6,50 165	17,6 8,0	3,50 89	3,50 89	12,7 5,8

@ Disponibles con rosca British Standard Pipe Threads; especifique "BSPT" claramente en el pedido.

**Nota:** Todas las conexiones son de hierro dúctil a menos que se indique otra cosa con un "sw" o "s". SW= Soldado en segmentos. S= Acero al carbón.



# Conexiones

Conexiones en "T",  
en cruz y en "Y"  
verdadera

N° 20 "T"

N° 35 Conexión en cruz

N° 33 "Y" verdadera

N° 29M "T" con derivación  
roscada

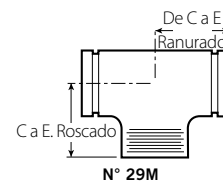
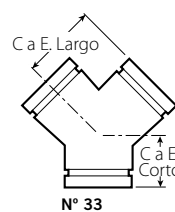
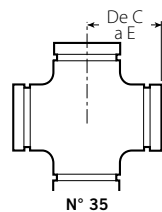
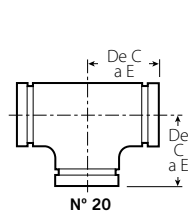

Si desea ver información  
completa solicite  
la publicación **07.01**

CONEXIONES

Tamaño		N° 20 Conexión en "T"		N° 35 Conexión en Cruz (ss)		N° 33 "Y" Verdadera (s.s.)			N° 29M "T" con derivación roscada				
Tamaño nominal Pulgadas mm	Diámetro exterior real Pulgadas mm	De C a E Pulgadas mm	Peso unitario aprox. Lbs. kg	De C a E Pulgadas mm	Peso unitario aprox. Lbs. kg	C a E Largo Pulgadas mm	C a E Corto Pulgadas mm	Peso unitario aprox. Lbs. kg	De C a E Ranurado Pulgadas mm	C a E Roscado Pulgadas mm	Peso unitario aprox. Lbs. kg		
3/4 20	1,050 26,9	2,25 57	0,6 0,3	2,25 57	0,9 0,4	—	—	—	2,25 57	2,25 57	0,6 0,3		
1 25	1,315 33,7	2,25 57	1,0 0,5	2,25 57	1,3 0,6	2,25 57	2,25 57	1,1 0,5	—	—	—		
1 1/4 32	1,660 42,4	2,75 70	1,5 0,7	2,75 70	2,1 1,0	2,75 70	2,50 64	1,5 0,7	2,75 70	2,75 70	1,5 0,7		
1 1/2 40	1,900 48,3	2,75 70	2,0 0,9	2,75 70	2,5 1,1	2,75 70	2,75 70	1,8 0,8	2,75 70	2,75 70	2,0 0,9		
2 50	2,375 60,3	3,25 83	3,0 1,4	3,25 83	3,8 1,7	3,25 83	2,75 70	2,5 1,1	3,25 83	4,25 108	3,00 1,4		
2 1/2 65	2,875 73,0	3,75 95	4,3 2,0	3,75 95	6,1 2,8	3,75 95	3,00 76	4,3 2,0	—	—	—		
76,1 mm	3,000 76,1	3,75 95	5,2 2,4	—	—	—	—	—	3,75(sw) 95	3,75 95	5,2 2,4		
3 80	3,500 88,9	4,25 108	6,8 3,0	4,25 108	10,5 4,8	4,25 108	3,25 83	6,1 2,8	—	—	—		
3 1/2 90	4,000 101,6	4,50 (sw) 114	7,9 3,6	4,50 114	11,5 5,2	4,50 114	3,50 89	9,6 4,4	4,50(sw) 114	4,50 114	7,9 3,6		
4 100	4,500 114,3	5,00 127	11,9 5,4	5,00 127	15,8 7,2	5,00 127	3,75 95	10,0 4,5	5,00 127	7,25 184	11,9 5,4		
108,0 mm	4,250 108,0	5,00 127	15,5 7,0	—	—	—	—	—	5,00 127	5,00 127	15,5 7,0		
4 1/2 120	5,000 127,0	5,25 (sw) 133	15,0 6,8	5,25 133	18,5 8,4	—	—	—	5,25(sw) 133	5,25 133	15,0 6,8		
5 125	5,563 141,3	5,50 140	17,8 8,1	5,50 140	20,0 9,1	5,50 140	4,00 102	15,0 6,8	5,50(sw) 140	5,50 140	17,8 8,1		
133,0 mm	5,250 133,0	5,50 140	17,8 8,1	—	—	—	—	—	5,50 140	5,50 140	17,8 8,1		
139,7 mm	5,500 139,7	5,50 140	17,8 8,1	—	—	—	—	—	5,50 140	5,50 140	17,8 8,1		
6 150	6,625 168,3	6,50 165	25,7 11,7	6,50 165	28,0 12,7	6,50 165	4,50 114	22,3 10,1	6,50 (sw) 165	6,50 165	25,7 11,7		
159,0 mm	6,250 159,0	6,50 165	27,1 12,3	—	—	—	—	—	6,50 165	6,50 165	27,1 12,3		
165,1 mm	6,500 165,1	6,50 165	22,0 10,0	6,50 165	28,0 12,7	—	—	—	6,50 165	6,50 165	22,0 10,0		
8 200	8,625 219,1	7,75 197	47,6 21,6	7,75 197	48,0 21,8	7,75 197	6,00 152	36,0 16,3	7,75 (sw) 197	7,75 197	47,6 21,6		
10 250	10,750 273,0	9,00 229	99,0 44,9	9,00 229	121,5 55,1	9,00 229	6,50 155	69,9 31,7	9,00 229	9,00 229	73,0 33,1		
12 300	12,750 323,9	10,00 254	133,0 60,3	10,00 254	110,0 49,9	10,00 254	7,00 178	80,0 36,3	10,00 254	10,00 254	99,0 44,9		
14 – 24 350 – 600	<b>AGS®</b> Vea Conexiones ranuradas por laminación AGS, pág. 6-2; para sistemas ranurados por corte de 14 – 24" 350 – 600 mm, solicite la publicación 07.01										—	—	—

**Nota:** Todas las conexiones son de hierro dúctil a menos que se indique otra cosa con un "sw" o "s". SW= Soldado en segmentos. S= Acero al carbón.

# Conexiones

## “T” Reductora

N° 25 Derivación ranurada

N° 29T Derivación roscada

Si desea ver información completa solicite la publicación **07.01**

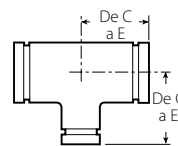

N° 25

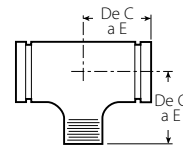

N° 29T

Tamaño	N° 25 Pared est.	N° 29T c/ Ramal Rosc.	Peso unitario aprox.
Tamaño nominal Pulgadas mm	De C a E Pulgadas mm	De C a E Pulgadas mm	Lbs. kg
1 25 × 1 25 × 3/4 20	+	+	1,0
			0,5
1 1/4 32 × 1 1/4 32 × 1 25	+	+	1,3
			0,6
1 1/2 40 × 1 1/2 40 × 3/4 20	+	+	1,5
			0,7
			1 25
1 1/4 32	+	+	1,5
			0,7
			1 1/4 32
2 50 × 2 50 × 3/4 20	3,25 83	3,25 83	2,5
			1,1
			1 25
1 1/4 32	+	+	3,25
			83
			2,7
1 1/2 40	3,25 83	3,25 (sw) 83	2,7
			1,2
			1 1/4 32
2 1/2 65 × 2 1/2 65 × 3/4 20	+	+	1,8
			3,9
			1 25
1 1/4 32	+	+	3,75
			95
			1,7
1 1/2 40	3,75 95	3,75 (sw) 95	4,2
			1,7
			1 1/2 40
2 50	3,75 95	3,75 (sw) 95	3,9
			1,8
			2 50
3 80 × 3 80 × 3/4 20	+	+	5,7
			2,6
			1 25
1 1/4 32	+	+	4,25
			108
			2,8
1 1/2 40	4,25 108	4,25 (sw) 108	8,0
			3,6
			1 1/2 40
2 50	4,25 108	4,25 (sw) 108	6,5
			2,9
			2 50
2 1/2 65	4,25 108	4,25 (sw) 108	6,2
			2,8
			2 1/2 65
3 80	4,25 108	4,25 (sw) 108	6,4
			2,9
			3 80
4 100 × 4 100 × 3/4 20	+	+	8,0
			3,6
			1 25
1 1/4 32	+	+	5,00
			127
			3,5
1 1/2 40	5,00 127	5,00 127	9,6
			4,4
			1 1/2 40
2 50	5,00 127	5,00 127	10,2
			4,6
			2 50
2 1/2 65	5,00 127	5,00 127	11,2
			5,1
			2 1/2 65
3 80	5,00 127	5,00 127	11,4
			5,2
			3 80
4 100	5,00 127	5,00 127	11,6
			5,3
			4 100

Tamaño	N° 25 Pared est.	N° 29T c/ Ramal Rosc.	Peso unitario aprox.
Tamaño nominal Pulgadas mm	De C a E Pulgadas mm	De C a E Pulgadas mm	Lbs. kg
5 125 × 5 125 × 1 25	+	+	14,0
			6,4
1 1/2 40	+	+	14,3
			6,5
2 50	5,50 (sw) 140	5,50 (sw) 140	14,5
			6,6
2 1/2 65	5,50 140	5,50 (sw) 140	15,2
			6,9
3 80	5,50 140	5,50 (sw) 140	16,6
			7,5
4 100	5,50 140	5,50 (sw) 140	16,7
			7,6
6 150 × 6 150 × 1 25	+	+	23,0
			10,4
1 1/2 40	+	+	24,0
			10,9
2 50	6,50 165	6,50 165	21,6
			9,8
2 1/2 65	6,50 165	6,50 165	21,4
			11,7
3 80	6,50 165	6,50 165	26,5
			12,0
4 100	6,50 165	6,50 165	25,0
			11,3
5 125	6,50 165	6,50 165	23,2
			10,5
6 1/2 165,1 × 6 1/2 165,1 × 3 80	6,50 165	6,50 (sw) 165	24,0
			10,9
4 100	6,50 165	6,50 (sw) 165	25,0
			11,3
8 200 × 8 200 × 1 1/2 40	+	+	33,0
			15,0
2 50	7,75 (sw) 197	7,75 (sw) 197	33,5
			15,2
2 1/2 65	+	+	39,0
			17,7
3 80	7,75 (sw) 197	7,75 (sw) 197	33,6
			15,2
4 100	7,75 197	7,75 197	41,8
			19,0
5 125	7,75 (sw) 197	7,75 (sw) 197	34,0
			15,4
6 150	7,75 197	7,75 197	42,3
			19,2
165,1	7,75 (sw) 197	7,75 (sw) 197	48,0
			21,8

+ Solicite los detalles a Victaulic

**Nota:** Todas las conexiones son de hierro dúctil a menos que se indique otra cosa con un “sw” o “s”. SW= Soldado en segmentos. S= Acero al carbón.

**NOTA IMPORTANTE:**

Las conexiones en “T” reductoras de salida roscada N° 29T vienen con rosca NPT y están disponibles con rosca británica estándar. Para recibir productos con rosca británica, especifique “BSPT” claramente en el pedido.

# Conexiones

## "T" Reductora

N° 25 Derivación ranurada  
N° 29T Derivación roscada

Si desea ver información completa solicite la publicación **07.01**

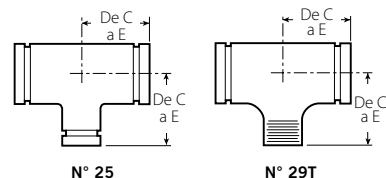

## "T" cabeza de toro

N° 21

Si desea ver información completa solicite la publicación **07.01**

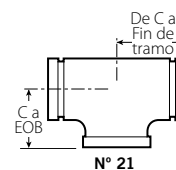

Tamaño	N° 25 Pared est.	N° 29T c/ Ramal Rosc.	Peso unitario aprox.
Tamaño nominal Pulgadas mm	De C a E Pulgadas mm	De C a E Pulgadas mm	Lbs. kg
<b>LA TABLA CONTINÚA DE LA PÁG. 2-8</b>			
10 250 × 10 250 × 1 1/2 40	+	+	62,0 28,1
	9,00 (sw) 229	9,00 (sw) 229	62,0 28,1
	+	+	62,4 28,3
	+	+	60,0 27,2
	9,00 (sw) 229	9,00 (sw) 229	61,0 27,7
	9,00 (sw) 229	9,00 (sw) 229	52,0 23,6
	9,00 (sw) 229	9,00 (sw) 229	59,0 26,8
	9,00 (sw) 229	9,00 (sw) 229	64,7 29,3
12 300 × 12 300 × 1 25	+	+	77,0 34,9
	+	+	80,0 36,3
	+	+	78,0 35,4
	10,00 (sw) 254	10,00 (sw) 254	82,0 37,2
	10,00 (sw) 254	10,00 (sw) 254	80,0 36,3
	10,00 (sw) 254	10,00 (sw) 254	75,0 34,0
	10,00 (sw) 254	10,00 (sw) 254	75,0 34,0
	10,00 (sw) 254	10,00 (sw) 254	80,0 36,3
	10,00 (sw) 254	10,00 (sw) 254	84,0 38,1
	14 - 24 350 - 600	—	—

+ Solicite los detalles a Victaulic

**Nota:** Todas las conexiones son de hierro dúctil a menos que se indique otra cosa con un "sw" o "s". SW= Soldado en segmentos. S= Acero al carbón.

### NOTA IMPORTANTE:

Las conexiones en "T" reductoras de salida rosca N° 29T vienen con rosca NPT y están disponibles con rosca británica estándar. Para recibir productos con rosca británica, especifique "BSPT" claramente en el pedido.

Tamaño	N° 21 "T" cabeza de toro		
Tamaño nominal Pulgadas mm	De C a Fin de tramo Pulgadas mm	C a EOB Pulgadas mm	Peso unitario aprox. Lbs. kg
5 125 × 5 125 × 8 200	7,75 197	5,50 140	28,7 13,0
6 150 × 6 150 × 8 200	7,75 197	6,50 165	37,5 17,0

**Nota:** Todas las conexiones son de hierro dúctil a menos que se indique otra cosa con un "sw" o "s". SW= Soldado en segmentos. S= Acero al carbón.

## Tapón ciego

N° 61

Si desea ver información completa solicite la publicación **07.01**

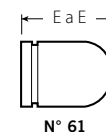

Tamaño		N° 61 Tapón ciego (S)	
Tamaño nominal Pulgadas mm	Diámetro exterior real Pulgadas mm	E a E Pulgadas mm	Peso unitario aprox. Lbs. kg
2 50	2,375 60,3	4,00 102	2,5 1,1
2 1/2 65	2,875 73,0	5,00 127	3,0 1,4
3 80	3,500 88,9	6,00 152	4,5 2,0
4 100	4,500 114,3	7,00 178	7,5 3,4
5 125	5,563 141,3	8,00 203	12,0 5,4
6 150	6,625 168,3	10,00 254	17,0 7,7

**Nota:** Todas las conexiones son de hierro dúctil a menos que se indique otra cosa con un "sw" o "s". SW= Soldado en segmentos. S= Acero al carbón.

### NOTAS IMPORTANTES:

Tapas planas de acero disponibles hasta tamaños de 24"/600 mm; consulte con Victaulic.

Los tapones ciegos N° 61 se deberían usar en servicios de vacío con coples Estilo 72 o 750.

# Conexiones

## Lateral de 45°

N° 30

Si desea ver información completa solicite la publicación 07.01

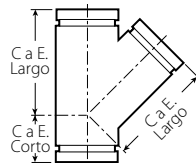

N° 30

## Lateral reductor de 45°

N° 30-R

Si desea ver información completa solicite la publicación 07.01

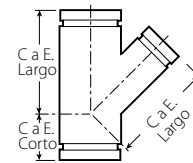

N° 30-R

Tamaño		N° 30 45° Lateral (SW)		
Tamaño nominal Pulgadas mm	Diámetro exterior real Pulgadas mm	C a E Largo Pulgadas mm	C a E Corto Pulgadas mm	Peso unitario aprox. Lbs. kg
3/4	1,050	4,50	2,00	1,0
20	26,9	114	51	0,5
1	1,315	5,00	2,25	1,7
25	33,7	127	57	0,8
1 1/4	1,660	5,75	2,50	2,5 (d)
32	42,4	146	64	1,1
1 1/2	1,900	6,25	2,75	3,5
40	48,3	159	70	1,6
2	2,375	7,00	2,75	4,6 (d)
50	60,3	178	70	2,1
2 1/2	2,875	7,75	3,00	9,0
65	73,0	197	76	4,1
76,1 mm	3,000	8,50	3,25	11,0
	76,1	216	83	5,0
3	3,500	8,50	3,25	11,7 (d)
80	88,9	216	83	5,4
3 1/2	4,000	10,00	3,50	17,8
90	101,6	254	89	8,1
4	4,500	10,50	3,75	22,2 (d)
100	114,3	267	95	10,1
5	5,563	12,50	4,00	21,8
125	141,3	318	102	9,9
165,1 mm	6,500	14,00	4,50	43,6
	165,1	356	114	19,8
6	6,625	14,00	4,50	43,6
150	168,3	356	114	19,8
8	8,625	18,00	6,00	72,0
200	219,1	457	152	32,7
10	10,750	20,50	6,50	105,0
250	273,0	521	165	47,6
12	12,750	23,00	7,00	165,0
300	323,9	584	178	74,8
14 - 24 350 - 600	<b>AGS</b> ® Ve a AGS conexiones ranuradas por laminación, pág. 6-2; para sistemas ranurados por corte de 14 - 24"/350 - 600 mm, solicite la Publicación 07.01			

# Para uso exclusivo en sistemas ranurados por corte. Para los sistemas ranurados por corte, Victaulic ofrece la tecnología Advanced Groove System (AGS). Para obtener información sobre los precios y la disponibilidad de conexiones de ranura por corte, comuníquese con su oficina de ventas Victaulic más cercana.

**Nota:** Todas las conexiones son de hierro dúctil a menos que se indique otra cosa con un "sw" o "s". SW= Soldado en segmentos. S= Acero al carbón.

Tamaño		N° 30-R Reductor lateral de 45° (SW)		
Tamaño nominal Pulgadas mm		C a E Largo Pulgadas mm	C a E Corto Pulgadas mm	Peso unitario aprox. Lbs. kg
3	3	2		
80	80	50		
		2 1/2		
		65		
4	4	2		
100	100	50		
		2 1/2		
		65		
		3		
		80		
5	5	2		
125	125	50		
		3		
		80		
		4		
		100		
6	6	3		
150	150	80		
		4		
		100		
		5		
		125		
8	8	4		
200	200	100		
		5		
		125		
		6		
		150		
10	10	4		
250	250	100		
		5		
		125		
		6		
		150		
		8		
		200		
12	12	5		
300	300	125		
		6		
		150		
		8		
		200		
		10		
		250		

# Para uso exclusivo en sistemas ranurados por corte. Para los sistemas ranurados por corte, Victaulic ofrece la tecnología Advanced Groove System (AGS). Para obtener información sobre los precios y la disponibilidad de conexiones de ranura por corte, comuníquese con su oficina de ventas Victaulic más cercana.

**Nota:** Todas las conexiones son de hierro dúctil a menos que se indique otra cosa con un "sw" o "s". SW= Soldado en segmentos. S= Acero al carbón.



# Conexiones

## “T” en “Y”

N° 32

Si desea ver información completa solicite la publicación **07.01**

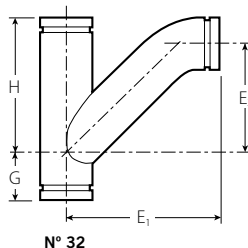

## “T” reductora en “Y”

N° 32-R

Si desea ver información completa solicite la publicación **07.01**

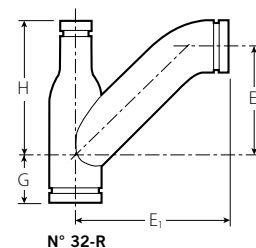

CONEXIONES

Tamaño			N° 32 “T” en “Y” (SW)				
Tamaño nominal Pulgadas mm	G Pulgadas mm	H Pulgadas mm	E <sub>1</sub> Pulgadas mm	E <sub>2</sub> Pulgadas mm	Peso unitario aprox. Lbs. kg		
2 50 × 2 50 × 2 50	2,75 70	7,00 178	9,00 229	4,63 118	6,4 2,9		
2 1/2 65 × 2 1/2 65 × 2 1/2 65	3,00 76	7,75 197	10,50 267	5,75 146	11,5 5,2		
3 80 × 3 80 × 3 80	3,25 83	8,50 216	11,50 292	6,50 165	14,3 6,5		
3 1/2 90 × 3 1/2 90 × 3 1/2 90	3,25 89	10,00 254	13,00 330	7,75 197	22,9 10,4		
4 100 × 4 100 × 4 100	3,75 95	10,50 267	13,63 346	8,13 207	26,0 11,8		
5 125 × 5 125 × 5 125	4,00 102	12,50 318	16,13 410	10,00 254	48,0 21,8		
6 150 × 6 150 × 6 150	4,50 114	14,00 356	18,25 464	11,50 292	60,5 27,4		
8 200 × 8 200 × 8 200	6,00 152	18,00 457	23,25 591	15,25 387	127,1 57,7		
10 250 × 10 250 × 10 250	6,50 165	20,50 521	27,25 692	18,00 457	190,0 86,2		
12 300 × 12 300 × 12 300	7,00 178	23,00 584	31,00 787	20,50 521	240,0 108,9		
14 – 24 350 – 600	 <b>Vea Conexiones ranuradas por laminación AGS, pág. 6-2; para sistemas ranurados por corte de 14 – 24”/350 – 600 mm, solicite la publicación 07.01</b>						

**Nota:** Todas las conexiones son de hierro dúctil a menos que se indique otra cosa con un “sw” o “s”. SW= Soldado en segmentos. S= Acero al carbón.

Tamaño			N° 32-R “T” reducida en “Y” (SW)				
Tamaño nominal Pulgadas mm	G Pulgadas mm	H Pulgadas mm	E <sub>1</sub> Pulgadas mm	E <sub>2</sub> Pulgadas mm	Peso unitario aprox. Lbs. kg		
4 100 × 3 80 × 3 80	3,50 89	9,50 241	10,75 273	5,75 146	16,0 7,3		
4 100 × 4 100 × 3 80	3,75 95	10,50 267	13,63 346	8,13 206	16,0 7,3		
4 100 × 4 100 × 3 80	3,75 95	10,50 267	12,88 327	7,88 200	23,0 10,4		
5 125 × 3 80 × 3 80	1,25 32	9,75 248	11,50 292	7,63 194	25,0 11,3		
5 125 × 4 100 × 3 80	4,00 102	12,50 318	16,13 410	11,13 283	43,4 19,5		
5 125 × 4 100 × 3 80	1,88 48	9,13 232	11,88 302	6,88 175	21,0 9,5		
5 125 × 4 100 × 3 80	1,88 48	9,13 232	12,75 324	7,25 184	25,0 11,3		
5 125 × 5 125 × 3 80	4,00 102	12,50 318	14,25 362	9,25 235	29,0 13,2		
5 125 × 5 125 × 4 100	4,00 102	12,50 318	15,13 384	9,63 245	36,7 16,6		
6 150 × 4 100 × 6 150	4,50 114	14,00 356	18,25 464	11,50 292	61,0 27,7		
6 150 × 5 125 × 3 80	1,25 32	10,75 273	13,00 330	8,00 203	27,0 12,2		
6 150 × 5 125 × 4 100	1,25 32	10,75 273	13,88 352	8,38 213	31,0 14,1		
6 150 × 6 150 × 3 80	4,50 114	14,00 356	15,31 389	10,31 262	37,3 16,9		
6 150 × 6 150 × 4 100	4,50 114	14,00 356	16,25 413	10,75 273	46,3 21,0		
6 150 × 6 150 × 5 125	4,50 114	14,00 356	17,25 438	11,13 283	55,0 24,9		
8 200 × 6 150 × 4 100	1,00 25	12,00 304	14,75 375	9,25 235	45,0 20,4		
8 200 × 6 150 × 8 200	6,00 152	18,00 457	23,25 591	15,25 387	112,0 50,8		
8 200 × 8 200 × 3 80	6,00 152	18,00 457	18,19 462	13,19 335	76,0 34,5		
8 200 × 8 200 × 4 100	6,00 152	18,00 457	19,00 483	13,50 343	76,4 34,7		
8 200 × 8 200 × 5 125	6,00 152	18,00 457	20,00 508	13,88 352	85,6 38,8		
8 200 × 8 200 × 6 150	6,00 152	18,00 457	21,13 537	14,38 365	112,0 50,8		
10 250 × 10 250 × 3 80	6,50 165	20,50 521	19,88 505	14,88 378	96,0 43,5		
10 250 × 10 250 × 4 100	6,50 165	20,50 521	20,75 527	15,25 387	97,4 44,2		
10 250 × 10 250 × 5 125	6,50 165	20,50 521	21,88 556	15,75 400	115,0 52,2		
10 250 × 10 250 × 6 150	6,50 165	20,50 521	22,88 581	16,13 410	133,1 60,4		
10 250 × 10 250 × 8 200	6,50 165	20,50 521	27,25 692	19,25 489	156,0 70,8		

**Nota:** Todas las conexiones son de hierro dúctil a menos que se indique otra cosa con un “sw” o “s”. SW= Soldado en segmentos. S= Acero al carbón.

# Conexiones

## Niple adaptador

- N° 40 Ran. × Rosc.
- N° 42 Ran. × Bis.
- N° 43 Ran. × Ran.

Si desea ver información completa solicite la publicación 07.01

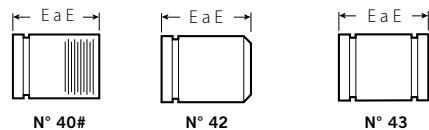

Tamaño		No. 40, 42, 43 Niples adaptadores (S)	
Tamaño nominal Pulgadas mm	Diámetro exterior real Pulgadas mm	E a E Pulgadas mm	Peso unitario aprox. Lbs. kg
3/4	1,050	3,00	0,3
20	26,9	76	0,1
1	1,315	3,00	0,4
25	33,7	76	0,2
1 1/4	1,660	4,00	0,8
32	42,4	102	0,4
1 1/2	1,900	4,00	0,9
40	48,3	102	0,4
2	2,375	4,00	1,2
50	60,3	102	0,5
2 1/2	2,875	4,00	1,9
65	73,0	102	0,9
3	3,500	4,00	2,5
80	88,9	102	1,1
3 1/2	4,000	4,00	2,1
90	101,6	102	0,9
4	4,500	6,00	5,5
100	114,3	152	2,5
5	5,563	6,00	7,4
125	141,3	152	3,4
6	6,625	6,00	9,5
150	168,3	152	4,3
8	8,625	6,00	14,2
200	219,1	152	6,4
10	10,750	8,00	27,0
250	273,0	203	12,2
12	12,750	8,00	33,0
300	323,9	203	15,0
14 – 24 350 – 600	—	<b>Vea Conexiones ranuradas por laminación AGS, pág. 6-2; para sistemas ranurados por corte de 14 – 24"/350 – 600 mm, solicite la publicación 07.01</b>	

# Disponible con rosca de tubería conforme a la norma británica; especifique "BSP" claramente en el pedido.

**Nota:** Todas las conexiones son de hierro dúctil a menos que se indique otra cosa con un "sw" o "s". SW= Soldado en segmentos. S= Acero al carbón.

### NOTAS IMPORTANTES:

Para conectar niples de paquete de bomba con perforación de 1 1/2"/40 mm a salidas Victaulic Vic-Let Estilo 923 o Vic-O-Well Estilo 924, solicite niples especiales N° 40, 42 o 43 y especifique N° 40-H, 42-H o 43-H en el pedido.  
 NOTA: Para diámetros de 4 – 12 pulg./100 – 300 mm, se requiere una longitud mínima de 8 pulg./200 mm.

## Tapón capa

N° 60

Si desea ver información completa solicite la publicación 07.01



Tamaño		N° 60 Tapón capa	
Tamaño nominal Pulgadas/mm	Diámetro exterior real Pulgadas/mm	T Grosor Pulgadas/mm	Peso unitario aprox. Lbs./Kg
3/4	1,050	0,88	0,2
20	26,9	22	0,1
1	1,315	0,88	0,3
25	33,7	22	0,1
1 1/4	1,660	0,88	0,3
32	42,4	22	0,1
1 1/2	1,900	0,88	0,5
40	48,3	22	0,2
2	2,375	0,88	0,6
50	60,3	22	0,3
2 1/2	2,875	0,88	1,0
65	73,0	22	0,5
76,1 mm	3,000	0,88	1,2
	76,1	22	0,5
3	3,500	0,88	1,2
80	88,9	22	0,5
3 1/2	4,000	0,88	2,5
90	101,6	22	1,1
108,0 mm	4,250	1,00	2,3
	108,0	25	1,0
4	4,500	1,00	2,5
100	114,3	25	1,1
133,0 mm	5,250	1,00	4,5
	133,0	25	2,0
139,7 mm	5,500	1,00	4,5
	139,7	25	2,0
5	5,563	1,00	4,6
125	141,3	25	2,1
159,0 mm	6,250	1,00	6,8
	159,0	25	3,1
165,1 mm	6,500	1,00	7,3
	165,1	25	3,3
6	6,625	1,00	6,1
150	168,3	25	2,8
8	8,625	1,19	13,1
200	219,1	30	5,9
10	10,750	1,25	21,0
250	273,0	32	9,5
12	12,750	1,25	35,6
300	323,9	32	16,2
14 # (s)	14,000	9,50	*
350	355,6	241	
16 # (s)	16,000	10,00	*
400	406,4	254	
18 # (s)	18,000	11,00	*
450	457,0	279	
20 # (s)	20,000	12,00	*
500	508,0	305	
24 # (s)	24,000	13,50	*
600	610,0	343	
14 – 24 350 – 600	<b>Vea Conexiones ranuradas por laminación AGS, pág. 6-2; para sistemas ranurados por corte de 14 – 24"/350 – 600 mm, solicite la publicación 07.01</b>		

# Para sistemas de ranurado por laminación, Victaulic ofrece el Sistema Advanced Groove (AGS). Para obtener información sobre los precios y la disponibilidad de conexiones de ranura por corte, comuníquese con su oficina de ventas Victaulic más cercana.

**Nota:** Todas las conexiones son de hierro dúctil a menos que se indique otra cosa con un "sw" o "s". SW= Soldado en segmentos. S= Acero al carbón.

### NOTAS IMPORTANTES:

Tapas planas de acero disponibles hasta 24"/600 mm. El tapón N° 60 está disponible en versión roscada. Consulte los detalles con Victaulic.

El tapón N° 60 no se debe usar en servicios de vacío con coples Estilo 72 o 750. Se debería usar un tapón ciego N° 61, vea la pág. 2-9.

# Conexiones

## Niple adaptador bridado

N° 41 Adaptador ANSI Clase 125

N° 45F Clase ANSI 150 cara plana

N° 45R Clase ANSI 150 cara levantada

N° 46F Clase ANSI 300 cara plana

N° 46R Clase ANSI 300 cara levantada

Si desea información completa solicite la Publicación 07.01

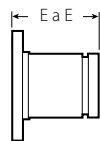

N° 41

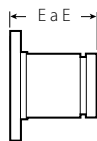

N° 45F

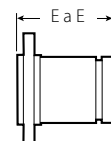

N° 45R

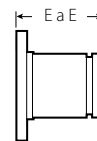

N° 46F

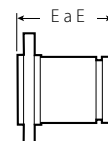

N° 46R

Tamaño		N° 41 ANSI 125 Niple Adaptador de brida		No. 45F y No. 45R ANSI 150 Niple adaptador de brida (S)		No. 46F y No. 46R ANSI 300 Niple adaptador de brida (S)	
Tamaño nominal Pulgadas mm	Diámetro exterior real Pulgadas mm	E a E Pulgadas mm	Peso unitario aprox. Lbs. kg	E a E Pulgadas mm	Peso unitario aprox. Lbs. kg	E a E Pulgadas mm	Peso unitario aprox. Lbs. kg
3/4 20	1,050 26,9	3,00 76	2,3 1,0	3,00 76	2,3 1,0	3,00 76	3,3 1,5
1 25	1,315 33,7	3,00 76	2,5 1,1	3,00 76	2,7 1,2	3,00 76	3,9 1,8
1 1/4 32	1,660 42,4	4,00 102	3,0 1,4	4,00 102	3,3 1,5	4,00 102	4,8 2,2
1 1/2 40	1,900 48,3	4,00 102	3,5 1,6	4,00 102	3,9 1,8	4,00 102	6,9 3,1
2 50	2,375 60,3	4,00 102	5,5 2,5	4,00 102	6,2 2,8	4,00 102	8,2 3,7
2 1/2 65	2,875 73,0	4,00 102	8,0 3,6	4,00 102	9,9 4,5	4,00 102	11,9 5,4
3 80	3,500 88,9	4,00 102	9,5 4,3	4,00 102	11,4 5,2	4,00 102	16,5 7,5
3 1/2 90	4,000 101,6	4,00 102	12,0 5,4	4,00 102	15,1 6,8	4,00 102	20,1 9,1
4 100	4,500 114,3	6,00 152	16,7 7,6	6,00 152	18,4 8,3	6,00 152	27,4 12,4
5 125	5,563 141,3	6,00 152	21,5 9,8	6,00 152	21,3 9,7	6,00 152	35,3 16,0
6 150	6,625 168,3	6,00 152	26,5 12,0	6,00 152	27,5 12,5	6,00 152	47,5 21,5
8 200	8,625 219,1	6,00 152	39,0 17,7	6,00 152	41,3 18,8	6,00 152	70,3 31,9
10 250	10,750 273,0	8,00 203	57,0 25,9	8,00 203	59,8 27,1	8,00 203	100,8 45,7
12 300	12,750 323,9	8,00 203	41,0 18,6	8,00 203	88,2 40,0	8,00 203	146,2 66,3
14 – 24 350 – 600	—	—	—	—	<b>AGS®</b> Veá Conexiones ranuradas por laminación AGS, pág. 6-2; para sistemas ranurados por corte de 14 – 24" / 350 – 600 mm, solicite la publicación 07.01	—	—

**Nota:** Todas las conexiones son de hierro dúctil a menos que se indique otra cosa con un "sw" o "s". SW= Soldado en segmentos. S= Acero al carbón.

**NOTAS IMPORTANTES:**

Los niples adaptadores bridados se suministran con ranuras laminadas estándares. También están disponibles opcionalmente ranuradas por corte estándares y mecanizado para revestimiento de goma.

Comuníquese con Victaulic para consultar los detalles.

CONEXIONES

# Conexiones

## Niple recalado

N° 53 Ran. × Ran.

N° 54 Ran. × Rosc.

N° 55 Rosc. × Ran.

Si desea ver información completa solicite la publicación **07.01**

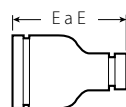

N° 53

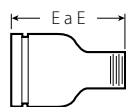

N° 54

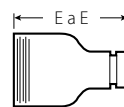

N° 55

Tamaño		No. 53, 54 y 55 Niples recalados	
Tamaño nominal Pulgadas mm		E a E Pulgadas mm	Peso unitario aprox. Lbs. kg
2 50	×	1 25	6,50 2,0
		1 1/4 32	6,50 2,0
	1 1/2 40	6,50 2,0	
2 1/2 65	×	1 25	7,00 3,0
		1 1/4 32	7,00 3,0
		1 1/2 40	7,00 3,0
	2 50	7,00 3,0	
3 80	×	1 25	8,00 4,5
		1 1/4 32	8,00 4,5
		1 1/2 40	8,00 4,4
		2 50	8,00 4,5
		2 1/2 65	8,00 4,5
	3 1/2 90	8,00 6,8	
4 100	×	1 25	9,00 7,5
		1 1/4 32	9,00 7,5
		1 1/2 40	9,00 7,5
		2 50	9,00 7,5
	2 1/2 65	9,00 7,5	
4 100	×	2 1/2 65	9,00 4,1
		3 80	9,00 4,1
		3 1/2 90	9,00 4,1
		4 100	9,00 4,1
		4 1/2 120	9,00 4,1
		5 125	9,00 4,1
		6 150	9,00 4,1
		8 200	9,00 4,1
		10 250	9,00 4,1
		12 300	9,00 4,1
		14 350	9,00 4,1
	16 400	9,00 4,1	
5 125	×	2 50	11,00 5,0
		3 80	11,00 5,0
		4 100	11,00 5,0
		6 150	12,00 5,4
		8 200	14,00 6,3
		10 250	17,00 7,7
		12 300	20,00 9,1
		14 350	24,00 10,9
		16 400	28,00 12,7
		18 450	32,00 14,5
		20 500	36,00 16,3
	22 550	40,00 18,1	
6 150	×	1 25	12,00 5,4
		1 1/4 32	12,00 5,4
		1 1/2 40	12,00 5,4
		2 50	12,00 5,4
		2 1/2 65	12,00 5,4
		3 80	12,00 5,4
		3 1/2 90	12,00 5,4
		4 100	12,00 5,4
		4 1/2 120	12,00 5,4
		5 125	12,00 5,4
		6 150	12,00 5,4
	8 200	14,00 6,3	
8 200	×	6 150	20,00 9,1
		8 200	28,00 12,7
		10 250	36,00 16,3
		12 300	44,00 19,9
		14 350	52,00 23,5
		16 400	60,00 27,1
		18 450	68,00 30,7
		20 500	76,00 34,3
		22 550	84,00 37,9
		24 600	92,00 41,5
		26 650	100,00 45,1
	28 700	108,00 48,7	
10 250	×	6 150	28,00 12,7
		8 200	36,00 16,3
		10 250	44,00 19,9
		12 300	52,00 23,5
		14 350	60,00 27,1
		16 400	68,00 30,7
		18 450	76,00 34,3
		20 500	84,00 37,9
		22 550	92,00 41,5
		24 600	100,00 45,1
		26 650	108,00 48,7
	28 700	116,00 52,3	
12 300	×	6 150	36,00 16,3
		8 200	44,00 19,9
		10 250	52,00 23,5
		12 300	60,00 27,1
		14 350	68,00 30,7
		16 400	76,00 34,3
		18 450	84,00 37,9
		20 500	92,00 41,5
		22 550	100,00 45,1
		24 600	108,00 48,7
		26 650	116,00 52,3
	28 700	124,00 55,9	
14 350	×	6 150	44,00 19,9
		8 200	52,00 23,5
		10 250	60,00 27,1
		12 300	68,00 30,7
		14 350	76,00 34,3
		16 400	84,00 37,9
		18 450	92,00 41,5
		20 500	100,00 45,1
		22 550	108,00 48,7
		24 600	116,00 52,3
		26 650	124,00 55,9
	28 700	132,00 59,5	
16 400	×	6 150	52,00 23,5
		8 200	60,00 27,1
		10 250	68,00 30,7
		12 300	76,00 34,3
		14 350	84,00 37,9
		16 400	92,00 41,5
		18 450	100,00 45,1
		20 500	108,00 48,7
		22 550	116,00 52,3
		24 600	124,00 55,9
		26 650	132,00 59,5
	28 700	140,00 63,1	
18 450	×	6 150	60,00 27,1
		8 200	68,00 30,7
		10 250	76,00 34,3
		12 300	84,00 37,9
		14 350	92,00 41,5
		16 400	100,00 45,1
		18 450	108,00 48,7
		20 500	116,00 52,3
		22 550	124,00 55,9
		24 600	132,00 59,5
		26 650	140,00 63,1
	28 700	148,00 66,7	
20 500	×	6 150	68,00 30,7
		8 200	76,00 34,3
		10 250	84,00 37,9
		12 300	92,00 41,5
		14 350	100,00 45,1
		16 400	108,00 48,7
		18 450	116,00 52,3
		20 500	124,00 55,9
		22 550	132,00 59,5
		24 600	140,00 63,1
		26 650	148,00 66,7
	28 700	156,00 70,3	
22 550	×	6 150	76,00 34,3
		8 200	84,00 37,9
		10 250	92,00 41,5
		12 300	100,00 45,1
		14 350	108,00 48,7
		16 400	116,00 52,3
		18 450	124,00 55,9
		20 500	132,00 59,5
		22 550	140,00 63,1
		24 600	148,00 66,7
		26 650	156,00 70,3
	28 700	164,00 73,9	
24 600	×	6 150	84,00 37,9
		8 200	92,00 41,5
		10 250	100,00 45,1
		12 300	108,00 48,7
		14 350	116,00 52,3
		16 400	124,00 55,9
		18 450	132,00 59,5
		20 500	140,00 63,1
		22 550	148,00 66,7
		24 600	156,00 70,3
		26 650	164,00 73,9
	28 700	172,00 77,5	
26 650	×	6 150	92,00 41,5
		8 200	100,00 45,1
		10 250	108,00 48,7
		12 300	116,00 52,3
		14 350	124,00 55,9
		16 400	132,00 59,5
		18 450	140,00 63,1
		20 500	148,00 66,7
		22 550	156,00 70,3
		24 600	164,00 73,9
		26 650	172,00 77,5
	28 700	180,00 81,1	
28 700	×	6 150	100,00 45,1
		8 200	108,00 48,7
		10 250	116,00 52,3
		12 300	124,00 55,9
		14 350	132,00 59,5
		16 400	140,00 63,1
		18 450	148,00 66,7
		20 500	156,00 70,3
		22 550	164,00 73,9
		24 600	172,00 77,5
		26 650	180,00 81,1
	28 700	188,00 84,7	
30 750	×	6 150	108,00 48,7
		8 200	116,00 52,3
		10 250	124,00 55,9
		12 300	132,00 59,5
		14 350	140,00 63,1
		16 400	148,00 66,7
		18 450	156,00 70,3
		20 500	164,00 73,9
		22 550	172,00 77,5
		24 600	180,00 81,1
		26 650	188,00 84,7
	28 700	196,00 88,3	
32 800	×	6 150	116,00 52,3
		8 200	124,00 55,9
		10 250	132,00 59,5
		12 300	140,00 63,1
		14 350	148,00 66,7
		16 400	156,00 70,3
		18 450	164,00 73,9
		20 500	172,00 77,5
		22 550	180,00 81,1
		24 600	188,00 84,7
		26 650	196,00 88,3
	28 700	204,00 91,9	
34 850	×	6 150	124,00 55,9
		8 200	132,00 59,5
		10 250	140,00 63,1
		12 300	148,00 66,7
		14 350	156,00 70,3
		16 400	164,00 73,9
		18 450	172,00 77,5
		20 500	180,00 81,1
		22 550	188,00 84,7
		24 600	196,00 88,3
		26 650	204,00 91,9
	28 700	212,00 95,5	
36 900	×	6 150	132,00 59,5
		8 200	140,00 63,1
		10 250	148,00 66,7
		12 300	156,00 70,3
		14 350	164,00 73,9
		16 400	172,00 77,5
		18 450	180,00 81,1
		20 500	188,00 84,7
		22 550	196,00 88,3
		24 600	204,00 91,9
		26 650	212,00 95,5
	28 700	220,00 99,1	
38 950	×	6 150	140,00 63,1
		8 200	148,00 66,7
		10 250	156,00 70,3
		12 300	164,00 73,9
		14 350	172,00 77,5
		16 400	180,00 81,1
		18 450	188,00 84,7
		20 500	196,00 88,3
		22 550	204,00 91,9
		24 600	212,00 95,5
		26 650	220,00 99,1
	28 700	228,00 102,7	
40 1000	×	6 150	148,00 66,7
		8 200	156,00 70,3
		10 250	164,00 73,9
		12 300	172,00 77,5
		14 350	180,00 81,1
		16 400	188,00 84,7
		18 450	196,00 88,3
		20 500	204,00 91,9
		22 550	212,00 95,5
		24 600	220,00 99,1
		26 650	228,00 102,7
	28 700	236,00 106,3	
42 1050	×	6 150	156,00 70,3
		8 200	164,00 73,9
		10 250	172,00 77,5
		12 300	180,00 81,1
		14 350	188,00 84,7
		16 400	196,00 88,3
		18 450	204,00 91,9
		20 500	212,00 95,5
		22 550	220,00 99,1
		24 600	228,00 102,7
		26 650	236,00 106,3
	28 700	244,00 109,9	
44 1100	×	6 150	164,00 73,9
		8 200	172,00 77,5
		10 250	180,00 81,1
		12 300	188,00 84,7
		14 350	196,00 88,3
		16 400	204,00 91,9
		18 450	212,00 95,5
		20 500	220,00 99,1
		22 550	228,00 102,7
		24 600	236,00 106,3
		26 650	244,00 109,9
	28 700	252,00 113,5	
46 1150	×	6 150	172,00 77,5
		8 200	180,00 81,1
		10 250	188,00 84,7
		12 300	196,00 88,3
		14 350	204,00 91,9
		16 400	212,00 95,5
		18 450	220,00 99,1
		20 500	228,00 102,7
		22 550	236,00 106,3
		24 600	24

# Conexiones

## Adaptador con rosca hembra

N° 80

Si desea información completa solicite la Publicación **07.01**

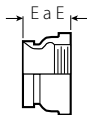

N° 80

Tamaño		N° 80 Adaptador con rosca hembra	
Tamaño nominal Pulgadas mm	Diámetro exterior real Pulgadas mm	E a E Pulgadas mm	Peso unitario aprox. Lbs. kg
3/4	1,050	2,00	1,0
20	26,9	51	0,5
1	1,315	2,06	1,0
25	33,7	52	0,5
1 1/4	1,660	2,31 (sw)	1,5
32	42,4	59	0,7
1 1/2	1,900	2,31 (sw)	1,5
40	48,3	59	0,7
2	2,375	2,50	1,4
50	60,3	64	0,6
2 1/2	2,875	2,75	1,5
65	73,0	70	0,7
3	3,500	2,75	2,9
80	88,9	70	1,3
4	4,500	3,25	4,5
100	114,3	83	2,0

**Nota:** Todas las conexiones son de hierro dúctil a menos que se indique otra cosa con un "sw" o "s". SW= Soldado en segmentos. S= Acero al carbón.

**NOTA IMPORTANTE:**

Disponibles con rosca británica estándar. Especifique "BSPT" claramente en el pedido.

## Niple de manguera

N° 48

Si desea ver información completa solicite la publicación **07.01**

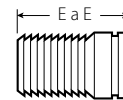

N° 48

Tamaño		N° 48 Niples de manguera (S)	
Tamaño nominal Pulgadas mm	Diámetro exterior real Pulgadas mm	E a E Pulgadas mm	Peso unitario aprox. Lbs. kg
3/4	1,050	3,12	0,3
20	26,9	79	0,1
1	1,315	3,38	0,4
25	33,7	86	0,2
1 1/4	1,660	3,88	0,6
32	42,4	98	0,3
1 1/2	1,900	3,88	0,8
40	48,3	98	0,4
2	2,375	4,50	1,1
50	60,3	114	0,5
2 1/2	2,875	5,38	2,0
65	73,0	137	0,9
3	3,500	5,75	3,2
80	88,9	146	1,5
4	4,500	7,00	4,9
100	114,3	178	2,2
5	5,563	8,75	8,0
125	141,3	222	3,6
6	6,625	10,12	14,3
150	168,3	257	6,5
8	8,625	11,88	24,7
200	219,1	302	11,2
10	10,750	12,50	40,1
250	273,0	318	18,2
12	12,750	14,50	62,0
300	323,9	368	28,1

**Nota:** Todas las conexiones son de hierro dúctil a menos que se indique otra cosa con un "sw" o "s". SW= Soldado en segmentos. S= Acero al carbón.

CONEXIONES



# Conexiones

## Reducción concéntrica/ excéntrica

N° 50 Concéntrica

NO. 51 Excéntrica

Si desea información completa  
solicite la Publicación 07.01



N° 50

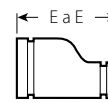

N° 51

Tamaño		N° 50 Reducción concéntrica		N° 51 Reducción excéntrica	
Tamaño nominal Pulgadas mm	E a E Pulgadas mm	Peso unitario aprox. Lbs. kg	E a E Pulgadas mm	Peso unitario aprox. Lbs. kg	
1 ¼ 32	¾ 20	+	1,9 0,9	—	—
	1 25	+	1,9 0,9	—	—
1 ½ 40	¾ 20	+	1,4 0,6	—	—
	1 25	2,50 64	0,8 0,4	8,50 (SW) 216	4,5 2,0
	1 ¼ 32	2,50 64	1,0 0,5	—	—
2 50	¾ 20	2,50 64	0,9 0,3	9,00 (SW) 229	2,0 0,9
	1 25	2,50 64	0,7 0,3	9,00 (SW) 229	2,3 1,0
	1 ¼ 32	2,50 64	1,2 0,5	9,00 (SW) 229	4,6 2,1
	1 ½ 40	3,50 89	1,0 0,5	3,50 89	1,1 0,5
2 ½ 65	¾ 20	+	1,3 0,6	+	3,3 1,5
	1 25	2,50 64	1,1 0,5	9,50 241	3,5 1,6
	1 ¼ 32	3,50 89	3,3 1,5	3,50 89	1,4 0,6
	1 ½ 40	2,50 64	3,6 1,6	9,50 (SW) 241	3,7 1,7
	2 50	2,50 64	3,9 1,8	9,50 (SW) 241	4,3 2,0
3 80	¾ 20	+	1,5 0,7	+	4,5 2,0
	1 25	2,50 241	1,3 0,6	9,50 (SW) 241	4,8 2,2
	1 ¼ 32	2,50 64	1,4 0,6	+	4,8 2,2
	1 ½ 40	2,50 64	5,1 2,3	9,50 (SW) 241	5,1 2,3
	2 50	2,50 64	1,6 0,7	3,50 89	6,0 2,7
	2 ½ 65	2,50 64	1,8 0,8	3,50 89	7,0 3,2
	76,1	2,50 64	2,1 1,0	—	—

Tamaño		N° 50 Reducción concéntrica		N° 51 Reducción excéntrica	
Tamaño nominal Pulgadas mm	E a E Pulgadas mm	Peso unitario aprox. Lbs. kg	E a E Pulgadas mm	Peso unitario aprox. Lbs. kg	
3 ½ 90	3 80	2,50 64	2,0 0,9	9,50 (SW) 241	7,0 3,2
	4 100	3,00 76	3,0 1,4	13,00 (SW) 330	6,5 2,9
4 100	1 25	+	4,6 2,1	—	—
	1 ¼ 32	3,00 (SW) 76	2,6 1,2	10,00 (SW) 254	8,1 3,7
	2 50	3,00 76	2,4 1,1	4,00 102	3,3 1,5
	2 ½ 65	3,00 76	2,7 1,2	4,00 102	3,4 1,5
5 125	3 80	3,00 76	3,2 1,4	4,00 102	3,5 1,6
	3 ½ 90	3,00 76	2,9 1,3	10,00 (SW) 254	8,0 3,6
	2 50	11,00 (SW) 279	9,0 4,1	11,00 (SW) 279	5,2 2,4
	2 ½ 65	4,00 102	4,3 2,0	11,00 (SW) 279	10,8 4,9
6 150	3 80	4,00 102	5,5 2,5	11,00 (SW) 279	11,1 5,0
	4 100	3,50 89	4,3 1,9	5,00 127	12,0 5,4
	1 25	4,00 102	5,0 2,3	11,50 (SW) 292	14,5 6,6
	1 ½ 40	+	5,5 2,5	+	+
8 200	2 50	4,00 102	6,6 3,0	11,50 (SW) 292	14,5 6,6
	2 ½ 65	4,00 102	6,4 2,9	11,50 (SW) 292	14,2 6,4
	3 80	4,00 102	6,4 2,9	5,50 140	15,0 6,8
	4 100	4,00 102	6,5 2,9	5,50 140	17,0 7,7
	5 125	4,00 102	6,4 2,9	5,50 140	17,0 7,7
	2 ½ 65	16,00 406	7,9 3,6	12,00 (SW) 305	26,1 11,8
3 80	3 80	5,00 127	9,3 4,2	12,00 (SW) 305	22,0 10,0

**Nota:** Todas las conexiones son de acero dúctil a menos que se indique lo contrario con un "sw". SW = Soldado por segmentos.

# Conexiones

## Reducción concéntrica/excéntrica

N° 50 Concéntrica

NO. 51 Excéntrico

Si desea información completa solicite la Publicación 07.01

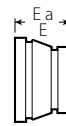

N° 50

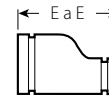

N° 51

CONEXIONES

Tamaño	N° 50 Reducción concéntrica		N° 51 Reducción excéntrica		
	Tamaño nominal Pulgadas mm	E a E Pulgadas mm	Peso unitario aprox. Lbs. kg	E a E Pulgadas mm	Peso unitario aprox. Lbs. kg
8 200	4 100	5,00	10,4	12,00 (SW)	23,0
		127	4,8	305	10,4
		5	11,6	12,00 (SW)	23,0
	125	127	5,2	305	10,4
	6	5,00	11,9	6,00	24,0
	150	127	5,4	152	10,9
10 250	4 100	6,00	19,7	13,00 (SW)	32,0
		152	8,9	330	14,5
	5	34,3		34,6	
	125	15,6		15,7	
	6	20,0	13,00 (SW)	36,9	
	150	152	9,1	330	16,7
	8	6,00	22,0	7,00	21,6
	200	152	10,0	178	9,8
12 300	4 100	+	44,0	14,00 (SW)	48,0
			20,0	356	21,8
	6	24,6	14,00 (SW)	50,0	
	150	11,2	356	22,7	
	8	52,0	14,00 (SW)	53,5	
	200	178	23,6	356	24,3
	10	7,00	39,0	14,00 (SW)	57,0
	250	178	17,7	356	25,9
# 14 350	6 150	13,00	65,0	13,00	60,0
		330	29,5	330	27,2
	8	65,0	13,00	60,0	
	200	29,5	330	27,2	
	10	66,0	13,00	65,0	
	250	330	29,9	330	29,5
	12	68,0	13,00	66,0	
	300	330	30,8	330	29,9
# 16 400	8 200	14,00	73,0	14,00	73,0
		356	33,1	355	33,1
	10	73,0	14,00	73,0	
	250	33,1	355	33,1	
	12	73,0	14,00	73,0	
	300	356	33,1	355	33,1
	14	73,0	14,00	73,0	
	350	356	33,1	355	33,1
# 18 450	10 250	15,00	91,0	15,00	91,0
		381	41,3	381	41,3

Tamaño	N° 50 Reducción concéntrica		N° 51 Reducción excéntrica		
	Tamaño nominal Pulgadas mm	E a E Pulgadas mm	Peso unitario aprox. Lbs. kg	E a E Pulgadas mm	Peso unitario aprox. Lbs. kg
# 18 450	12 300	15,00	91,0	15,00	91,0
		381	41,3	381	41,3
	14	15,00	91,0	15,00	91,0
	350	381	41,3	381	41,3
	16	15,00	91,0	15,00	91,0
	400	381	41,3	381	41,3
# 20 500	10 250	20,00	110,0	20,00	177,0
		508	49,9	508	80,3
	12	20,00	120,0	20,00	120,0
	300	508	54,4	508	54,4
	14	20,00	149,0	20,00	149,0
	350	508	67,9	508	67,9
	16	20,00	120,0	20,00	120,0
	400	508	54,4	508	54,4
	18	20,00	136,0	20,00	136,0
	450	508	61,7	508	61,7
# 24 600	10 250	20,00	142,0	20,00	142,0
		508	64,4	508	64,4
	12	20,00	150,0	20,00	150,0
	300	508	68,0	508	68,0
	14	20,00	162,0	20,00	162,0
	350	508	73,5	508	73,5
	16	20,00	162,0	20,00	162,0
	400	508	73,5	508	73,5
	18	20,00	162,0	20,00	162,0
	450	508	73,5	508	73,5
	20	20,00	151,0	20,00	190,0
	500	508	68,5	508	86,2
14 - 24 350 - 600		Por información sobre la conexión AGS, vea la publicación 20.05			

+ Solicite los detalles a Victaulic.

\* Disponible con extremo pequeño con rosca macho N° 52.

**Nota:** Todas las conexiones son de acero dúctil a menos que se indique lo contrario con un "sw". SW = Soldado por segmentos.

**NOTA IMPORTANTE:**

Reductores excéntricos de acero disponibles en tamaños de hasta 30"/750 mm; comuníquese con Victaulic para consultar las dimensiones.

# Para uso exclusivo en sistemas ranurados por corte. Para los sistemas ranurados por corte, Victaulic ofrece la tecnología Advanced Groove System (AGS). Para obtener información sobre los precios y la disponibilidad, comuníquese con su oficina de ventas Victaulic más cercana.

§ Conexión fundida disponible para el tamaño JIS. Comuníquese con Victaulic por detalles.

# Conexiones

## Reducción roscada pequeña

N° 52  
N° 52F (BSPT)

Si desea información completa solicite la Publicación 07.01



N° 52



NO. 52F

Tamaño	N° 52 Reducción roscada pequeña		No. 52F Reducción concéntrica con el extremo de rosca hembra BSPT		
	Tamaño nominal Pulgadas mm	E a E Pulgadas mm	Peso unitario aprox. Lbs. kg	E a E Pulgadas mm	Peso unitario aprox. Lbs. kg
1 ½ 40	x	1 25	2,50 64	0,8 0,4	—
		1 ¼ 32	2,50 64	0,9 0,4	—
2 50	x	¾ 20	2,50 64	0,9 0,4	—
		1 25	2,50 64	0,7 0,3	—
		1 ¼ 32	2,50 64	1,2 0,5	—
		1 ½ 40	2,50 64	1,0 0,5	—
2 ½ 65	x	1 25	2,50 64	1,1 0,5	—
		1 ¼ 32	2,50 (sw) 64	1,2 0,5	—
		1 ½ 40	2,50 (sw) 64	1,3 0,6	—
		2 50	3,00 76	1,4 0,6	—
76,1	x	48,3	63,5	0,8	63,5
		60	—	—	63,5
3 80	x	¾ 20	+	(sw) 0,7	—
		1 25	2,50 64	1,3 0,6	—
		1 ¼ 32	2,50 64	1,5 0,7	—
		1 ½ 40	2,50 (sw) 64	1,5 0,7	—
		2 50	2,50 64	1,5 0,7	—
		2 ½ 65	2,50 64	2,4 1,1	—
88,9	x	42,4	63,5	0,9	63,5
		48,3	63,5	0,9	63,5
		60	—	—	63,5
4 100	x	1 25	3,00 76	2,3 1,0	—
		1 ½ 40	3,00 76	2,7 1,2	—
		2 50	3,00 76	2,6 1,2	—

Tamaño	N° 52 Reducción roscada pequeña		No. 52F Reducción concéntrica con el extremo de rosca hembra BSPT		
	Tamaño nominal Pulgadas mm	E a E Pulgadas mm	Peso unitario aprox. Lbs. kg	E a E Pulgadas mm	Peso unitario aprox. Lbs. kg
4 100	x	2 ½ 65	3,00 76	2,6 1,2	—
		3 80	3,00 76	2,5 1,1	—
108	x	42,4	76,2	1,3	76,2
		48,3	76,2	1,3	76,2
		60	—	—	76,2
114,3	x	42,4	76,2	1,3	76,2
		48,3	76,2	1,3	76,2
		60	—	—	76,2
5 125	x	4 100	+	4,5 2,0	—
		133	x	60	—
139	x	60	—	—	114,3
6 150	x	1 25	4,00 102	5,5 2,5	—
		2 50	4,00 102	5,7 2,6	—
		2 ½ 65	4,00 102	5,8 2,6	—
		3 80	4,00 102	5,8 2,6	—
159	x	4 100	+	(sw) 2,9	—
		5 125	+	(sw) 0,9	—
		42,4	114,3	2,2	114,3
165,1	x	48,3	114,3	2,2	114,3
		60	—	—	114,3
		42,4	101,6	2,4	101,6
8 200	x	48,3	101,6	2,6	101,6
		60	—	—	101,6
		2 50	16,00 406	1,5 0,7	—
2 ½ 65	16,00 406	1,7 0,8	—		

+ Solicite los detalles a Victaulic.

**Nota:** Todas las conexiones son de acero dúctil a menos que se indique lo contrario con un "sw". SW = Soldado por segmentos.

**NOTA IMPORTANTE:**

Disponibles con rosca británica estándar, especifique "BSP" claramente en el pedido.

CONEXIONES

## Válvulas

Diseñadas para gran variedad de aplicaciones, las válvulas Victaulic fueron concebidas y fabricadas para prestar un rendimiento confiable sin inconvenientes, un control de flujo superior y una funcionalidad duradera.

Victaulic ofrece un completo complemento de válvulas mariposa, de retención, esféricas, de triple servicio, balanceo hidráulico y tipo plug en una gran variedad de materiales y revestimientos resistentes al desgaste para satisfacer los requerimientos específicos de su aplicación de tuberías.

### Advanced Groove System **AGS**<sup>®</sup>



Para sistemas de tuberías de 14 – 24"/350 – 600 mm, Victaulic ofrece válvulas de mariposa y de retención Advanced Groove System (AGS); vea la pág. 6-1.

### Válvulas de mariposa

Las válvulas de mariposa Victaulic ofrecen excelentes características, como bajo torque, alto flujo, servicio de fin de línea y capacidades de flujo bidireccional a plena presión nominal. Disponibles en tamaños de 1 ½ – 24"/40 – 600 mm, nuestras válvulas de mariposa se ofrecen en una variedad de carcasas, configuraciones de sello de disco y asiento, incluyendo cuerpo de hierro dúctil durable, acero inoxidable y bronce con EPDM, nitrilo o materiales de asiento de fluoroelastómero.

Todas las válvulas de mariposa pueden incluir palanca manual, accionadores de engranajes o configuraciones automatizadas.



### Válvulas de retención

Las válvulas de retención Vic-Check<sup>®</sup> están disponibles en varias configuraciones. Se emplea un diseño de disco simple accionado por resorte en las válvulas Serie 716H/716, que se pueden instalar en posición horizontal o vertical. La válvula de retención de venturi Serie 779 permite la medición calibrada del flujo y se conecta fácilmente a las válvulas de mariposa MasterSeal Vic-300 Serie 761 o Vic-Plug Serie 377 para formar conjuntos de triple servicio. También hay disponibles válvulas de retención tipo compuerta (de hierro dúctil o acero inoxidable) para las aplicaciones de campos petroleros.



### Válvulas de bola

La válvula Vic-Ball<sup>®</sup> es una válvula esférica de alta presión con puerto estándar y extremos ranurados. Se ha optimizado su diseño interno para obtener excelentes características de flujo y está disponible en versiones de hierro dúctil y acero inoxidable. Una bola desviadora de tres vías para redirigir el flujo 90° a la izquierda o a la derecha está disponible para sistemas de tuberías de acero al carbón o acero inoxidable. Las válvulas Vic-Ball vienen en tamaños de 1 ½ – 6"/40 – 150 mm dependiendo del tipo de construcción del cuerpo. También hay disponible una válvula de bronce roscada de ¼ – 2"/10 – 50 mm para gran variedad de servicios.



# Válvulas

## Guía de aplicación de válvulas

Tipo de válvula	Servicios de edificios	Industrial	Agua y aguas servidas	Minería	Campo petrolífero	Plomería
VÁLVULAS DE MARIPOSA	●	●	●	●	●	●
VÁLVULAS DE RETENCIÓN	●	●	●	●	●	
VÁLVULAS DE BOLA	●	●	●	●	●	●
VÁLVULAS DE BALANCEO*	●	●				●
VÁLVULAS TIPO PLUG	●		●			
VÁLVULAS DE TRIPLE SERVICIO	●	●				

\* Consulte la publicación 4-1 por información sobre el producto.

### Válvulas tipo plug

Fabricadas de hierro dúctil en una gran variedad de revestimientos, las válvulas Serie 365 Vic-Plug™ son las válvulas tipo plug más livianas y de más fácil instalación que hay actualmente en el mercado. El diseño de puerto redondo con asiento de níquel soldado ofrece un servicio confiable y duradero. Disponible en tamaños de 3 – 12"/80 – 300 mm, 175 psi/1200 kPa y 14 – 18"/350 – 450 mm, 150 psi/1035 kPa.

Las válvulas de balanceo Vic-Plug Serie 377 son las únicas válvulas tipo plug excéntricas de extremo ranurado del mercado fabricadas específicamente para servicios de regulación y están disponibles en tamaños de 3 – 6"/80 – 150 mm para sistemas con capacidades de presión de hasta 175 psi/1200 kPa.



### Válvulas de triple servicio

El conjunto de válvula de triple servicio Victaulic (despachada desarmada) consta de una válvula de mariposa Victaulic estándar o una válvula Vic-Plug y una válvula de retención. Esta combinación reúne en una sola unidad servicios de corte, regulación con memoria mecánica positiva y retención no oscilante.

La válvula de retención Serie 779 ofrece capacidades de medición precisa del flujo y cierre asistido por resorte en un diseño de alto flujo. La entrada tipo venturi está perforada, roscada y tapada, lista para conectar la toma de medición de flujo (incluida).

#### VÁLVULAS DE MARIPOSA

- 3-3 Vic-300 Serie 761
- 3-6 Serie 700
- 9-10 Acero inoxidable Serie 763
- 13-9 Cobre Serie 608

#### VÁLVULAS DE RETENCIÓN

- 3-7 Serie 716H/716
- 3-8 Serie 779
- 3-9 Serie 712
- 3-9 Serie 713
- 15-16 Serie 317

#### VÁLVULAS DE BOLA

- 3-11 Serie 721
- 3-11 Serie 722
- 3-12 Serie 726

#### VÁLVULAS DE BALANCEO

- 4-1 Válvulas de balanceo hidrónico

#### VÁLVULAS TIPO PLUG

- 3-10 Serie 377
- 15-15 Serie 365

#### VÁLVULAS DE TRIPLE SERVICIO

- 3-5 Combo mariposa/retención
- 3-5 Combo plug/retención

#### PRODUCTOS

- 1-1 Coples
- 2-1 Conexiones
- 3-1 Válvulas**
- 4-1 Productos de balanceo hidrónico
- 5-1 Accesorios
- 6-1 Advanced Groove System
- 7-1 Sistema de tuberías con derivación mecánica
- 8-1 Sistema de tuberías de extremo liso
- 9-1 Sistema ranurado para tuberías de acero inoxidable
- 10-1 Sistema Pressfit para tuberías de acero inoxidable
- 11-1 Sistema Vic-Press™ para acero inoxidable cédula 10S
- 12-1 Sistema de tuberías de extremo liso para tuberías de HDPE
- 13-1 Cobre ranurado
- 14-1 Sistema PermaLynx para tuberías de cobre
- 15-1 Tubería de hierro dúctil ranurada AWWA
- 16-1 Sistemas Vic-Ring®
- 17-1 Sistema Depend-O-Lok® de Victaulic
- 18-1 Productos reutilizables de PVC Aquamine®
- 19-1 Empaquetaduras
- 20-1 Herramientas de preparación de tuberías
- 21-1 Índice de Productos
- 22-1 Software de tuberías



# Válvulas – Válvulas de mariposa

## Válvula de mariposa MasterSeal™ Vic-300®

### SERIE 761

Si desea ver información completa solicite la publicación **08.20**

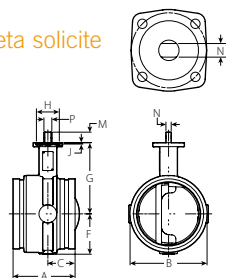

**VÁLVULA SIN ACCESORIOS TAMAÑOS CONVENCIONALES DE 2 – 12"/50 – 300 mm**

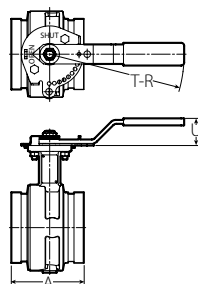

**VÁLVULA CON PALANCA DE 10 POSICIONES. TAMAÑOS CONVENCIONALES DE 2 – 6"/50 – 150 mm**

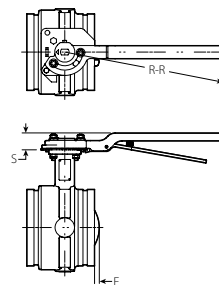

**VÁLVULA CON PALANCA DE CIERRE Y TOPE DE MEMORIA CARACTERÍSTICO DE TAMAÑOS DE 8"/200 mm ÚNICAMENTE**

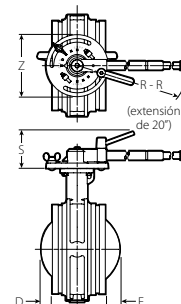

**VÁLVULA CON PALANCA DE CIERRE Y TOPE DE MEMORIA CARACTERÍSTICO DE LOS TAMAÑOS DE 10 – 12"/ 250 – 300 mm ÚNICAMENTE**

Tamaño @		Dimensiones																	Peso unitario aprox.	
Tamaño nominal Pulgadas mm	Diámetro exterior real Pulgadas mm	A Pulg. mm	B Pulg. mm	C Pulg. mm	D Pulg. mm	E Pulg. mm	F Pulg. mm	G Pulg. mm	H Pulg. mm	J Pulg. mm	M Pulg. mm	N Pulg. mm	P Pulg. mm	R-R Pulg. mm	S Pulg. mm	T-R Pulg. mm	U Pulg. mm	Z Pulg. mm	Sin accesorios Lbs. kg	Palanca manual Lbs. kg
2 50	2,375 60,3	3,21 81,5	3,25 82,6	1,44 36,6	—	—	1,81 46,0	3,81 96,8	2,17 55,2	0,13 3,3	0,88 22,4	0,32 8,0	0,43 11,0	—	—	7,10 180,3	1,67 42,4	—	3,5 1,6	6,0 2,7
2 1/2 65	2,875 73,0	3,77 95,8	4,00 101,6	1,77 45,0	—	—	2,10 53,3	4,25 108,0	2,17 55,2	0,13 3,3	0,88 22,4	0,32 8,0	0,43 11,0	—	—	7,10 180,3	1,67 42,4	—	5,0 2,3	7,5 3,4
76,1 mm	3,000 76,1	3,77 95,8	4,00 101,6	1,77 45,0	—	—	2,10 53,3	4,25 108,0	2,17 55,2	0,13 3,3	0,88 22,4	0,32 8,0	0,43 11,0	—	—	7,10 180,3	1,67 42,4	—	5,0 2,3	7,5 3,4
3 80	3,500 88,9	3,77 95,8	4,50 114,3	1,77 45,0	—	—	2,35 59,7	4,50 114,3	2,17 55,2	0,13 3,3	0,88 22,4	0,32 8,0	0,43 11,0	—	—	7,10 180,3	1,67 42,4	—	6,0 2,7	8,5 3,9
4 100	4,500 114,3	4,63 117,6	5,50 139,7	2,18 55,4	—	—	2,88 73,2	5,25 133,4	2,17 55,2	0,13 3,3	0,89 22,6	0,43 11,0	0,59 15,0	—	—	8,60 218,4	1,74 44,2	—	9,3 4,2	11,8 5,4
108,0 mm †	4,250 108,0	4,63 117,6	5,50 139,7	2,18 55,4	—	—	2,88 73,2	5,25 133,4	2,17 55,2	0,13 3,3	0,89 22,6	0,43 11,0	0,59 15,0	—	—	8,60 218,4	1,74 44,2	—	9,3 4,2	11,8 5,4
5 125	5,563 141,3	5,88 149,4	6,30 160,0	2,18 55,4	—	—	3,34 84,8	6,25 158,8	2,17 55,2	0,13 3,3	1,12 28,5	0,50 12,7	0,75 19,1	—	—	12,10 307,3	1,74 44,2	—	16,8 7,6	20,0 9,1
133,0 mm †	5,250 133,0	5,88 149,4	6,30 160,0	2,18 55,4	—	—	3,34 84,8	6,25 158,8	2,17 55,2	0,13 3,3	1,12 28,5	0,50 12,7	0,75 19,1	—	—	12,10 307,3	1,74 44,2	—	16,8 7,6	20,0 9,1
139,7 mm	5,500 139,7	5,88 149,4	6,30 160,0	2,18 55,4	—	—	3,34 84,8	6,25 158,8	2,17 55,2	0,13 3,3	1,12 28,5	0,50 12,7	0,75 19,1	—	—	12,10 307,3	1,74 44,2	—	16,8 7,6	20,0 9,1
6 150	6,625 168,3	5,88 149,4	7,30 185,4	2,33 59,2	0,42 10,6	—	3,83 97,3	6,75 171,5	2,17 55,2	0,13 3,3	1,12 28,5	0,50 12,7	0,75 19,1	—	—	12,10 307,3	1,74 44,2	—	20,0 9,1	23,2 10,5
159,0 mm †	6,250 159,0	5,88 149,4	7,30 185,4	2,33 59,2	0,42 10,6	—	3,83 97,3	6,75 171,5	2,17 55,2	0,13 3,3	1,12 28,5	0,50 12,7	0,75 19,1	—	—	12,10 307,3	1,74 44,2	—	20,0 9,1	23,2 10,5
165,1 mm	6,500 165,1	5,88 149,4	7,30 185,4	2,33 59,2	0,42 10,6	—	3,83 97,3	6,75 171,5	2,17 55,2	0,13 3,3	1,12 28,5	0,50 12,7	0,75 19,1	—	—	12,10 307,3	1,74 44,2	—	20,0 9,1	23,2 10,5
8 200	8,625 219,1	5,33 135,4	10,00 254,0	2,33 59,2	1,47 37,4	0,80 20,3	5,00 127,0	8,00 203,2	2,17 55,2	0,13 3,3	1,30 33,0	—	0,88 22,2	14,00 355,6	1,51 38,4	—	—	—	34,3 15,6	37,5 17,0
10 250	10,750 273,0	6,40 162,6	12,25 311,2	3,00 76,2	1,81 45,9	1,41 35,8	6,13 155,7	9,75 247,7	2,76 70,1	0,13 3,3	2,25 57,2	—	1,25 31,8	11,66 296,2	4,50 114,3	—	—	7,50 190,5	72,0 32,7	84,0 38,1
12 300	12,750 323,9	6,50 165,1	14,25 362,0	3,00 76,2	2,80 71,0	2,30 58,4	7,13 181,1	10,75 273,1	2,76 70,1	0,13 3,3	2,24 56,9	—	1,25 31,8	11,66 296,2	4,50 114,3	—	—	7,50 190,5	88,0 39,9	100,0 45,4
14 – 24 350 – 600	<b>AGS®</b> Vea la válvula de mariposa AGS MasterSeal Estilo Vic-300, pág. 6-12; solicite la Publicación 20.06																			

- El asiento de goma optimizado para la presión dentro del cuerpo de la válvula queda sellado de igual manera en ambos lados de la válvula
- Los rodamientos del eje y el asiento de goma optimizado para la presión mantienen constante el torque durante toda la vida útil de la válvula
- Brida de montaje ISO estándar para el accionamiento
- La palanca de 10 posiciones es infinitamente variable e incluye cierre con candado y tope de memoria
- Capacidades de cierre bidireccional y servicios de fin de línea a plena presión nominal hasta 300 psi/2065 kPa
- Tamaños de 2 – 12"/50 – 300 mm

@ Vea en la pág. 3-4 información sobre coeficiente de flujo.

† Consulte sobre la disponibilidad con Victaulic.

**NOTA IMPORTANTE:**

Los tamaños de 2 – 8"/50 – 200 mm tienen la designación de brida ISO F07; los de 10"/250 mm y 12"/300 mm tienen la designación de brida ISO F10.

# Válvulas – Válvulas de mariposa

## Válvula de mariposa MasterSeal Vic-300

### SERIE 761 CON ACCIONADOR DE ENGRANAJES

Si desea ver información completa solicite la publicación **08.20**

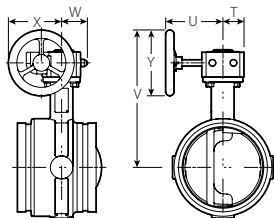

VÁLVULA CON PALANCA DE ACCIONAMIENTO DE ENGRANAJES. TAMAÑOS CONVENCIONALES DE 2 – 6"/50 – 165,1 mm

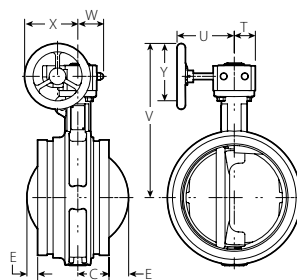

VÁLVULA CON PALANCA DE ACCIONAMIENTO DE ENGRANAJES. TAMAÑOS CONVENCIONALES DE 8 – 12"/200 – 300 mm

Tamaño		Dimensiones										Peso unitario aprox.	Coefficiente de flujo@ (completamente abierta) Valores C <sub>v</sub> K <sub>v</sub> Valores
Tamaño nominal Pulgadas mm	Diámetro exterior real Pulgadas mm	A Pulgadas mm	C Pulgadas mm	E Pulgadas mm	T Pulgadas mm	U Pulgadas mm	V Pulgadas mm	W Pulgadas mm	X Pulgadas mm	Y Pulgadas mm	Lbs. kg		
2 50	2,375 60,3	3,21 81,5	1,44 36,6	—	1,58 40,1	4,43 112,5	6,84 173,7	1,75 44,5	3,64 92,5	3,94 100,1	6,0 2,7	115 99,5	
2 1/2 65	2,875 73,0	3,77 95,8	1,77 45,0	—	1,58 40,1	4,43 112,5	7,28 184,9	1,75 44,5	3,64 92,5	3,94 100,1	7,5 3,4	260 224,9	
76,1 mm	3,000 76,1	3,77 95,8	1,77 45,0	—	1,58 40,1	4,43 112,5	7,28 184,9	1,75 44,5	3,64 92,5	3,94 100,1	7,5 3,4	260 224,9	
3 80	3,500 88,9	3,77 95,8	1,77 45,0	—	1,58 40,1	4,43 112,5	7,53 191,3	1,75 44,5	3,64 92,5	3,94 100,1	8,5 3,9	440 380,6	
4 100	4,500 114,3	4,63 117,6	2,18 55,4	—	1,58 40,1	4,43 112,5	8,28 210,3	1,75 44,5	3,64 92,5	3,94 100,1	11,8 5,4	820 709,3	
108,0 mm †	4,250 108,0	4,63 117,6	2,18 55,4	—	1,58 40,1	4,43 112,5	8,28 210,3	1,75 44,5	3,64 92,5	3,94 100,1	11,8 5,4	820 709,3	
5 125	5,563 141,3	5,88 149,4	2,18 55,4	—	1,97 50,0	4,84 122,9	9,81 249,2	2,28 57,9	4,43 112,5	4,92 125,0	20,8 9,4	1200 1038,0	
133,0 mm †	5,525 133,0	5,88 149,4	2,18 55,4	—	1,97 50,0	4,84 122,9	9,81 249,2	2,28 57,9	4,43 112,5	4,92 125,0	20,8 9,4	1200 1038,0	
139,7 mm	5,500 139,7	5,88 149,4	2,18 55,4	—	1,97 50,0	4,84 122,9	9,81 249,2	2,28 57,9	4,43 112,5	4,92 125,0	20,8 9,4	1200 1038,0	
6 150	6,625 168,3	5,88 149,4	2,33 59,2	—	1,97 50,0	4,84 122,9	10,31 261,9	2,28 57,9	4,43 112,5	4,92 125,0	24,0 10,9	1800 1557,0	
159,0 mm †	6,250 159,0	5,88 149,4	2,33 59,2	—	1,97 50,0	4,84 122,9	10,31 261,9	2,28 57,9	4,43 112,5	4,92 125,0	24,0 10,9	1800 1557,0	
165,1 mm	6,500 165,1	5,88 149,4	2,33 59,2	—	1,97 50,0	4,84 122,9	10,31 261,9	2,28 57,9	4,43 112,5	4,92 125,0	24,0 10,9	1800 1557,0	
8 200	8,625 219,1	5,33 135,4	2,33 59,2	0,80 20,3	1,97 50,0	4,84 122,9	11,56 293,6	2,28 57,9	4,43 112,5	4,92 125,0	38,3 17,4	3400 2941,0	
10 250	10,750 273,0	6,40 162,6	3,00 76,2	1,41 35,8	2,88 73,2	7,76 197,1	15,13 384,3	3,25 82,6	6,30 160,0	7,87 199,9	81,5 39,0	5800 5017,0	
12 300	12,750 323,9	6,50 165,1	3,00 76,2	2,30 58,4	2,88 73,2	7,76 197,1	16,13 409,7	3,25 82,6	6,30 160,0	7,87 199,9	97,5 44,2	9000 7785,0	
14 – 24 350 – 600	<b>Vea la válvula de mariposa AGS MasterSeal Estilo Vic-300, pág. 6-12; solicite la Publicación 20.06</b>												

@ Valores C<sub>v</sub>/K<sub>v</sub> para flujo de agua a +60°F/+16°C con la válvula completamente abierta.

† Consulte sobre la disponibilidad con Victaulic.

#### NOTA IMPORTANTE:

Los tamaños de 2 – 8"/50 – 200 mm tienen la designación de brida ISO F07; los de 10"/250 mm y 12"/300 mm tienen la designación de brida ISO F10.

#### RUEDA DE CADENA Y GUÍA PARA VÁLVULAS DE MARIPOSA ACCIONADAS POR ENGRANAJES

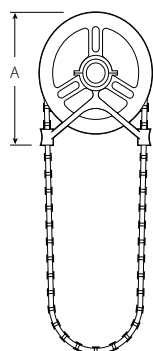

Tamaño	Dimensiones			Peso unitario aprox.
Tamaño nominal Pulgadas mm	Tamaño de la rueda dentada	Rueda de cadena Tamaño (Diá.) Pulgadas mm	A Pulgadas mm	Lbs. kg
2 – 4 50 – 100	0	4,00 10	4,63 118	2,0 0,9
5 – 8 125 – 200	1	5,75 146	6,38 162	4,0 1,8
10 – 12 250 – 300	2	9,00 229	10,50 267	10,0 4,5

#### NOTAS IMPORTANTES:

La rueda de cadena va instalada en el volante del accionador de engranajes. El borde del piñón y los brazos de guía están fabricados de aluminio fundido y la cadena de acero galvanizado.

Siempre especifique la longitud requerida de la cadena. Para consultar sobre la aislación y el dispositivo de cierre, consulte los detalles con Victaulic.

# Válvulas – Válvulas de triple servicio

## Conjunto de válvula de triple servicio

Si desea ver información completa solicite la publicación **08.09**



### CONJUNTO DE VÁLVULA DE MARIPOSA/DE RETENCIÓN PARA TRIPLE SERVICIO

Tamaño		Dimensiones				Peso unitario aprox.	
Tamaño nominal Pulgadas mm	Diámetro exterior real Pulgadas mm	Del centro a arriba		De centro a abajo Pulgadas mm	Extremo a Extremo Pulgadas mm	Palanca manual Lbs. kg	Accionador de engranajes Lbs. kg
		Palanca Pulgadas mm	Accionador de engranajes Pulgadas mm				
2 1/2 65	2,875 73,0	5,62 143	6,72 170	2,13± 54	7,75 197	11,6 5,3	12,7 5,8
3 80	3,500 88,9	5,62 143	7,02 178	2,50± 64	8,12 206	13,5 6,1	14,6 6,6
4 100	4,500 114,3	7,62 193	8,08 205	4,00 102	14,38 365	37,0 16,8	40,1 18,2
5 125	5,563 141,3	8,12 206	8,60 218	4,62 117	16,50 419	52,0 23,6	55,0 25,0
6 150	6,625 168,3	8,62 219	10,58 269	5,00 127	17,50 444	69,0 31,3	72,0 32,7
8 200	8,625 219,1	10,50 267	12,50 318	6,12 155	19,50 495	125,0 56,7	125,0 56,7
10 250	10,750 273,0	—	14,05 357	7,18 182	23,50 597	—	187,0 84,8
12 300	12,750 323,9	—	15,37 390	8,12 206	26,12 663	—	260,0 117,9

± Basado en los coples Estilo 77. Cuando use el Estilo 07, las dimensiones son 1,94"/49 mm para el tamaño de 2 1/2"/65 mm y de 2,25"/57 mm para el tamaño de 3"/80 mm.

### CONJUNTO DE VÁLVULA DE PLUG/RETENCIÓN PARA TRIPLE SERVICIO

Tamaño		Dimensiones				Peso unitario aprox.	
Tamaño nominal AWWA Pulgadas mm	Diámetro exterior AWWA Pulgadas mm	Del centro a arriba		De centro a abajo Pulgadas mm	Extremo a Extremo Pulgadas mm	Palanca manual Lbs. kg	Accionador de engranajes Lbs. kg
		Palanca Pulgadas mm	Accionador de engranajes Pulgadas mm				
3 80	3,96 100,6	8,25 210	12,38 315	3,75 95	12,25 311	40,0 18,1	50,0 22,7
4 100	4,80 121,9	8,75 222	12,87 327	4,44 113	18,62 473	60,0 27,2	70,0 31,8
6 150	6,90 175,3	10,00 254	13,75 349	5,56 141	22,00 559	110,0 49,9	130,0 59,0
8 200	9,05 229,9	—	17,10 434	6,87 175	25,50 648	180,0 81,6	210,0 95,3
10 250	11,10 281,9	—	22,63 575	8,00 203	30,00 762	—	307,0 139,3
12 300	13,20 335,3	—	24,50 622	9,50 241	33,50 851	—	412,0 186,9

### NOTA IMPORTANTE:

Para conectar la válvula Vic-Plug a la válvula Vic-check o a la tubería de acero IPS (3 – 12"/80 – 300 mm), consulte información sobre el cople de transición Estilo 307 en 23.03.

- Las válvulas triple servicio Victaulic ofrecen servicios de corte, regulación y retención no oscilante en un sólo conjunto
- Válvula de retención Serie 779 incluye una entrada tipo venturi perforada, roscada y tapada para conectar una toma de medición de flujo
- La válvula de retención 779 se puede combinar con la válvula de mariposa MasterSeal Vic-300 Serie 761 o con la válvula Vic-Plug Serie 377
- Para configuraciones de 2 1/2 – 3"/65 – 80 mm, use una válvula de retención Serie 716H
- Ambas configuraciones están disponibles con tope de memoria
- Las presiones de trabajo para la combinación de mariposa/retención de 2 1/2 – 12"/65 – 300 mm son de 300 psi/2065 kPa y de 175 psi/1200 kPa para la combinación de plug/retención de 3 – 12"/80 – 300 mm

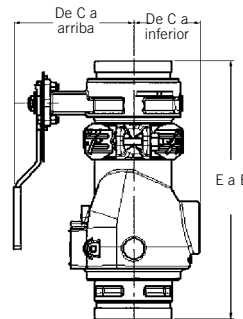

TAMAÑOS CONVENCIONALES DE 2 1/2 – 3"/65 – 80 mm

Válvula de mariposa MasterSeal Vic-300 y válvula Vic-Check Serie 716H y cople Estilo 07

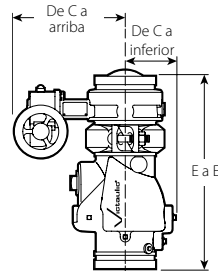

TAMAÑOS CONVENCIONALES DE 4 – 12"/100 – 300 mm

Válvula de mariposa con accionador de engranajes MasterSeal Vic-300 y válvula Vic-Check Serie 712 o 779 y cople Estilo 07

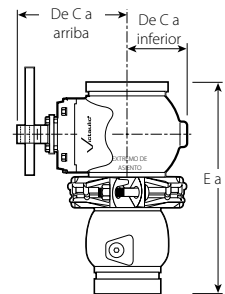

TAMAÑO CONVENCIONAL DE 3"/80 mm

Vic-Plug Serie 377 con palanca manual, válvula Vic-Check Serie 716 y cople Estilo 307

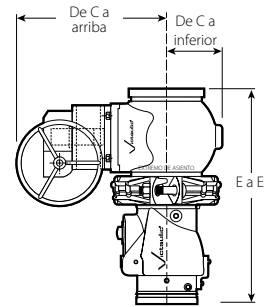

TAMAÑOS CONVENCIONALES DE 4 – 12"/100 – 300 mm

Vic-Plug Serie 377 con accionador de engranajes, válvula Vic-Check Serie 779 y cople Estilo 307

NOTA IMPORTANTE: CONJUNTO REQUERIDO CON COPLES RÍGIDOS ZERO-FLEX ESTILO 07 O COPLES FLEXIBLES ESTÁNDARES ESTILO 77.

# Válvulas – Válvulas de mariposa

## Válvula mariposa

### SERIE 700

Si desea ver información completa solicite la publicación **08.05**



- Diseñada para cierre estanco para presiones nominales hasta 200 psi/1400 kPa
- Diseño de disco estrecho para rendimiento con bajas menores de presión
- Autocentrado para cierre positivo
- Disponible con EPDM para servicios de agua a +230°F/+110°C
- Nitrilo para servicios de petróleo a 180°F/+82°C en tuberías revestidas
- El cuerpo está completamente revestido con goma, el disco estándar es de aluminio bronce (disponible también en acero inoxidable 316)
- Tamaños con función de cierre de 1½ – 6”/40 – 150 mm y 165,1 mm

VÁLVULA DE MARIPOSA DE PERFIL ESTÁNDAR

Tamaño		Dimensiones					Peso unitario aprox.
Tamaño nominal Pulgadas	Diámetro exterior real mm	A	B	D	G	K	Lbs. kg
1 ½	1,900	3,63	3,38	1,63	5,50	4,44	2,8
40	48,3	92,2	85,9	41,4	139,7	112,8	1,3
2	2,375	4,06	3,19	1,87	5,50	4,71	3,3
50	60,3	103,1	81,0	47,5	139,7	119,6	1,5
2 ½	2,875	4,87	3,81	2,50	7,00	5,31	6,4
65	73,0	123,7	96,8	63,5	177,8	134,9	2,9
3	3,500	5,62	3,81	2,75	7,00	5,62	6,8
80	88,9	142,7	96,8	69,9	177,8	142,7	3,1
4	4,500	7,00	4,56	3,50	9,00	6,69	12,1
100	114,3	177,8	115,8	88,9	228,6	179,9	5,5
5	5,563	8,50	5,81	4,00	12,00	8,25	26,1
125	141,3	215,9	147,6	101,6	304,8	209,6	11,8
6	6,625	9,50	5,81	4,50	12,00	8,78	32,5
150	168,3	241,3	147,6	114,3	304,8	223,0	14,7
165,1 mm	6,500	9,50	5,81	4,50	12,00	8,78	30,5
	165,1	241,3	147,6	114,3	304,8	223,0	13,8

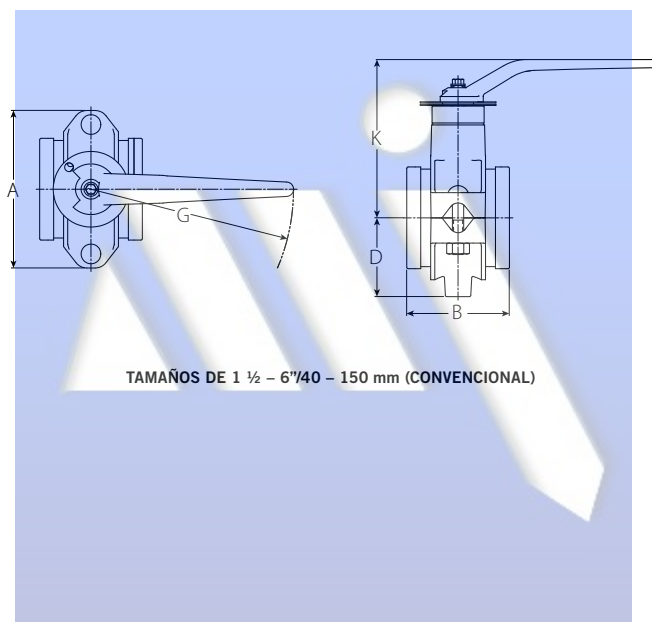

# Válvulas – válvulas de retención

## Válvula Vic-Check®

### SERIE 716H/716

Si desea ver información completa solicite la publicación 08.08



Tamaños 2 – 3”/50 – 80 mm



Tamaños 4 – 12”/100 – 300 mm

Tamaño		Dimensiones – Pulgadas/mm										Peso unitario aprox.
Tamaño nominal Pulgadas/mm	Diámetro exterior real Pulgadas/mm	E-E A	Ancho general B	C	D	E	J	K	P	R	Lbs. kg	
2	2,375	8,66	6,46	3,23	1,48	3,02	2,80	-	-	4,25	10,7	
50	50,8	220	164	82	38	77	71	-	-	108,0	4,9	
2 1/2	2,875	9,37	6,94	3,31	1,66	3,40	3,38	-	-	4,38	3,6	
65	73,0	238	176	84	42	86	86	-	-	111,3	1,6	
76,1 mm	3,000	9,37	6,94	3,31	1,66	3,40	3,38	-	-	4,38	3,6	
	76,1	238	176	84	42	86	86	-	-	111,3	1,6	
3	3,500	9,62	7,44	3,53	1,91	3,65	3,38	-	-	4,63	4,5	
80	88,9	244	189	90	49	93	86	-	-	117,6	2,0	
4	4,500	9,63	6,00	3,90	2,75	3,50	2,00	4,50	3,50	3,35	16,0	
100	114,3	245	152	99	70	89	51	114	89	85	7,3	
139,7 mm	5,500	10,50	6,80	4,50	4,17	4,17	2,15	5,88	4,08	4,02	27,0	
	139,7	267	173	114	106	106	55	149	104	102	12,3	
5	5,563	10,50	6,80	4,50	4,17	4,17	2,15	5,88	4,08	4,02	20,0	
125	141,3	267	173	114	106	106	55	149	104	102	9,1	
6	6,625	11,50	8,00	5,00	4,50	4,50	2,38	6,67	4,73	3,89	28,0	
150	168,3	292	203	127	114	114	61	169	120	99	12,7	
165,1 mm	6,500	11,50	8,00	5,00	4,50	4,50	2,38	6,67	4,73	3,89	28,0	
	165,1	292	203	127	114	114	61	169	120	99	12,7	
8	8,625	14,00	9,88	6,10	5,05	5,65	2,15	8,75	5,70	5,75	40,0	
200	219,1	356	251	155	128	144	55	222	145	146	18,1	
10	10,750	17,00	12,00	7,10	5,96	6,69	2,15	10,92	6,93	-	100,0	
250	273,0	432	305	180	151	170	55	277	176	-	45,4	
12	12,750	19,50	14,00	8,10	6,91	7,64	2,51	12,81	7,93	-	140,0	
300	323,9	495	356	206	176	194	64	325	201	-	63,5	

- Utiliza el diseño de disco simple asistido por resorte
- Permite un sello libre de fugas con una carga tan solo de 5 ft./1,5 m
- Instaladas en posición horizontal y vertical (sólo flujo ascendente)
- Las válvulas Vic-Check combinan capacidades de alta presión con rendimiento con bajas menores de presión
- El diseño de extremo ranurado permite una instalación rápida y sencilla
- Se incluyen drenajes tanto aguas arriba como aguas abajo del disco
- Todas las válvulas se prueban en la fábrica a su presión de trabajo nominal de 300 psi/ 2065 kPa
- Tamaños desde 2 – 12”/ 50 – 300 mm
- Válvula de retención AGS Serie W715 disponible para tamaños de 14 – 24”/ 350 – 600 mm; vea la pág. 5-10

### NOTAS IMPORTANTES:

La ubicación de válvulas de retención muy cerca de puntos en que se origina un caudal inestable reduce la vida útil de la válvula y potencialmente puede dañar el sistema. Para extender la vida útil de las válvulas, éstas se deberían instalar a una distancia razonable aguas abajo de bombas, codos, expansores, reducciones u otros dispositivos similares. Según las prácticas recomendables de tendido de tuberías, debe existir una distancia mínima de cinco (5) veces el diámetro de la tubería para el uso general. Se pueden permitir distancias entre tres (3) y cinco (5) veces el diámetro siempre que a velocidad del flujo sea inferior a ocho (8) pies por segundo (2,4 mps). No se recomiendan distancias de menos de tres (3) veces el diámetro, pues anulan la garantía de Victaulic.

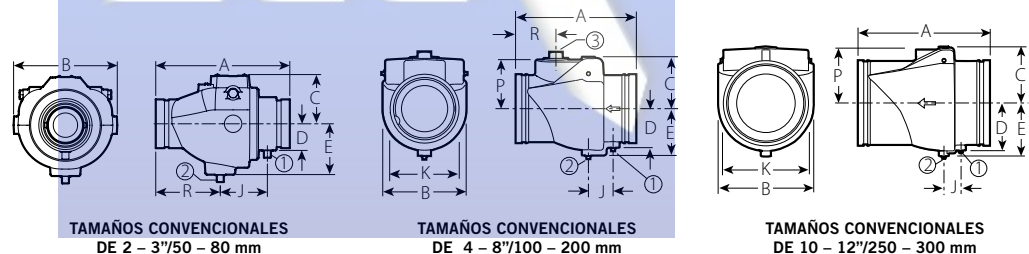

TAMAÑOS CONVENCIONALES DE 2 – 3”/50 – 80 mm

TAMAÑOS CONVENCIONALES DE 4 – 8”/100 – 200 mm

TAMAÑOS CONVENCIONALES DE 10 – 12”/250 – 300 mm

- 1 Drenaje aguas arriba NPT de 1/2” (opcional)
- 2 Drenaje aguas abajo NPT de 1/2” (opcional)
- 3 Drenaje NPT de 2” NPT (opcional)

- 1 Drenaje aguas arriba NPT de 1/2” (opcional)
- 2 Drenaje aguas abajo NPT de 1/2” (opcional)



# Válvulas – válvulas de retención

## Válvula de retención tipo venturi

### SERIE 779

Si desea ver información completa solicite la publicación 08.10



- El perfil hidrodinámico de entrada diseñado en CAD proporciona un venturi natural como parte de la válvula
- La entrada está perforada, roscada y tapada para conectar un kit de flujo (opcional en Canadá)
- El venturi ofrece mucha mayor precisión de medición; la turbulencia de válvula y la interferencia a través del asiento de válvula es insignificante
- Las tomas gemelas en ambos lados permiten posicionar las salidas de medición para la conexión conveniente de un medidor y la medición precisa del flujo, independiente del estilo de válvula reguladora o de la posición del elemento regulador (bola, tapón, disco, etc.)
- Todos los tamaños se pueden instalar en posición horizontal y vertical (sólo flujo ascendente)
- Permite un sellado sin filtraciones en condiciones de presión de desnivel de apenas 5 pies/1,5 m
- Todas las válvulas se prueban en la fábrica a una presión nominal de 300 psi/2065 kPa
- Tamaños de 4 – 12"/100 – 300 mm

Tamaño		Dimensiones										Peso unitario aprox.	Coefficiente de flujo@ (completamente abierta) Valores C <sub>v</sub> Valores K <sub>v</sub>
Tamaño nominal Pulgadas mm	Diámetro exterior real Pulgadas mm	A Extremo a Extremo Pulgadas mm	B Pulgadas mm	C Pulgadas mm	D Pulgadas mm	E Pulgadas mm	F Pulgadas mm	G Pulgadas mm	K Pulgadas mm	P Pulgadas mm	Lbs. kg		
4† 100	4,500 114,3	9,63 245	5,88 149	3,88 99	2,75 70	3,50 89	1,50 38	2,38 60	4,50 114	3,50 89	16,0 7,3	390 337,4	
5† 125	5,563 141,3	10,50 267	6,75 171	4,50 114	4,25 108	4,25 108	1,65 42	2,38 60	5,88 149	4,08 104	20,0 9,1	700 605,5	
139,7mm†	5,500 139,7	10,50 267	6,75 171	4,50 114	4,25 108	4,25 108	1,65 42	2,38 60	5,88 149	4,08 104	20,0 9,1	700 605,5	
6† 150	6,625 168,3	11,50 292	8,00 203	5,00 127	4,50 114	4,50 114	1,58 40	2,68 68	6,68 170	4,75 121	28,0 12,7	1000 865,0	
165,1mm†	6,500 165,1	11,50 292	8,00 203	5,00 127	4,50 114	4,50 114	1,58 40	2,68 68	6,68 170	4,75 121	28,0 12,7	1000 865,0	
8* 200	8,625 219,1	14,00 356	9,88 251	6,06 154	5,06 129	5,68 144	1,75 44	3,25 83	8,88 226	5,75 146	40,0 18,1	1800 1557,0	
10* 250	10,750 273,0	17,00 432	12,00 305	7,12 181	6,00 152	6,68 170	1,82 46	3,94 100	10,94 278	6,94 176	100,0 45,4	3000 2595,0	
12* 300	12,750 323,9	19,50 495	14,00 356	8,06 205	6,91 176	7,68 195	1,82 46	3,32 84	12,82 326	7,93 201	140,0 63,5	4200 3633,0	

† Puerto "L" ubicado a 45° con respecto a la línea central del cuerpo de la válvula. Ambos puertos en la línea central de la válvula.

@ Valores C<sub>v</sub>/K<sub>v</sub> para flujo de agua a +60°F/+16°C con la válvula completamente abierta.

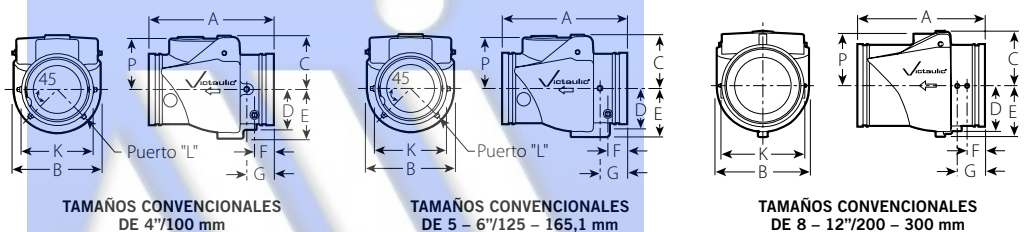

# Válvulas – válvulas de retención

Válvula de retención tipo compuerta Swinger®

**SERIE 712**

**SERIE 713**

Si desea ver información completa solicite la publicación 08.11



SERIE 712



SERIE 713

**SERIE 712**

Tamaño		Presión máx. de trabajo psi KPa	Dimensiones					Peso unitario aprox. Lbs. kg	Coeficiente de flujo@ (completamente abierta) Valores C <sub>v</sub> Valores K <sub>v</sub>
Tamaño nominal Pulgadas mm	Diámetro exterior real Pulgadas mm		A Extremo a Extremo Pulgadas mm	C Pulgadas mm	D Pulgadas mm	E Pulgadas mm	F Pulgadas mm		
2	2,375	300	9,00	1,81	4,88	4,38	6,38	11,6	78
50	60,3	2065	229	46	124	111	162	55,3	67,5
2 1/2	2,875	300	9,25	2,25	5,50	5,69	7,69	18,0	125
65	73,0	2065	235	57	140	145	195	8,2	108,1
3	3,500	300	10,75	2,50	5,75	6,25	9,00	22,5	210
80	88,9	2065	273	64	146	159	229	10,2	181,7
4	4,500	300	12,00	3,38	7,63	7,96	10,75	38,0	358
100	114,3	2065	305	86	194	202	273	17,2	309,7

**SERIE 713**

2	2,375	1000	9,00	1,81	4,88	4,96	6,75	12,0	78
50	60,3	6900	229	46	4,69	119	172	5,4	67,5

@ Valores C<sub>v</sub>/K<sub>v</sub> para flujo de agua a +60°F/+16°C con la válvula completamente abierta.

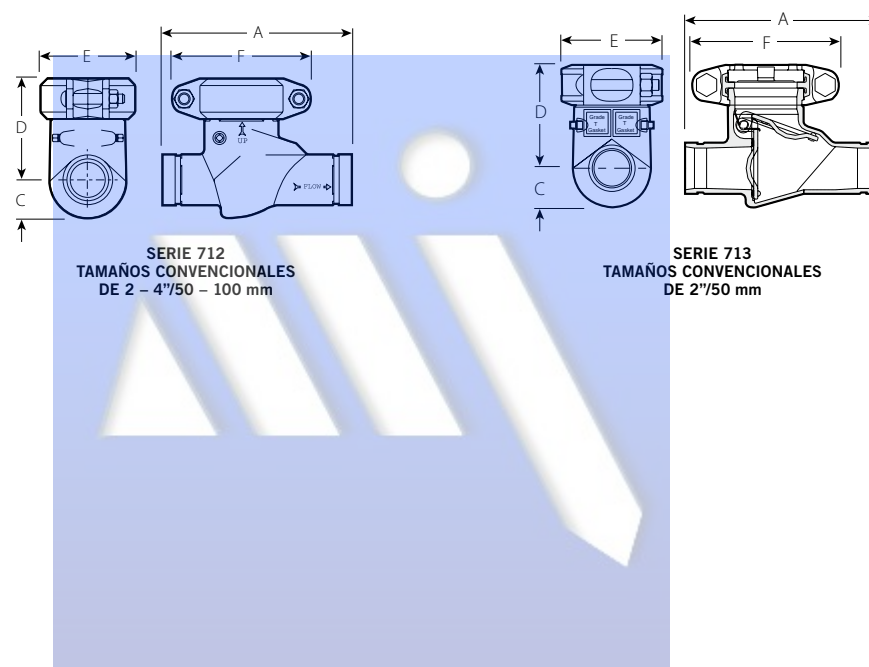

- Diseñado para el uso con conexiones y coples ranurados Victaulic estándares
- El bonete de acceso grande permite revestir internamente la válvula para servicios corrosivos
- La clapeta de acero inoxidable 316 posee un disco fijado para la protección del revestimiento
- La Serie 712 y la Serie 713 no se deberían instalar en tuberías verticales

**SERIE 712:**

- Presión nominal de hasta 300 psi/2065 kPa
- Tamaños de 2 – 4”/ 50 – 100 mm

**SERIE 713:**

- Se pueden usar con líneas de alta presión con capacidad para 1000 psi/6900 kPa
- Tamaño sólo para 2”/50 mm

# Válvulas – Válvula de plug

## Válvula de balanceo Vic-Plug

### SERIE 377

Si desea ver información completa solicite la publicación 08.12



- Sólo la válvula de plug excéntrica con extremo ranurado está fabricada específicamente para servicios de regulación
- Fundida en hierro dúctil y revestida con esmalte alquídico
- El diseño excéntrico asegura un sellado de corte hasta 175 psi/1200 kPa en tamaños de 3 – 12”/80 – 300 mm
- Para sistemas de 3 – 12”/80 – 300 mm, hay disponibles coples de transición Victaulic Estilo 307 para conectar directamente válvulas Vic-Plug a tuberías de acero de extremo ranurado y a otras tuberías IPS. Consulte los detalles en la Publicación 23.03.

### DIMENSIONES DE LA VÁLVULA

Tamaño		Dimensiones										Peso unitario aprox.		Coeficiente de flujo@ (completamente abierta) Valores C <sub>v</sub> K <sub>v</sub>
Tamaño nominal AWWA Pulgadas mm	Diámetro exterior AWWA Pulgadas mm	A Extremo a Extremo Pulg. mm	C Pulg. mm	D Pulg. mm	F Pulg. mm	G Pulg. mm	H Pulg. mm	K Pulg. mm	M Pulg. mm	V Pulg. mm	Válvula con accionador de engranajes Lbs. kg	Válvula con palanca manual Lbs. kg		
3* 80	3,96 100,6	8,00 203	3,75 95	4,25 108	6,56 167	—	4,00 102	2,00 51	4,00 102	18,50 470	32,0 14,5	32,0 14,5	600 519,0	
4* 100	4,80 121,9	9,00 229	4,44 113	4,75 121	7,74 197	—	4,50 114	2,00 51	4,00 102	18,50 470	42,0 19,1	39,0 17,7	1040 899,6	
6* 150	6,90 175,3	10,50 267	5,50 140	7,50 191	10,32 262	—	5,25 133	2,00 51	—	18,50 470	80,0 36,3	74,0 33,6	2100 1816,5	
8 200	9,05 229,9	11,50 292	6,87 175	10,80 274	12,30 312	16,38 416	5,75 145	—	—	—	120,0 55,0	—	3850 3330,3	
10 250	11,10 281,9	13,00 330	8,00 203	12,00 305	14,78 375	18,75 476	6,50 165	—	—	—	185,0 84,0	—	5500 4757,5	
12 300	13,20 335,3	14,00 356	9,50 241	13,75 349	17,00 432	21,00 533	7,00 178	—	—	—	240,0 109,0	—	8400 7266,0	

\* Las válvulas de 3”/80 mm, 4”/100 mm, 6”/150 mm no incluyen orejas laterales.  
@ Valores C<sub>v</sub>/K<sub>v</sub> para flujo de agua a +60°F/+16°C con la válvula completamente abierta.

### NOTA IMPORTANTE:

Los accionadores de engranajes se pueden instalar en varias posiciones; consulte los detalles con Victaulic.

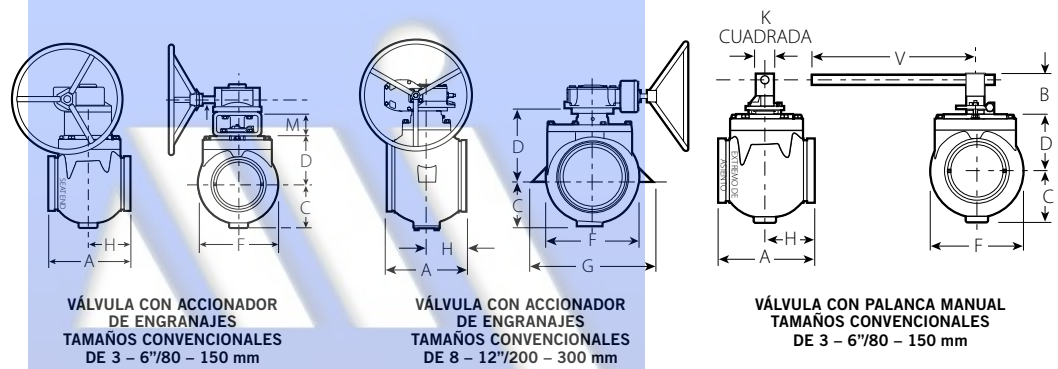

### DIMENSIONES DEL ACCIONADOR DE ENGRANAJES

Acc. Engranajes	Dimensiones										Se gira para cerrar N°	Peso unitario aprox. Lbs. kg
	J Pulgadas mm	L Pulgadas mm	Diá. N Pulgadas mm	O Pulgadas mm	P Pulgadas mm	Q Pulgadas mm	Diá. R Pulgadas mm	S Pulgadas mm	T Pulgadas mm	Diá. U Pulgadas mm		
MX	4,76 121	2,07 53	6,00 152	4,00 102	1,13 29	1,30 33	0,63 16	4,00 102	1,95 50	0,19 5	7,5	7,5 3,4
MZ	5,50 140	2,62 67	10,00 250	5,00 127	1,25 32	1,30 33	0,63 16	4,50 114	2,36 60	0,19 5	7,5	15,0 6,8
MV	7,25 184	3,29 84	18,00 457	9,00 229	1,62 41	2,25 57	0,88 22	6,00 152	2,63 67	0,25 6	7,8	20,0 9,1
MA	8,24 209	3,55 90	18,00 457	10,00 254	1,75 45	2,25 57	0,88 22	7,00 178	3,38 86	0,25 6	7,8	33,0 15,0
MC	11,12 283	4,03 102	18,00 457	10,38 264	1,87 48	2,25 57	1,00 25	7,38 188	5,38 137	0,25 6	18	68,0 30,8

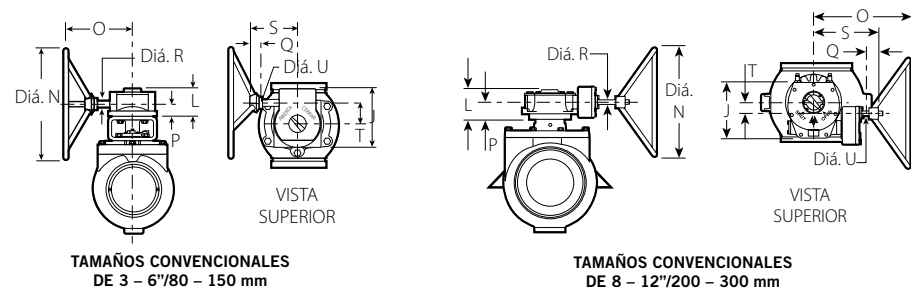

# Válvulas – Válvulas de bola

## Válvula de bola de cuerpo de latón

### SERIE 722

Si desea ver información completa solicite la publicación **08.15**



- Válvula de bola de puerto estándar, con extremo con rosca hembra
- Construida de latón forjado
- Presión nominal hasta 600 psi/ 4135 kPa en servicios de agua, petróleo y gas
- Tamaños desde 1/4 – 2”/ 8 – 50 mm

Tamaño		Dimensiones				Peso unitario aprox.	Coeficiente de flujo@ (completamente abierta) Valores C <sub>v</sub> Valores K <sub>v</sub>
Tamaño nominal Pulgadas mm	Diámetro exterior real Pulgadas mm	A Pulgadas mm	B Pulgadas mm	C Pulgadas mm	F Pulgadas mm	Lbs. kg	
1/4	0,540	1,54	0,77	1,03	1,65	0,2	7
8	13,7	39	20	26	42	0,09	6,1
3/8	0,675	1,77	0,88	1,28	3,07	0,3	7
10	17,1	45	22	33	78	0,14	6,1
1/2 *	0,084	2,13	1,06	1,33	3,07	0,4	10
15	21,3	54	27	34	78	0,18	8,7
3/4 *	1,050	2,44	1,22	1,79	3,78	0,7	25
20	26,7	62	31	45	96	0,32	21,6
1 *	1,315	2,95	1,48	1,95	3,78	1,0	37
25	33,4	75	37	50	96	0,45	32,0
1 1/4 *	1,660	3,31	1,65	2,17	3,78	1,5	50
32	42,2	84	42	55	96	0,68	43,3
1 1/2 *	1,900	3,66	1,83	2,68	5,43	2,1	87
40	48,3	93	46	68	138	0,95	75,3
2 *	2,375	4,21	2,11	2,89	5,43	2,4	110
50	60,3	107	53	73	138	1,09	95,2

@ Valores C<sub>v</sub>/K<sub>v</sub> para flujo de agua a +60°F/+16°C con la válvula completamente abierta.

Los tamaños de válvula de 1/2”/15 mm y mayores están listados por UL para 175 psi/1200 kPa y aprobados por FM para 600 psi/4135 kPa en tamaños de 1/2”/15 mm y 3/4”/20 mm y para 500 psi/3450 kPa en tamaños de 1 – 2”/25 – 50 mm.

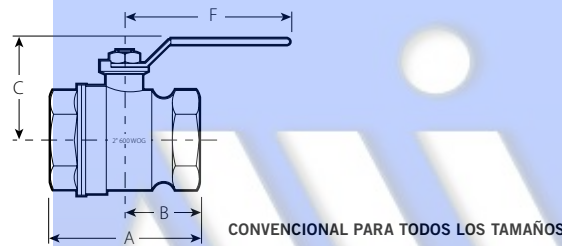

## Válvulas de bola Vic®

### SERIE 721

Si desea ver información completa solicite la publicación **08.14**



- El diseño optimizado ofrece excelentes características de flujo
- Válvula “end entry” de puerto estándar para servicios de agua, petróleo y gas a 800 psi/5515 kPa
- Cuerpo de válvula y tapón de hierro dúctil
- Se incluyen palancas manuales como componente estándar; disponibles extensiones fijadas con pasadores
- Sello de tetrafluoroetileno (TFE) reforzado con capacidad para +450°F/+232°F
- Tamaños de 4 – 6”/ 100 – 150 mm

Tamaño		Dimensiones – Pulgadas/mm						Peso unitario aprox.
Tamaño nominal Pulgadas mm	Diámetro exterior real Pulgadas mm	Extremo a Extremo A	Altura B	C	Diámetro D	E	F	Lbs. kg
4 *	4,500	8,25	6,92	4,50	6,00	5,21	16,13	32,4
114,3	114,3	210	176	114	152	132	410	14,7
6	6,625	10,10	9,14	5,30	8,00	7,26	28,13	75,0
168,3	168,3	257	232	135	203	184	715	34,0

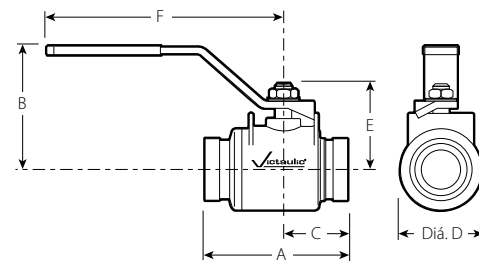

# Válvulas – Válvulas de bola

## Válvula de bola Vic®

### SERIE 726

Si desea ver información completa solicite la publicación 08.23



Tamaño		Dimensiones												Peso unitario aprox.	Coeficiente de flujo@ (completamente abierta) Valores C <sub>v</sub> / Valores K <sub>v</sub>
Tamaño nominal Pulgadas	Diámetro exterior real Pulgadas	A Pulg. mm	B Pulg. mm	C Pulg. mm	D Pulg. mm	DA Pulg. mm	E Pulg. mm	F Pulg. mm	H Pulg. mm	J Pulg. mm	K Pulg. mm	L Pulg. mm	Lbs. kg		
1 1/2	1,900	5,12	2,00	2,36	1,25	1,50	1,78	1,90	3,00	0,28	0,56	6,97	4,4	130	
40	48,3	130	51	60	32	38	45	48	76	7	14	177	2,0	112,5	
2	2,375	5,50	2,64	2,48	1,50	2,00	2,25	2,38	3,31	0,34	0,56	6,97	6,5	180	
50	60,3	140	67	63	38	51	57	60	84	9	14	177	3,0	155,7	
2 1/2	2,875	6,25	3,03	2,80	1,97	2,50	2,72	2,88	4,00	0,34	0,56	9,84	10,4	340	
65	73,0	159	77	71	50	64	69	73	102	9	14	250	4,7	294,1	
3	3,500	6,56	3,50	3,15	2,50	3,00	3,34	3,50	4,53	0,34	0,56	9,84	14,9	600	
80	88,9	167	89	80	64	76	85	89	115	9	14	250	6,8	519,0	
4	4,500	8,25	—	3,35	2,99	4,00	4,33	4,52	5,48	0,34	0,61	15,67	41,5	650	
100	114,3	210	—	85	76	102	111	115	139	9	15	398	18,9	562,3	
6	6,625	10,10	—	4,53	4,00	6,00	6,46	6,64	6,48	0,34	0,61	18,07	78,5	800	
150	168,3	257	—	115	102	152	164	169	165	9	15	459	35,7	692,0	

- Válvula de bola de puerto estándar para alta presión con extremos ranurados
- Válvula terminal de entrada de dos piezas
- Incluye una bola flotante para requerimientos de menor torque
- Compatible con NACE-MR-01-75
- Capacidades de presión hasta 1000 psi/6900 kPa en tamaños de 1 1/2 – 3”/ 40 – 80 mm
- Capacidades de presión hasta 800 psi/5515 kPa en tamaños de 4 – 6”/ 100 – 150 mm
- Tamaños desde 1 1/2 – 6”/ 40 – 150 mm

@ Valores C<sub>v</sub>/K<sub>v</sub> para flujo de agua a +60°F/+16°C con la válvula completamente abierta.

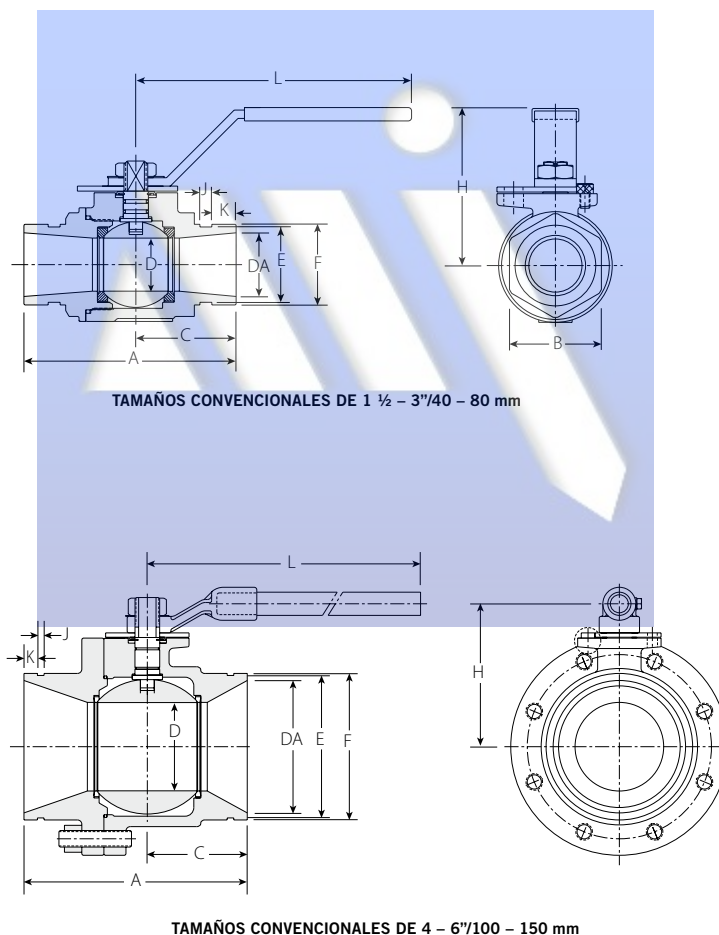



# Válvulas – Válvulas de bola

## Válvula de bola Vic®

(continuación)

### SERIES 726 CON ACCIONADOR DE ENGRANAJES

Si desea ver información completa solicite la publicación **08.23**



Tamaño		Dimensiones						Peso unitario aprox.	Coefficiente de flujo@ (completamente abierta) Valores C <sub>v</sub> Valores K <sub>v</sub>
Tamaño nominal Pulgadas mm	Diámetro exterior real Pulgadas mm	M Pulgadas mm	N Pulgadas mm	O Pulgadas mm	P Pulgadas mm	Q Pulgadas mm	R Pulgadas mm	Lbs. kg	
1 1/2 40	1,900 48,3	6,03 153	4,29 109	1,58 40	3,94 100	2,64 92	1,75 44	7,1 3,2	130 112,5
2 50	2,375 60,3	6,30 160	4,29 109	1,58 40	3,94 100	2,64 92	1,75 44	9,1 4,1	180 155,7
2 1/2 65	2,875 73,0	7,43 189	4,65 118	1,97 50	4,92 125	4,43 112	2,28 58	12,9 5,9	340 294,1
76,1 mm	3,000 76,1	7,43 189	4,65 118	1,97 50	4,92 125	4,43 112	2,28 58	12,9 5,9	340 294,1
3 80	3,500 88,9	7,94 202	4,65 118	1,97 50	4,92 125	4,43 112	2,28 58	20,0 9,1	600 519,0
4 100	4,500 114,3	9,95 253	4,65 118	1,97 50	4,92 125	4,43 112	2,28 58	44,7 20,3	650 562,3
6 150	6,625 168,3	11,02 280	4,65 118	1,97 50	4,92 125	4,43 112	2,28 58	89,0 40,3	800 692,0
165,1 mm	6,500 165,1	11,02 280	4,65 118	1,97 50	4,92 125	4,43 112	2,28 58	89,0 40,3	800 692,0

@ Valores C<sub>v</sub>/K<sub>v</sub> para flujo de agua a +60°F/+16°C con la válvula completamente abierta.

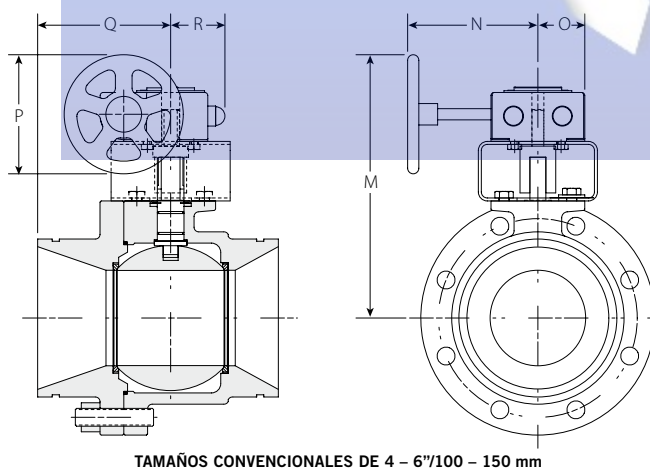
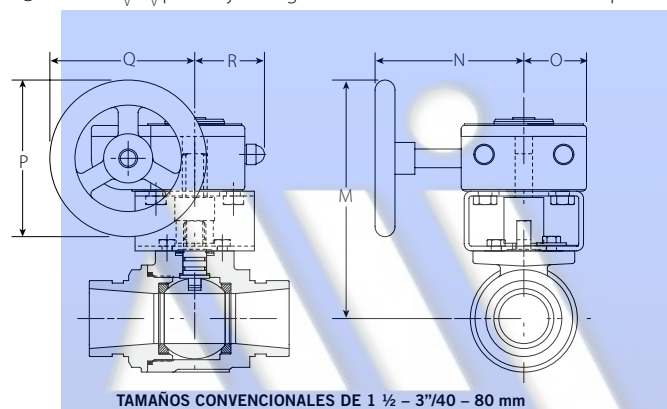

## Productos de balanceo hidrónico

### Válvulas de balanceo



Las válvulas de balanceo de TA, suministradas por Victaulic, ofrecen un método confiable, eficiente y económico de balanceo y de medición de todos los caudales del sistema. El rango de máxima regulación se obtiene con 4, 8, 12, 16, 20 o 22 vueltas completas del volante, lo que permite un ajuste preciso. El resultado es un alto grado de exactitud del ajuste y el balanceo preciso del sistema.

Las válvulas de balanceo de TA de Victaulic se ofrecen en una variedad de configuraciones y tamaños de extremo para una variedad de aplicaciones de calefacción y refrigeración.

### Instrumentos de balanceo



Hay varios instrumentos de balanceo disponibles para satisfacer una variedad de necesidades. El último instrumento que salió es la Serie 734 TA Scope. El TA Scope fue diseñado para ayudar a profesionales a verificar, medir y mantener los sistemas complejos de forma rápida y eficiente. El TA Scope es un dispositivo inalámbrico y manual para la medición rápida y precisa de presión diferencial, flujo, temperatura y energía.

### Controlador de presión diferencial

Usado en conjunto con las válvulas de balanceo, el controlador TA de presión diferencial asegura que la presión correcta sea entregada al serpentín y a la válvula de balanceo. Eliminando los cambios de presión, el controlador le permite a la válvula de balanceo mantener el caudal correcto en el serpentín y mantener el sistema en balance.



### Paquetes de serpentín KOIL-KIT™

Los paquetes de serpentín KOIL-KIT de Victaulic permiten una instalación de calidad rápida y simplificada del sistema de serpentín y al mismo tiempo aseguran el cumplimiento de los requisitos óptimos de diseño de los sistemas hidráulicos. El KOIL-KIT es apto para gran variedad de aplicaciones de agua caliente y fría, incluidos sistemas de agua tratada y no tratada.

El paquete de serpentín KOIL-KIT de Victaulic consta de los siguientes componentes: combinación de filtro "Y"/válvula de bola Serie 78Y o combinación de unión de válvula de bola Serie 78T, dos mangueras de serpentín, una conexión de puerto de unión Serie 78U y una válvula de balanceo TA.

# Productos de balanceo hidrónico

## Válvulas de balanceo

- Confiable, simple y eficiente en función de los costos
- El rango de regulación total se obtiene con 4, 8, 12, 16, 20 o 22 vueltas completas
- Servicio regido por la capacidad nominal de la empaquetadura del cople conectado para las válvulas ranuradas y bridadas
- Capacidad de presión hasta 300 psi/2065 kPa para temperaturas desde -4°F/-20°C a +250°F/+120°C



Válvula de Balanceo con Extremo Soldado  
**TA SERIE 786, PÁG. 4-3**



Válvula de Balanceo de Extremo con Rosca Exterior  
**TA SERIE 787, PÁG. 4-3**



Válvula de balanceo macho x hembra  
**TA SERIE 78K, PÁG. 4-4**



Válvula de Balanceo con Extremo Bridado  
**TA SERIE 788, PÁG. 4-6**



Válvula de Balanceo con Extremo Ranurado  
**TA SERIE 789, PÁG. 4-6**

PRODUCTOS DE BALANCEO HIDRÓNICO

### COMPARACIÓN DE CARACTERÍSTICAS DE REGULACIÓN

- Esta curva ilustra la ventaja del ajuste de cuatro (4) vueltas de las válvulas de balanceo TA de ½ – 2" / 15 – 50 mm; las válvulas de 2 ½"/65 mm y mayores tienen ajuste de 8, 12, 16, 20 o 22 vueltas
- Una válvula completamente abierta a 90° que se cierra totalmente requiere un cambio de ajuste de sólo 12° para un cambio de flujo igual a 30%
- Una válvula completamente abierta a 360° que se cierra totalmente requiere un cambio de ajuste de 96° para un cambio de medición de flujo del mismo 30%
- Las válvulas de balanceo TA necesitarían un cambio de ajuste de 408° para el mismo cambio de flujo de 30%

### BALANCEO HIDRÓNICO

- 4-3 TA Serie 786
- 4-3 TA Serie 787
- 4-4 Serie TA 78K
- 4-6 TA Serie 788
- 4-6 TA Serie 789
- 4-7 Serie 78Y
- 4-8 Serie 78T
- 4-9 Serie 78U
- 4-10 Manguera de serpiente
- 4-11 TA Serie 793
- 4-12 TA Serie 794
- 4-13 Accesorios TA

### PRODUCTOS

- 1-1 Coples
- 2-1 Conexiones
- 3-1 Válvulas
- 4-1 Productos de balanceo hidrónico**
- 5-1 Accesorios
- 6-1 Advanced Groove System
- 7-1 Sistema de tuberías con derivación mecánica
- 8-1 Sistema de tuberías de extremo liso
- 9-1 Sistema ranurado para tuberías de acero inoxidable
- 10-1 Sistema Pressfit para tuberías de acero inoxidable
- 11-1 Sistema Vic-Press™ para acero inoxidable cédula 10S
- 12-1 Sistema de tuberías de extremo liso para tuberías de HDPE
- 13-1 Cobre ranurado
- 14-1 Sistema PermaLynx para tuberías de cobre
- 15-1 Tubería de hierro dúctil ranurada AWWA
- 16-1 Sistemas Vic-Ring®
- 17-1 Sistema Depend-O-Lok® de Victaulic
- 18-1 Productos reutilizables de PVC Aquamine®
- 19-1 Empaquetaduras
- 20-1 Herramientas de preparación de tuberías
- 21-1 Índice de Productos
- 22-1 Software de tuberías

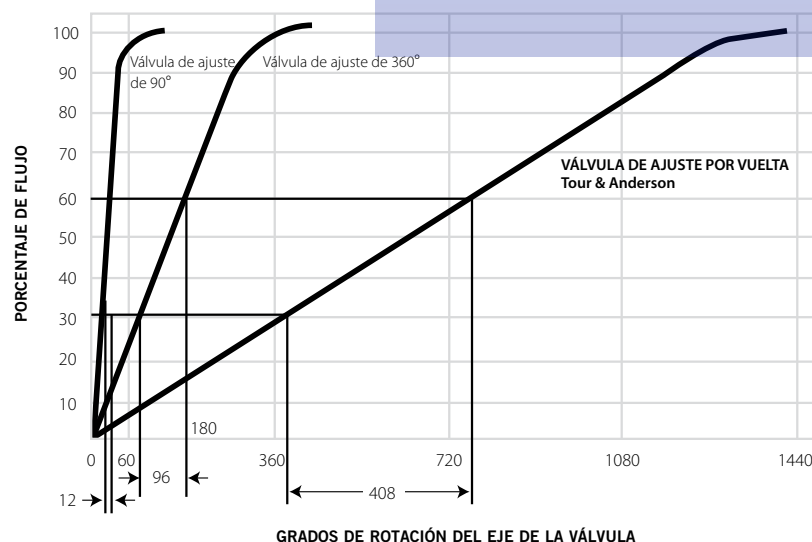

# Productos de balanceo hidrónico

## Válvula de balanceo

**TA SERIE 786** Extremo soldado  
**TA SERIE 787** Extremo con rosca hembra

Si desea ver información completa solicite la publicación **08.16**

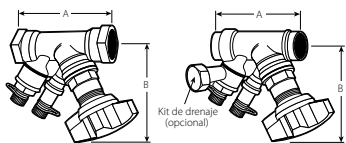

**TAMAÑOS CONVENCIONALES DE 1/2 - 2" / 15 - 50 mm**

**TAMAÑOS CONVENCIONALES DE 1/2 - 2" / 15 - 50 mm**

Tamaño		Válvula de balanceo TA Serie 786 con extremo soldado (300 psi/2065 kPa)			Válvula de balanceo TA Serie 787 con extremo con rosca NPT (interior) (300 psi/2065 kPa)		
Tamaño nominal Pulgadas mm	Diámetro exterior real Pulgadas mm	A Extremo a Extremo Pulgadas mm	B Del centro a arriba Pulgadas mm	Peso unitario aprox. Lbs. kg	A Extremo a Extremo Pulgadas mm	B Del centro a arriba Pulgadas mm	Peso unitario aprox. Lbs. kg
1/2 15	0,840 21,3	3,50 89	4,00 102	1,4 0,6	3,50 89	4,00 102	1,5 0,7
3/4 20	1,050 26,7	3,81 97	4,00 102	1,4 0,6	3,81 97	4,00 102	1,6 0,7
1 25	1,315 33,7	4,31 110	4,50 114	1,9 0,9	4,31 110	4,50 114	2,0 0,9
1 1/4 32	1,660 42,4	4,88 124	4,31 110	2,4 1,1	4,88 124	4,31 110	2,6 1,2
1 1/2 40	1,900 48,3	5,13 130	4,75 121	3,1 1,4	5,13 130	4,75 121	3,3 1,5
2 50	2,375 60,3	6,13 156	4,75 121	4,5 2,0	6,13 156	4,75 121	5,0 2,3

### GUÍA DE SELECCIÓN DE VÁLVULAS

Tamaño		Válvula de balanceo TA Serie 786 con extremo soldado (300 psi/2065 kPa)			Válvula de balanceo TA Serie 787 con extremo con rosca NPT (interior) (300 psi/2065 kPa)		
Tamaño nominal Pulgadas mm	Diámetro exterior real Pulgadas mm	Flujo mínimo GPM LPM	Flujo nominal GPM LPM	Flujo máximo GPM LPM	Flujo mínimo GPM LPM	Flujo nominal GPM LPM	Flujo máximo GPM LPM
1/2 15	0,840 21,3	0,13 0,49	2,7 10,2	8,6 32,6	0,13 0,49	2,7 10,2	8,6 32,6
3/4 20	1,050 26,7	0,39 1,48	6,2 23,5	20,0 75,7	0,39 1,48	6,2 23,5	20,0 75,7
1 25	1,315 33,7	0,45 1,70	9,4 35,6	30,0 113,6	0,45 1,70	9,4 35,6	30,0 113,6
1 1/4 32	1,660 42,4	0,87 3,29	15,0 56,8	48,0 181,7	0,87 3,29	15,0 56,8	48,0 181,7
1 1/2 40	1,900 48,3	1,30 4,92	21,0 79,5	66,0 249,8	1,30 4,92	21,0 79,5	66,0 249,8
2 50	2,375 60,3	2,00 7,57	36,0 136,3	110,0 416,4	2,00 7,57	36,0 136,3	110,0 416,4

### NOTAS IMPORTANTES:

Las válvulas de balanceo se deben dimensionar según el caudal en GPM (y no según el tamaño de la línea de tubería). El flujo mínimo se calcula a partir del ajuste de apertura mínima de la válvula y una caída de presión mínima de 1 pies WG (= 3 kPa). El flujo nominal se calcula a partir del ajuste de apertura máxima de la válvula y la caída de presión mínima recomendada, 2 pies WG (= 6 kPa). El flujo máximo se calcula a partir del ajuste de apertura máxima de la válvula y la caída de presión máxima, 20 pies WG (= 60 kPa). Hay disponible un programa computacional, TA-Select, de Tour & Andersson para calcular los valores de ajuste preliminar y otras aplicaciones.

### PRECISIÓN DE LA MEDICIÓN:

La posición cero del volante viene calibrada y no debe cambiar. Las válvulas tienen una precisión de medición de flujo de 2% a 3%\* cuando se utilizan dentro del rango de flujo recomendado y se instalan como se muestra en la figura siguiente. \* Para obtener los resultados más exactos, se debería usar una válvula TA CBI-II Serie 737. Sin embargo, se puede usar cualquier medidor de presión diferencial.

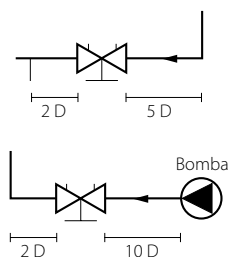

# Productos de balanceo hidrónico

## Válvula de balanceo

TA SERIE 78K Macho x Hembra

Si desea ver información completa solicite la publicación 08.16

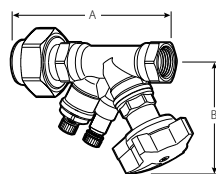

SERIE 78K

Hay disponibles piezas anexas opcionales para reducciones dobles o para cambiar las configuraciones de extremo soldado a roscado o de roscado a soldado. Si es necesario, especifique su opción de pieza anexo al realizar el pedido.

Tamaño nominal pulg/mm		Serie 78K Macho x Hembra (300 psi/ 2,065 kpa) Válvula de balanceo			
MPT Unión	Válvula FPT	A Extremo a Extremo Pulgadas/mm	A Extremo a extremo PermaLynx Pulgadas/mm	B Centro a extremo Pulgadas/mm	Peso unitario aprox. Lbs./Kg
½ 15	x ½	5,75 146	6,76 172	4,00 102	1,7 0,8
	x ¾	5,94 151	-	4,00 102	1,8 0,8
	x 1	6,27 159	-	4,50 114	2,7 1,2
	x 1 ¼	7,37 187	-	4,72 120	4,1 1,9
¾ 20	x ¾	5,99 152	7,97 202	4,00 102	2,3 1
	x 1	6,81 173	-	4,50 114	2,2 1,0
	x 1 ½	7,66 195	-	4,75 121	5,0 2,3
1 25	x 1	7,70 186	9,01 229	5,30 135	4,02 1,8
	x 1 ¼	7,83 199	-	4,31 109	2,8 1,3
	x 1 ½	7,66 195	-	4,75 121	5,2 2,4
	x 2	8,91 226	-	4,75 121	7,3 3,3
1 ¼ 32	x 1 ¼	8,18 208	9,66 245	4,72 120	5,52 2,5
	x 1 ½	8,21 209	-	4,75 121	3,6 1,6
	x 2	8,91 226	-	4,75 121	7,5 3,4
1 ½ 40	x 1 ½	9,00 229	10,37 263	4,75 121	7,16 3,2
	x 2	9,02 229	-	4,75 121	5,3 2,4
2 50	x 2	8,86 2,25	-	4,75 121	7,19 3,3



# Productos de balanceo hidrónico

## Válvula de balanceo

TA SERIE 78K Macho x Hembra

Si desea ver información completa solicite la publicación 08.16

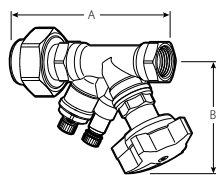

SERIE 78K

## GUÍA DE SELECCIÓN DE VÁLVULAS

Tamaño nominal pulg/mm		Datos de flujo para Serie 78K		
MPT Unión	Válvula FPT	Flujo mínimo absoluto GPM LPM	Rango nominal de flujo GPM LPM	Flujo máximo absoluto GPM LPM
½ 15	x ½	0,1 05	0,6 – 2,8 2,3 – 10,6	8,6 32,6
	x ¾	0,4 1,5	2,0 – 6,0 7,6 – 22,7	20,0 75,7
	x 1	0,5 1,7	3,9 – 10,0 14,8 – 37,9	30,0 114,0
	x 1 ¼	0,9 3,3	5,0 – 15,0 18,9 – 56,8	48,0 182,0
¾ 20	x ¾	0,4 1,5	2,0 – 6,0 7,6 – 22,7	20,0 75,7
	x 1	0,5 1,7	3,9 – 10,0 14,8 – 37,9	30,0 114,0
	x 1 ½	1,3 4,9	6,6 – 20,0 25,0 – 75,7	66,0 250,0
1 25	x 1	0,5 1,7	3,9 – 10,0 14,8 – 37,9	30,0 114,0
	x 1 ¼	0,9 3,3	5,0 – 15,0 18,9 – 56,8	48,0 182,0
	x 1 ½	1,3 4,9	6,6 – 20,0 25,0 – 75,7	66,0 250
	x 2	2,0 7,6	12,6 – 36,0 47,7 – 136,0	110,0 416,0
1 ¼ 32	x 1 ¼	0,9 3,3	5,0 – 15,0 18,9 – 56,8	48,0 182,0
	x 1 ½	1,3 4,9	6,6 – 20,0 25,0 – 75,7	66,0 250,0
	x 2	2,0 7,6	12,6 – 36,0 47,7 – 136,0	110,0 416,0
1 ½ 40	x 1 ½	1,3 4,9	6,6 – 20,0 25,0 – 75,7	66,0 250,0
	x 2	2,0 7,6	12,6 – 36,0 47,7 – 136,0	110,0 416,0
2 50	x 2	2,0 7,6	12,6 – 36,0 47,7 – 136,0	110,0 416,0

### NOTAS IMPORTANTES:

Las válvulas de balanceo se deben dimensionar según el caudal en GPM/LPM (y no según el tamaño de la línea de tubería). No se recomienda dimensionar las válvulas de balanceo de acuerdo con los caudales de flujo mínimo o máximo. Las válvulas se deberían dimensionar de acuerdo con el caudal nominal de flujo únicamente. El flujo mínimo se calcula a partir del ajuste de apertura mínima de la válvula y una caída de presión mínima de 1 pies WG (= 3 kPa). El flujo nominal se calcula a partir del ajuste de apertura máxima de la válvula y la caída de presión mínima recomendada, 2 pies WG (= 6 kPa). El flujo máximo se calcula a partir del ajuste de apertura máxima de la válvula y la caída de presión máxima, 20 pies WG (= 60 kPa).

Nota: Hay disponible un programa computacional, TA-Select, para calcular la posición predeterminada del volante de la válvula y otras aplicaciones.

Nota: Para obtener resultados más exactos, debería usar los medidores TA SCOPE Serie 734 o CMI Serie 73M. Sin embargo, se puede usar cualquier medidor de presión diferencial.

# Productos de balanceo hidrónico

## Válvula de balanceo

**TA SERIE 788** Extremo bridado  
**TA SERIE 789** Extremo ranurado

Si desea ver información completa solicite la publicación **08.16**

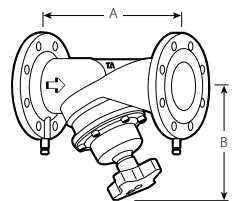

**TA SERIE 788**  
**TAMAÑOS CONVENCIONALES**  
 DE 2 ½ - 16" / 65 - 400 mm

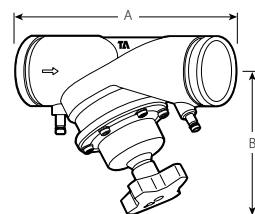

**TA SERIE 789**  
**TAMAÑOS CONVENCIONALES**  
 DE 2 ½ - 12" / 65 - 300 mm

Tamaño		TA Serie 788 Extremo bridado (250 psi/1720 kPa) Válvula de balanceo			TA Series 789 Extremo ranurado (350 psi/2400 kPa) Válvula de balanceo		
Tamaño nominal Pulgadas mm	Diámetro exterior real Pulgadas mm	A Extremo a Extremo Pulgadas mm	B Altura Pulgadas mm	Peso unitario aprox. Lbs. kg	A Extremo a Extremo Pulgadas mm	B Altura Pulgadas mm	Peso unitario aprox. Lbs. kg
2 ½ 65	2,875 73,0	11,38 289	8,00 203	24,0 10,9	11,38 289	8,00 203	14,0 6,4
3 80	3,500 88,9	12,25 311	8,63 219	31,0 14,1	12,25 311	8,63 219	20,0 9,1
4 100	4,500 114,3	13,75 350	9,44 240	43,0 19,6	13,75 350	9,44 240	31,0 14,1
5 125	5,563 141,3	15,75 400	10,88 276	62,0 28,5	15,75 400	10,88 276	50,0 22,7
6 150	6,625 168,3	18,88 480	11,25 286	82,0 37,5	18,88 480	11,25 286	69,0 31,3
8 200	8,625 219,1	23,63 600	17,00 432	168,0 76,5	23,63 600	17,00 432	140,0 63,7
10 250	10,750 273,0	28,75 730	17,75 451	270,0 122,9	28,75 730	17,75 451	202,0 91,9
12 300	12,750 323,9	33,50 851	19,00 483	360,0 163,9	33,50 851	19,00 483	280,0 127,4

### GUÍA DE SELECCIÓN DE VÁLVULAS

Tamaño		TA Serie 788 Extremo bridado (250 psi/1720 kPa) Válvula de balanceo			TA Series 789 Extremo ranurado (350 psi/2400 kPa) Válvula de balanceo		
Tamaño nominal Pulgadas mm	Diámetro exterior real Pulgadas mm	Flujo mínimo GPM LPM	Flujo nominal GPM LPM	Flujo máximo GPM LPM	Flujo mínimo GPM LPM	Flujo nominal GPM LPM	Flujo máximo GPM LPM
2 ½ 65	2,875 73,0	1,40 5,30	92,0 348,2	290,0 1097,7	1,40 5,30	92,0 348,2	290,0 1097,7
3 80	3,500 88,9	1,50 5,68	130,0 492,1	410,0 1551,9	1,50 5,68	130,0 492,1	410,0 1551,9
4 100	4,500 114,3	1,90 7,19	200,0 757,0	650,0 2460,3	1,90 7,19	200,0 757,0	650,0 2460,3
5 125	5,563 141,3	4,20 15,90	320,0 1211,2	1020,0 3860,7	4,20 15,90	320,0 1211,2	1020,0 3860,7
6 150	6,625 168,3	5,00 18,93	450,0 1703,3	1430,0 5412,6	5,00 18,93	450,0 1703,3	1430,0 5412,6
8 200	8,625 219,1	30,00 113,55	820,0 3103,7	2600,0 9841,0	30,00 113,55	820,0 3103,7	2600,0 9841,0
10 250	10,750 273,0	70,00 264,95	1280,0 4844,4	4040,0 15291,4	70,00 264,95	1280,0 4844,4	4040,0 15291,4
12 300	12,750 323,9	115,00 435,28	1550,0 5866,8	4950,0 18735,8	115,00 435,28	1550,0 5866,8	4950,0 18735,8

### NOTAS IMPORTANTES:

Las válvulas de balanceo se deben dimensionar según el caudal en GPM (y no según el tamaño de la línea de tubería). El flujo mínimo se calcula a partir del ajuste de apertura mínima de la válvula y una caída de presión mínima de 1 pies WG (= 3 kPa). El flujo nominal se calcula a partir del ajuste de apertura máxima de la válvula y la caída de presión mínima recomendada, 2 pies WG (= 6 kPa). El flujo máximo se calcula a partir del ajuste de apertura máxima de la válvula y la caída de presión máxima, 20 pies WG (= 60 kPa). Hay disponible un programa computacional, TA-Select, de Tour & Andersson para calcular los valores de ajuste preliminar y otras aplicaciones.

# Productos de balanceo hidrónico

PRODUCTOS DE BALANCEO HIDRÓNICO

Paquete de serpentín  
KOIL-KIT™

Combinación de filtro  
en “Y”/válvula de bola

**SERIE 78Y**

Si desea ver información  
completa solicite la publicación  
**08.30**

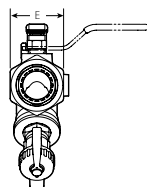
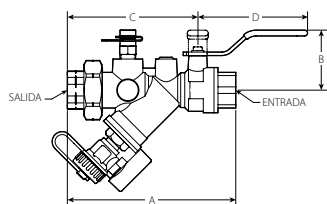

La combinación de filtro en “Y”/válvula de bola Serie 78Y ofrece una conexión al terminal simplificada y de calidad que protege tanto los serpentines como las válvulas de control termostático de las escamas, la arena o los residuos de soldadura en la tubería. La Serie 78Y incluye un filtro de acero inoxidable malla 20 (extraíble sin romper la línea), un eje de válvula a prueba de reventones, un empaque de Teflon®, una bola galvanizada y un filtro-válvula de despresurización y drenaje con rosca para manguera, tapa y sujetador. El equipo estándar incluye un orificio de presión/temperatura, un orificio adicional con tapón en la parte superior, y un extremo de unión con pieza anexa. Las conexiones disponibles para extremos son rosca hembra por rosca hembra, soldado por soldado, hembra por soldado, soldado por rosca, PermaLynx por PermaLynx.

Capacidad nominal hasta 400 psi/2758 kPa y 230°F/110°C.

**Notas:**

Se deben solicitar piezas anexas opcionales para reducciones dobles y para cambiar las configuraciones de extremo de soldado a roscado o de roscado a soldado. Si es necesario, especifique su opción de pieza anexa al realizar el pedido.

Tamaño nominal		Dimensiones						Peso unitario aprox.	
		Opciones de entrada/salida*		B Pulgadas mm	C Pulgadas mm	D Pulgadas mm	E Pulgadas mm		
ENTRADA Pulgadas mm	SALIDA Pulgadas mm	A Soldado o hembra Extremo roscado Pulgadas/mm	A PermaLynx Presión Pulgadas/mm						
1/2 15	x	1/2	5,1	7,30	1,9	3,8	4,0	1,5	1,7
		15	130	185	49	97	100	38	0,8
3/4 20	x	1/2	5,9	8,79	2,0	4,5	4,0	1,8	2,4
		15	150	223	51	114	100	46	1,1
		3/4	6,1	9,47	2,0	4,6	4,0	1,8	2,4
		20	155	241	51	117	100	46	1,1
1 25	x	1/2	6,1	9,30	2,0	4,5	4,0	1,8	2,4
		15	155	236	51	114	100	46	1,1
		3/4	6,2	9,98	2,0	4,6	4,0	1,8	2,4
		20	157	254	51	117	100	46	1,1
		1	6,4	10,71	2,0	4,9	4,0	1,8	2,4
1 1/4 32	x	25	163	272	51	124	100	46	1,1
		3/4	7,8	11,47	2,4	5,9	5,3	2,6	5,4
		20	198	291	61	150	135	66	2,4
		1	8,0	11,98	2,4	6,1	5,3	2,6	5,4
		25	203	304	61	155	135	66	2,4
		1 1/4	8,0	11,97	2,4	6,1	5,3	2,6	5,3
1 1/2 40	x	32	203	304	61	155	135	66	2,4
		1	8,1	12,21	2,4	6,1	5,3	2,6	5,4
		25	206	310	61	155	135	66	2,4
		1 1/4	8,1	12,21	2,4	6,1	5,3	2,6	5,4
		32	206	310	61	155	135	66	2,4
		1 1/2	8,3	12,79	2,4	6,3	5,3	2,6	5,4
2 50	x	40	211	325	61	160	135	66	2,4
		1 1/4	11,2	-	3,1	8,5	5,9	3,3	11,3
		32	284	-	79	216	151	84	5,1
		1 1/2	11,2	-	3,1	8,5	5,9	3,3	11,5
		40	284	-	79	216	151	84	5,2
2 50	x	2	11,2	-	3,1	8,5	5,9	3,3	11,5
		50	284	-	79	216	151	84	5,2

\* La Serie 7U está disponible con las siguientes configuraciones de extremos:

- unión soldado x soldado
- unión soldado x macho
- unión soldado x macho
- unión hembra x soldado
- unión hembra x hembra
- unión hembra x macho
- unión PermaLynx (Adaptador Estilo PL604) x soldado
- unión PermaLynx x hembra
- unión PermaLynx x macho

# Productos de balanceo hidrónico

Paquete de serpentín  
KOIL-KIT™

Combinación de unión  
de válvula de bola

## SERIE 78T

Si desea ver información  
completa solicite la publicación  
08.30

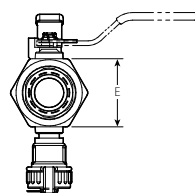
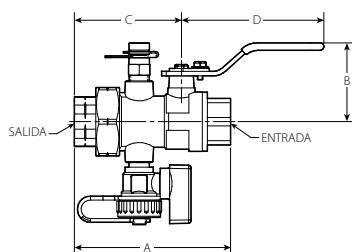

La combinación de unión de válvula de bola Serie 78T es una conexión terminal de calidad eficiente y simplificada que ofrece aislación para el serpentín, un puerto de presión/temperatura, una función de drenaje y una unión con pieza anexa. La Serie 78T no incluye filtro. La Serie 78T un vástago de válvula a prueba de reventones, un empaque de Teflon®, una bola galvanizada y una válvula de drenaje con rosca para manguera, tapa y sujetador. Incluye de manera estándar un puerto de presión/temperatura y un extremo de unión con pieza anexa.

Capacidad nominal hasta 400 psi/2758 kPa y 230°F/110°C.

### Notas:

Se deben solicitar piezas anexas opcionales para reducciones dobles y para cambiar las configuraciones de extremo de soldado a roscado o de roscado a soldado. Si es necesario, especifique su opción de pieza anexa al realizar el pedido.

Tamaño nominal		Dimensiones						Peso unitario aprox.
ENTRADA Pulgadas mm	SALIDA Pulgadas mm	Opciones de entrada/salida*		B Pulgadas mm	C Pulgadas mm	D Pulgadas mm	E Pulgadas mm	Lbs. Kg.
		A Soldado o hembra Extremo roscado Pulgadas/mm	A PermaLynx Presión Pulgadas/mm					
½ 15	x 15	4,1	6,41	1,9	2,8	4,0	1,5	1,4
		105	163					0,6
¾ 20	x 15	4,3	7,29	2,0	2,9	4,0	1,8	1,7
		109	185					0,8
	x 20	4,4	8,07	2,0	2,9	4,0	1,8	1,7
		112	205					0,8
1 25	x 15	4,6	7,95	2,2	3,0	5,3	1,8	2,0
		117	202					0,9
	x 20	4,8	8,83	2,2	3,0	5,3	1,8	2,0
		121	224					0,9
	x 25	5,0	9,39	2,2	3,3	5,3	1,8	2,1
		126	239					1,0
1 ¼ 32	x 20	5,2	9,21	2,4	3,2	5,3	2,6	3,6
		131	234					1,6
	x 25	5,4	9,76	2,4	3,5	5,3	2,6	3,6
		136	248					1,6
	x 1 ¼	5,4	9,76	2,4	3,5	5,3	2,6	3,5
		136	248					1,6
1 ½ 40	x 1	5,9	10,50	2,8	3,7	5,9	2,6	4,9
		150	267					2,2
	x 1 ¼	5,9	10,48	2,8	3,7	5,9	2,6	4,9
		150	266					2,2
	x 1 ½	6,1	10,91	2,8	3,9	5,9	2,6	4,9
		155	277					2,2
2 50	x 1 ¼	6,9	-	3,0	3,8	5,9	3,3	7,1
		174	-					3,2
	x 1 ½	6,9	-	3,0	4,0	5,9	3,3	7,2
		174	-					3,3
	x 2	6,9	-	3,0	4,1	5,9	3,3	7,3
		174	-					3,3

\* La Serie 78T está disponible con las siguientes configuraciones de extremos:

- unión soldado x soldado
- unión soldado x macho
- unión soldado x macho
- unión hembra x soldado
- unión hembra x hembra
- unión hembra x macho
- unión PermaLynx (Adaptador Estilo PL604) x soldado
- unión PermaLynx x hembra
- unión PermaLynx x macho
- PermaLynx x PermaLynx

# Productos de balanceo hidrónico

PRODUCTOS DE BALANCEO HIDRÓNICO

## Paquete de serpentín KOIL-KIT™

### Conexión del puerto de la unión

#### SERIE 78U

Si desea ver información completa solicite la publicación **08.30**

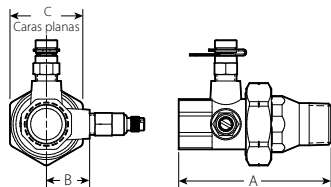

La conexión de puerto de unión Serie 78U ofrece una conexión al terminal simple y de calidad para la instalación a la salida del serpentín. La Serie 78U incluye una sección de puerto equipada con un orificio de venteo manual estándar, un puerto de presión/temperatura, la unión y la pieza anexa con rosca macho. Esta configuración permite ventear el serpentín de manera sencilla, tomar lecturas de presión y temperatura e instalar fácilmente la válvula termostática. La Serie 78U está equipado con un o-ring de EPDM.

Capacidad nominal hasta 400 psi/2758 kPa y 230°F/110°C.

#### Notas:

Se deben solicitar piezas anexas opcionales para reducciones dobles o triples y para cambiar las configuraciones de extremo de soldado a roscado o de roscado a soldado. Si es necesario, especifique su opción de pieza anexa al realizar el pedido.

Tamaño		Dimensiones					Peso unitario aprox.
ENTRADA Pulgadas mm	SALIDA Pulgadas mm	Opciones de entrada*		B Pulgadas mm	C Pulgadas mm	Lbs. Kg.	
		A Soldado o hembra Extremo roscado Pulgadas/mm	A PermaLynx Presión Pulgadas/mm				
½ 15	x 15	3,48	4,66	0,84	1,46	0,7	
		89	118	21	37	0,3	
¾ 20	x 15	3,87	5,63	1,08	1,81	1,0	
		98	143	27	46	0,5	
		3,87	5,63	1,08	1,81	0,9	
		98	143	27	46	0,4	
1 25	x 15	4,03	6,10	1,08	1,81	1,0	
		102	155	27	46	0,5	
		4,03	6,10	1,08	1,81	1,1	
		102	155	27	46	0,5	
		4,14	6,20	1,08	1,81	1,1	
		105	158	27	46	0,5	
1 ¼ 32	x 15	4,36	6,37	1,46	2,63	1,9	
		111	162	37	67	0,9	
		4,36	6,37	1,46	2,63	1,9	
		111	162	37	67	0,9	
		4,36	6,37	1,46	2,63	1,9	
		111	162	37	67	0,9	
		4,19	6,37	1,46	2,63	2,1	
		106	162	37	67	1,0	
1 ½ 40	x 15	4,19	6,61	1,46	2,63	2,2	
		106	168	37	67	1,0	
		4,19	6,61	1,46	2,63	2,2	
		106	168	36	67	1,0	
		4,19	6,61	1,46	2,63	2,3	
		106	168	37	67	1,0	
		4,40	6,81	1,46	2,63	2,3	
112	173	37	67	1,0			
2 50	x 1	4,47	-	1,76	3,26	3,1	
		114	-	45	83	1,4	
		4,47	-	1,76	3,26	3,1	
		114	-	45	83	1,4	
		4,47	-	1,76	3,26	3,2	
		114	-	45	83	1,5	
		4,47	-	1,76	3,26	3,2	
114	-	45	83	1,5			

\* La Serie 7U está disponible con las siguientes configuraciones de extremos:

- unión soldado x soldado
- unión soldado x macho
- unión soldado x macho
- unión hembra x soldado
- unión hembra x hembra
- unión hembra x macho
- unión PermaLynx (Adaptador Estilo PL604) x soldado
- unión PermaLynx x hembra
- unión PermaLynx x macho



# Productos de balanceo hidrónico

Paquete de serpentín  
Paquete de  
manguera KOIL-KIT™

Si desea ver información completa solicite la publicación 08.30



Las mangueras de serpentín Victaulic incluyen una manguera trenzada de acero inoxidable y un núcleo de polímero sintético con férulas de acero inoxidable. Hay disponibles mangueras de serpentín Victaulic con conexión giratoria macho x hembra y conexión giratoria macho x macho. Las mangueras de serpentín Victaulic vienen en tres longitudes: 12"/300 mm, 24"/610 mm o 36"/914 mm. Especifique su opción en el pedido. Capacidad nominal hasta 230°F/110°C.

Tamaño	Opciones de entrada		PSI/ kPa	Radio de curvatura pulg. mm	Longitud Pulgadas mm	Peso unitario aprox.
	A Extremo con rosca macho	B NPSM Unión giratoria MNPT				Lbs. Kg.
½ x 15	½ NPT	½	375 2585	2,6 66,7	12	0,3
					300	0,1
					24	0,5
					610	0,2
¾ x 20	¾ NPT	¾	300 2068	4,5 114,3	36	0,7
					914	0,3
					12	0,6
					300	0,3
1 x 25	1 NPT	1	300 2068	5,5 139,7	24	1,0
					610	0,7
					36	2,3
					914	1,0
1 ¼ x 32	1 ¼ NPT	1 ¼	225 1550	6,8 171,5	12	1,2
					300	0,5
					24	2,0
					610	0,9
1 ½ x 40	1 ½ NPT	1 ½	150 1034	8,4 212,7	36	3,0
					914	1,4
					12	2,2
					300	1,0
2 x 50	2 NPT	2	150 1034	11,3 285,8	24	4,4
					610	2,0
					36	6,6
					914	3,0
					12	2,5
					300	1,1
					24	4,8
					610	2,2
					36	7,2
					914	3,3

# Productos de balanceo hidrónico

PRODUCTOS DE BALANCEO HIDRÓNICO

## Controlador de presión diferencial

### SERIE 793 TA

Extremo roscado

Si desea ver información completa solicite la publicación **08.29**

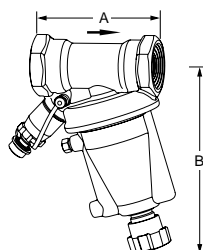

Los controladores TA de presión diferencial vienen por defecto con un kit de drenaje, un puerto de medición, un niple de transición y una herramienta de ajuste. La conexión de extremo en tamaños 1/2"/15 mm a 2"/50 mm son todas roscas IPS hembra solamente. Las soldadas no están disponibles.

Tamaño		TA Serie 793 (roscado)			
Tamaño nominal Pulgadas mm	Diámetro exterior real Pulgadas mm	Presión diferencial Rango psi/kPa	A Extremo a Extremo Pulgadas mm	B Del centro a arriba Pulgadas mm	Peso unitario aprox. Lbs. kg
1/2 15	0,840 21,3	1,45-8,70 10-60	3,31 84	5,39 137	2,4 1,1
3/4 20	1,050 26,7	1,45-8,70 10-60	3,58 91	5,47 139	2,6 1,2
1 25	1,315 33,7	1,45-8,70 10-60	3,66 93	5,55 141	2,9 1,3
1 1/4 32	1,660 42,4	2,90-11,6 20-80	5,24 133	7,05 179	5,7 2,6
1 1/2 40	1,900 48,3	2,90-11,6 20-80	5,32 135	7,13 181	6,4 2,9
2 50	2,375 60,3	2,90-11,6 20-80	5,39 137	7,36 187	7,7 3,5

### GUÍA DE SELECCIÓN DE VÁLVULAS TA SERIE 793

Medidas inglesas en libras por pulgada cuadrada y galones por minuto

Tamaño	D <sub>p</sub> (psi)																	
	1,5			2,9			4,4			5,8			7,3			8,7		
Pulgadas	Q <sub>min</sub>	Q <sub>nom</sub>	Q <sub>max</sub>	Q <sub>min</sub>	Q <sub>nom</sub>	Q <sub>max</sub>	Q <sub>min</sub>	Q <sub>nom</sub>	Q <sub>max</sub>	Q <sub>min</sub>	Q <sub>nom</sub>	Q <sub>max</sub>	Q <sub>min</sub>	Q <sub>nom</sub>	Q <sub>max</sub>	Q <sub>min</sub>	Q <sub>nom</sub>	Q <sub>max</sub>
1/2	0,1	1,4	2,0	0,1	2,0	2,7	0,2	2,4	3,4	0,2	2,8	3,9	0,2	3,1	4,3	0,2	3,4	4,7
3/4	0,2	3,1	4,3	0,3	4,3	6,0	0,4	5,3	7,4	0,4	6,1	8,6	0,5	6,8	9,6	0,5	7,4	10,5
1	0,4	5,3	7,7	0,5	7,4	10,7	0,7	9,1	13,2	0,8	10,5	15,2	0,9	11,8	17,0	0,9	12,8	18,6

Tamaño	D <sub>p</sub> (psi)																			
	2,9			4,4			5,8			7,3			8,7			10,2			11,6	
Pulgadas	Q <sub>min</sub>	Q <sub>nom</sub>	Q <sub>max</sub>	Q <sub>min</sub>	Q <sub>nom</sub>	Q <sub>max</sub>	Q <sub>min</sub>	Q <sub>nom</sub>	Q <sub>max</sub>	Q <sub>min</sub>	Q <sub>nom</sub>	Q <sub>max</sub>	Q <sub>min</sub>	Q <sub>nom</sub>	Q <sub>max</sub>	Q <sub>min</sub>	Q <sub>nom</sub>	Q <sub>max</sub>		
1 1/4	0,8	11,7	16,6	1,0	14,4	20,4	1,2	16,6	23,5	1,3	18,6	26,3	1,4	20,3	28,7	1,5	22,0	31,1		
1 1/2	1,2	17,6	25,0	1,5	21,6	30,8	1,8	24,8	35,3	2,0	27,9	39,6	2,2	30,4	43,3	2,3	32,9	46,8		
2	2,3	33,2	47,6	2,9	40,9	58,6	3,3	46,9	67,3	3,7	52,6	75,5	4,1	57,4	82,4	4,4	62,2	89,3		

# Productos de balanceo hidrónico

## Controlador de presión diferencial

### SERIE 794 TA

Extremo bridado

Si desea ver información completa solicite la publicación **08.29**

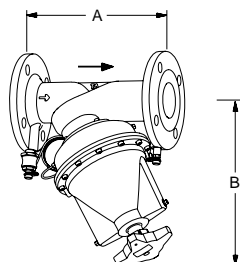

Los controladores TA de presión diferencial vienen por defecto con un kit de drenaje, un puerto de medición, un niple de transición y una herramienta de ajuste. Las conexiones de extremo son bridas ANSI solamente, los extremos ranurados no están disponibles.

Tamaño		TA Serie 793 (roscado)			
Tamaño nominal Pulgadas mm	Diámetro exterior real Pulgadas mm	Presión diferencial Rango psi/kPa	A Extremo a Extremo Pulgadas mm	B Del centro a arriba Pulgadas mm	Peso unitario aprox. Lbs. kg
2½ 65	2,875 73,0	2,90-11,6 20-80	11,42 290	16,3 414	46,3 21
3 80	3,500 88,9	2,90-11,6 20-80	12,21 310	17,17 436	52,9 24
4 100	4,500 114,3	2,90-11,6 20-80	13,78 350	18,11 460	72,8 33

### GUÍA DE SELECCIÓN DE VÁLVULAS

Medidas inglesas en libras por pulgada cuadrada y galones por minuto (opción de resorte 1)

Tamaño Pulgadas	D <sub>p</sub> (psi)																				
	2,9			4,4			5,8			7,3			8,7			10,2			11,6		
	Q <sub>min</sub>	Q <sub>nom</sub>	Q <sub>max</sub>	Q <sub>min</sub>	Q <sub>nom</sub>	Q <sub>max</sub>	Q <sub>min</sub>	Q <sub>nom</sub>	Q <sub>max</sub>	Q <sub>min</sub>	Q <sub>nom</sub>	Q <sub>max</sub>	Q <sub>min</sub>	Q <sub>nom</sub>	Q <sub>max</sub>	Q <sub>min</sub>	Q <sub>nom</sub>	Q <sub>max</sub>	Q <sub>min</sub>	Q <sub>nom</sub>	Q <sub>max</sub>
2 ½	2,7	48,8	70,2	3,4	60,1	86,5	3,9	69,0	99,3	4,3	77,4	111,4	4,7	84,5	121,6	5,1	91,5	131,7	5,5	97,5	140,5
3	4,3	74,1	107,3	5,3	91,3	132,2	6,1	104,8	151,7	6,8	117,6	170,2	7,4	128,4	185,9	8,0	139,0	201,2	8,6	148,3	214,6
4	8,6	150,2	214,6	10,6	185,0	264,3	12,1	212,4	303,5	13,6	238,3	340,5	14,9	260,2	371,7	16,1	281,7	402,5	17,2	300,4	429,2

Medidas inglesas en libras por pulgada cuadrada y galones por minuto (opción de resorte 2)

Tamaño Pulgadas	D <sub>p</sub> (psi)																				
	5,8			7,3			8,7			10,2			11,6			13,1			14,5		
	Q <sub>min</sub>	Q <sub>nom</sub>	Q <sub>max</sub>	Q <sub>min</sub>	Q <sub>nom</sub>	Q <sub>max</sub>	Q <sub>min</sub>	Q <sub>nom</sub>	Q <sub>max</sub>	Q <sub>min</sub>	Q <sub>nom</sub>	Q <sub>max</sub>	Q <sub>min</sub>	Q <sub>nom</sub>	Q <sub>max</sub>	Q <sub>min</sub>	Q <sub>nom</sub>	Q <sub>max</sub>	Q <sub>min</sub>	Q <sub>nom</sub>	Q <sub>max</sub>
2 ½	3,9	69,0	99,3	4,3	77,4	111,4	4,7	84,5	121,6	5,1	91,5	131,7	5,5	97,5	140,5	5,8	103,7	149,3	6,1	109,1	157,0
3	6,1	104,8	151,7	6,8	117,6	170,2	7,4	128,4	185,9	8,0	139,0	201,2	8,6	148,3	214,6	9,1	157,6	228,1	9,6	165,8	239,9
4	12,1	212,4	303,5	13,6	238,3	340,5	14,9	260,2	371,7	16,1	281,7	402,5	17,2	300,4	429,2	18,2	319,3	456,1	19,2	335,9	479,9

Tamaño Pulgadas	D <sub>p</sub> (psi)																	
	16,0			17,4			18,9			20,3			21,8			23,2		
	Q <sub>min</sub>	Q <sub>nom</sub>	Q <sub>max</sub>	Q <sub>min</sub>	Q <sub>nom</sub>	Q <sub>max</sub>	Q <sub>min</sub>	Q <sub>nom</sub>	Q <sub>max</sub>	Q <sub>min</sub>	Q <sub>nom</sub>	Q <sub>max</sub>	Q <sub>min</sub>	Q <sub>nom</sub>	Q <sub>max</sub>	Q <sub>min</sub>	Q <sub>nom</sub>	Q <sub>max</sub>
2 ½	6,4	114,6	165,0	6,7	119,5	172,0	7,0	124,5	179,3	7,2	129,0	185,8	7,5	133,7	192,6	7,7	138,0	198,6
3	10,1	174,1	252,0	10,5	181,6	262,8	11,0	189,3	273,9	11,4	196,1	283,9	11,8	203,3	294,2	12,1	209,7	303,5
4	20,2	352,9	504,1	21,0	368,0	525,7	21,9	383,5	547,9	22,7	397,4	567,8	23,5	411,9	588,4	24,3	424,9	607,0

## Productos de balanceo hidráulico



### Sensor de presión diferencial de conexión

#### TA SERIE 736

Si desea ver información completa solicite la publicación **08.16**

- Permite la conexión entre los circuitos de calefacción y refrigeración de un edificio y el sistema de monitoreo del edificio (BMS)
- Mide continuamente el flujo y la presión diferencial a través de las válvulas de balanceo TA y de un lado a otro de ellas
- Sensores de medición dispuestos para la conexión directa a los puntos de medición en todas las válvulas de balanceo TA Series 786, 787, 788 y 789



### Programa computacional TA Select

TA Select asiste en la elección de la válvula de balanceo correcta, tomando en consideración el caudal deseado y la caída de presión. El software recomendará la combinación correcta de válvula, posición del volante y tamaño de la tubería para equilibrar correctamente el sistema. Un sofisticado procedimiento de corrección de viscosidad muestra la densidad, la viscosidad, el calor específico y el punto de congelamiento de líquidos como glicoles y salmueras. También muestra el valor verdadero del flujo en las válvulas.

El programa también dimensionará la tubería, generará los valores Cv/Kv para las válvulas ATC y entregará información predeterminada para todas las válvulas TA del proyecto.



### Medidor de presión diferencial CMI

#### TA SERIE 73M

TA CMI es un instrumento de medición programado por computadora. Es un instrumento portátil para medir la presión diferencial, la temperatura y el flujo a través de las válvulas de balanceo en los sistemas hidráulicos. Está formado por una unidad de sensores y una unidad de instrumento en la que se han programado las características de la válvula TA, que hace posible tomar una lectura directa de las presiones diferenciales de flujo.



### TA SCOPE

#### TA SERIES 734

- TA SCOPE Serie 734 es un instrumento diseñado para ayudar a profesionales a verificar, medir y mantener sistemas complejos de manera rápida y eficiente, que permite reducir los costos de mantenimiento, ahorrar tiempo y retirar los obstáculos del proceso de balanceo y medición.
- TA SCOPE Serie 734 es un dispositivo portátil inalámbrico para la medición rápida y precisa de la presión diferencial, el flujo, la temperatura y la potencia.
- Un sensor independiente se comunica con TA SCOPE para entregar datos rápidamente, lo que permite a los contratistas balancear el sistema, solucionar problemas hidráulicos y registrar el rendimiento del sistema.

## Accesorios

- Victaulic ofrece una completa línea de accesorios para protección de equipos, aplicaciones especiales y medición de flujo.
- La línea Victaulic de difusores de succión y filtros reduce el tiempo de inactividad por mantenimiento y permite un acceso fácil al sistema.
- Las juntas de expansión Victaulic permiten la contracción y la expansión en conformidad con los requerimientos del sistema.
- Para asegurar que se cumplan los requerimientos de flujo del sistema, Victaulic ofrece una línea de dispositivos de medición de flujo fáciles de instalar y de usar.

### Advanced Groove System **AGS**<sup>®</sup>

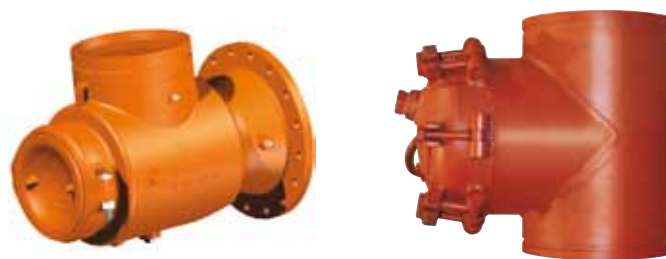

Para sistemas de tuberías de 14 – 24"/350 – 600 mm, Victaulic ofrece productos Advanced Groove System (AGS), vea la pág. 6-1.

#### Difusor de succión

SERIE 731.D, PÁG. 5-3  
AGS SERIE W731-D, PÁG. 6-16



#### Vic-Strainer<sup>®</sup> – Tipo “T”

ESTILO 730, PÁG. 5-5  
AGS SERIE W730, PÁG. 6-17



#### Vic-Strainer – Tipo “Y”

SERIE 732, PÁG. 5-6  
AGS SERIE W732, PÁG. 6-18



#### Junta de expansión Mover<sup>®</sup>

ESTILO 150, PÁG. 5-7



#### Junta de expansión estándar

ESTILO 155, PÁG. 5-8  
AGS SERIE W155, PÁG. 6-5



#### Conexión dieléctrica

ESTILO 47, PÁG. 4-9





## Accesorios

### Mantenimiento más rápido y fácil

Los accesorios ranurados Victaulic permiten un mantenimiento rápido y fácil del sistema, pues reducen el tiempo de parada. Simplemente quite una tuerca y un perno, luego la tapa de cierre y la canastilla. En cuestión de minutos, se puede limpiar la canastilla y reinstalarla en el sistema para reponerlo rápidamente en servicio.



Quite una tuerca o un perno para acceder el sistema



Quite el cople y la tapa de cierre



Quite la canastilla, límpiela y reinstálela

#### NOTA:

Siempre lea y comprenda las instrucciones de operación antes de instalar el sistema o darle mantenimiento.

#### ADVERTENCIA:

Despresurice y drene el sistema antes de instalar, retirar o ajustar cualquier producto Victaulic para tuberías.

#### PRODUCTOS

- 1-1 Coples
- 2-1 Conexiones
- 3-1 Válvulas
- 4-1 Productos de balanceo hidráulico
- 5-1 Accesorios**
- 6-1 Advanced Groove System
- 7-1 Sistema de tuberías con derivación mecánica
- 8-1 Sistema de tuberías de extremo liso
- 9-1 Sistema ranurado para tuberías de acero inoxidable
- 10-1 Sistema Pressfit para tuberías de acero inoxidable
- 11-1 Sistema Vic-Press™ para acero inoxidable cédula 10S
- 12-1 Sistema de tuberías de extremo liso para tuberías de HDPE
- 13-1 Cobre ranurado
- 14-1 Sistema PermaLynx para tuberías de cobre
- 15-1 Tubería de hierro dúctil ranurada AWWA
- 16-1 Sistemas Vic-Ring®
- 17-1 Sistema Depend-O-Lok® de Victaulic
- 18-1 Productos reutilizables de PVC Aquamine®
- 19-1 Empaquetaduras
- 20-1 Herramientas de preparación de tuberías
- 21-1 Índice de Productos
- 22-1 Software de tuberías

# Accesorios

## Difusor de succión

### SERIE 731-D

Si desea ver información completa solicite la publicación 09.20



Tamaño		Dimensiones – Pulgadas/mm							Peso unitario aprox.
Ranurado por el lado del sistema	Brida del lado de la bomba ANSI Clase 150	L	L <sub>1</sub>	H <sub>1</sub>	H <sub>2</sub>	Tamaño de rosca	E	Lbs. kg	
Tamaño nominal Pulgadas/mm									
3 80	×	2	11,00	6,30	5,51	3,30	1-11,5 NPT	7,48	20,1
		50	279	160	140	83		190	9,1
		2,5	11,00	6,30	5,51	3,70		7,48	26,0
80	×	65	279	160	140	93	1-11,5 NPT	190	11,8
		3	11,00	6,30	5,51	4,00	7,48	27,7	
		80	279	160	140	101	190	12,6	
4 100	×	2,5	13,00	7,40	6,50	3,70	1-11,5 NPT	8,74	29,7
		65	330	187	165	93		222	13,5
		3	13,00	7,40	6,50	4,00		8,74	31,6
100	×	80	330	187	165	101	1-11,5 NPT	222	15,0
		4	13,00	7,40	6,50	4,60	8,74	34,6	
		100	330	187	165	116	222	15,7	
5 125	×	3	15,00	8,40	7,52	4,00	1,25-11,5 NPT	9,84	46,2
		80	381	213	191	101		250	21,0
		4	15,00	8,40	7,52	4,60		9,84	49,4
125	×	100	381	213	191	116	1,25-11,5 NPT	250	22,4
		5	15,00	8,40	7,52	5,10	9,84	52,3	
		125	381	213	191	130	250	23,7	
6 150	×	4	16,00	9,00	8,00	4,60	1,25-11,5 NPT	10,98	64,0
		100	406	229	203	116		279	29,0
		5	15,80	9,00	8,00	5,10		10,98	67,3
150	×	125	406	229	203	130	1,25-11,5 NPT	279	30,0
		6	15,80	9,00	8,00	5,70	10,98	70,3	
		150	406	229	203	144	279	31,9	
8 200	×	5	19,00	10,20	9,02	5,10	1,25-11,5 NPT	12,52	98,5
		125	483	260	229	130		318	44,7
		6	19,00	10,20	9,02	5,70		12,52	102,1
200	×	150	483	260	229	144	1,25-11,5 NPT	318	46,3
		8	19,00	10,20	9,02	6,80	12,52	110,7	
		200	483	260	229	172	318	50,2	
10 250	×	6	23,00	12,40	11,00	5,70	1,25-11,5 NPT	15,55	150,6
		150	584	315	279	144		395	68,3
		8	22,50	12,40	11,00	6,80		15,55	159,9
250	×	200	584	315	279	172	1,25-11,5 NPT	395	72,5
		10	22,50	12,40	11,00	8,07	15,55	172,0	
		250	584	315	279	205	395	78,0	
12 300	×	8	27,00	15,43	13,19	6,75	1,25-11,5 NPT	18,58	245,4
		200	686	392	335	172		472	111,3
		10	26,84	15,43	13,19	8,07		18,58	260,3
300	×	250	686	392	335	205	1,25-11,5 NPT	472	118,1
		12	26,84	15,43	13,19	9,50	18,58	273,2	
		300	686	392	335	241	472	123,9	

14 – 24  
350 – 600

**AGS**® Veá AGS Serie W730, pág. 6-17,

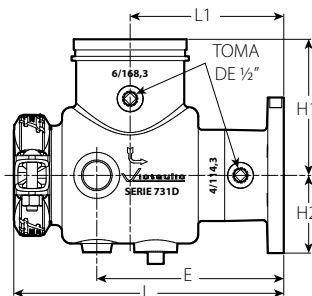

TAMAÑOS DE 3" – 12" /80-300 MM

ACCESORIOS

# Accesorios

## Difusor de succión

### SERIE 731-D

Si desea ver información completa solicite la publicación 09.20



Tamaño		Dimensiones – mm/pulgadas						Peso unitario aprox.	
Ranurado por el lado del sistema ×	Brida del lado de la bomba PN10/PN16	L	L <sub>1</sub>	H <sub>1</sub>	H <sub>2</sub>	Tamaño de rosca	E	kg Lbs.	
									Milímetros/ Pulgadas
76,1 mm ×	50 2	279 11,00	160 6,30	140 5,50	83 3,30	1-11 ISO 7-1	190 7,50	9,1 20,1	
	80 3	279 11,00	160 6,30	140 5,50	83 3,30	1-11 ISO 7-1	190 7,50	9,1 20,1	
100 ×	76,1 mm	279 11,00	160 6,30	140 5,50	93 3,70	1-11 ISO 7-1	190 7,50	12,6 27,7	
	80 3	279 11,00	160 6,30	140 5,50	101 4,00	1-11 ISO 7-1	190 7,50	12,6 27,7	
	100 4	330 13,00	187 7,40	165 6,50	93 3,70	1-11 ISO 7-1	222 8,70	15,0 31,6	
139,7 mm ×	80 3	330 13,00	187 7,40	165 6,50	101 4,00	1-11 ISO 7-1	222 8,70	15,0 31,6	
	100 4	330 13,00	187 7,40	165 6,50	116 4,60	1-11 ISO 7-1	222 8,70	15,7 34,6	
	76,1 mm	381 15,00	213 8,40	191 7,50	93 3,70	1,25-11 ISO 7-1	250 9,80	16,8 37,0	
	80 3	381 15,00	213 8,40	191 7,50	101 4,00	1,25-11 ISO 7-1	250 9,80	19,1 42,0	
125 ×	100 4	381 15,00	213 8,40	191 7,50	116 4,60	1,25-11 ISO 7-1	250 9,80	20,0 44,0	
	139,7 mm	381 15,00	213 8,40	191 7,50	130 5,10	1,25-11 ISO 7-1	250 9,80	22,2 49,0	
	80 3	381 15,00	213 8,40	191 7,50	101 4,00	1,25-11 ISO 7-1	250 9,80	21,0 46,2	
	100 4	381 15,00	213 8,40	191 7,50	116 4,60	1,25-11 ISO 7-1	250 9,80	22,4 49,4	
	125 5	381 15,00	213 8,40	191 7,50	130 5,10	1,25-11 ISO 7-1	250 9,80	23,7 52,3	
150 ×	150 6	406 16,00	229 9,00	203 8,00	116 4,60	1,25-11 ISO 7-1	279 11,00	29,0 64,0	
	139,7 mm	406 16,00	229 9,00	203 8,00	130 5,10	1,25-11 ISO 7-1	279 11,00	30,0 67,3	
	125 5	406 16,00	229 9,00	203 8,00	130 5,10	1,25-11 ISO 7-1	279 11,00	30,0 67,3	
	150 6	406 16,00	229 9,00	203 8,00	144 5,70	1,25-11 ISO 7-1	279 11,00	31,9 70,3	
	200 ×	139,7 mm	483 19,00	260 10,20	229 9,00	130 5,10	1,25-11 ISO 7-1	318 12,50	44,7 98,5
200 ×	125 5	483 19,00	260 10,20	229 9,00	130 5,10	1,25-11 ISO 7-1	318 12,50	44,7 98,5	
	150 6	483 19,00	260 10,20	229 9,00	144 5,70	1,25-11 ISO 7-1	318 12,50	46,3 102,1	
	200 8	483 19,00	260 10,20	229 9,00	172 6,80	1,25-11 ISO 7-1	318 12,50	50,2 110,7	
	250 ×	150 6	584 23,00	315 12,40	279 11,00	144 5,70	1,25-11 ISO 7-1	395 15,60	68,3 150,6
	200 8	584 23,00	315 12,40	279 11,00	172 6,80	1,25-11 ISO 7-1	395 15,60	72,5 159,9	
250 ×	250 10	584 23,00	315 12,40	279 11,00	205 8,10	1,25-11 ISO 7-1	395 15,60	78,0 172,0	
	300 ×	200 8	686 27,00	392 15,40	335 13,20	172 6,80	1,25-11 ISO 7-1	472 18,60	111,3 245,4
	250 10	686 27,00	392 15,40	335 13,20	205 8,10	1,25-11 ISO 7-1	472 18,60	118,1 260,3	
300 ×	300 12	686 27,00	392 15,40	335 13,20	241 9,50	1,25-11 ISO 7-1	472 18,60	123,9 273,2	

14 – 24  
350 – 600

**AGS**® Vea AGS Serie W730, pág. 6-16.

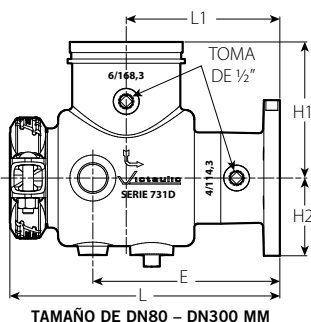

# Accesorios

## Vic-Strainer – Tipo “T”

### ESTILO 730

Si desea ver información completa solicite la publicación 09.02



- Vic-Strainer Serie 730 es más liviano que los filtros bridados tipo “Y” y proporciona un flujo directo para una menor caída de presión
- El filtro Vic-Strainer Serie 730 se instala con dos coples Victaulic y tiene capacidad para 300 psi/2065 kPa
- Se incluye un filtro de acero inoxidable 304 durable. Los tamaños de malla estándar son malla 12 para los tamaños de 1 ½ – 3”/40 – 80 mm; malla 6 para tamaños de 4 – 12”/100 – 300 mm; otros tamaños menores disponibles

Tamaño		Presión máx. de trabajo †		Dimensiones					Peso unitario aprox.	Coefficiente de flujo@ (completamente abierta)
Tamaño nominal Pulgadas mm	Diámetro exterior real Pulgadas mm	psi KPa	A Pulgadas mm	B Pulgadas mm	X Pulgadas mm	Y Pulgadas mm	H Pulgadas mm	Lbs. kg	Valores C <sub>v</sub> Valores K <sub>v</sub>	
1 ½ 40	1,900 48,3	750 5175	5,50 140	3,75 95	2,94 75	5,81 148	0,25 6	7,0 3,2	61 52,8	
2 50	2,375 60,3	750 5175	6,50 165	4,25 108	3,35 85	5,78 147	0,50 13	5,8 2,6	190 164,4	
2 ½ 65	2,875 73,0	750 5175	7,50 191	4,75 121	3,88 98	6,38 162	0,50 13	8,9 4,0	230 199,0	
3 80	3,500 88,9	750 5175	8,50 216	5,25 133	4,54 115	6,81 173	0,75 19	21,0 9,5	290 250,9	
4 100	4,500 114,3	750 5175	10,00 254	6,00 152	5,83 148	8,21 209	1,00 25	19,6 8,9	425 367,6	
5 125	5,563 141,3	750 5175	11,00 279	6,50 165	7,03 179	9,89 251	1,25 32	31,3 14,2	685 592,5	
6 150	6,625 168,3	700 4825	13,00 330	7,50 191	8,26 210	10,83 275	1,25 32	43,3 19,6	950 821,8	
8 200	8,625 219,1	600 4130	15,50 394	9,00 229	10,54 268	13,74 349	2,00 51	75,0 34,0	2108 1823,4	
10 250	10,750 273,0	500 3450	18,00 457	10,25 260	12,86 327	16,98 431	2,00 51	136,0 61,7	2683 2320,8	
12 300	12,750 323,9	400 2750	20,00 508	11,25 286	14,86 377	18,88 480	2,00 51	197,2 89,4	3872 3349,3	
14 – 24 350 – 600		 <b>Vea AGS Serie W730, pág. 6-17.</b>								

† La presión de trabajo es la máxima basada en el cople de acceso Estilo 07 y está regida por los coples usados para la instalación y los componentes del sistema relacionados. La presión diferencial máxima entre la entrada y la salida no puede exceder los 10 psi/69 kPa.

@ Valores C<sub>v</sub>/K<sub>v</sub> para flujo de agua a +60°F/+16°C.

#### NOTA IMPORTANTE:

Para tamaños de 20 – 30”/500 – 750 mm, consulte con Victaulic.

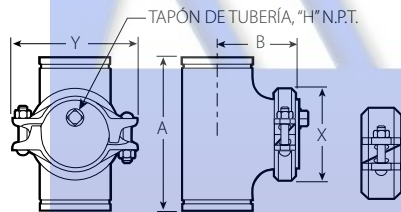

CONVENCIONAL PARA TODOS LOS TAMAÑOS

## Accesorios

### Vic-Strainer – Tipo "Y"

#### SERIE 732

Si desea ver información completa solicite la publicación 09.03

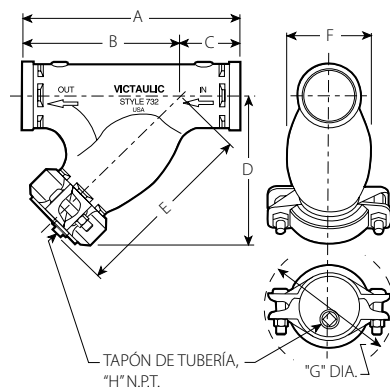

- Proporciona un flujo directo para una menor caída de presión
- Se instalan con dos coples Victaulic
- Canastilla perforada de acero inoxidable tipo 304 durable
- Presión nominal de hasta 300 psi/2065 kPa
- Tamaños desde 2 – 12”/ 50 – 300 mm

CONVENCIONAL PARA TODOS LOS TAMAÑOS





# Accesorios

## Unión de Expansión Mover

### ESTILO 150

Si desea ver información completa solicite la publicación **09.04**



- Junta de expansión tipo deslizable
- Hasta 3/80 mm de movimiento axial
- Permite un ajuste fácil antes de la instalación para adaptarse a la expansión, la contracción o ambas
- Servicios de hasta +230°F/+110°C
- Presión nominal hasta 350 psi/2400 kPa dependiendo del tipo de acoplamiento instalado
- Tamaños de 2 – 6" / 50 – 150 mm

Tamaño		Presión máx. de trabajo		Movimiento máximo disponible Pulgadas mm	Dimensiones			Peso unitario aprox. Lbs. kg	
Tamaño nominal Pulgadas mm	Diámetro exterior real Pulgadas mm	psi	KPa		X Altura Pulgadas mm	Y Ancho Pulgadas mm	Longitud Z		
							Mín. Pulgadas mm		Máx. Pulgadas mm
2 50	2,375 60,3	350 2410		3,00 76,2	3,38 86	5,50 139	11,88 302	14,88 378	15,9 7,2
76,1 mm	3,000 76,1	350 2410		3,00 76,2	4,38 111	6,75 171	12,13 308	15,13 384	38,0 17,2
3 80	3,500 88,9	350 2410		3,00 76,2	4,75 121	7,25 184	12,13 308	15,13 384	25,6 11,6
4 100	4,500 114,3	350 2410		3,00 76,2	6,25 159	9,00 229	14,13 359	17,13 435	39,6 18,0
139,7 mm	5,500 139,7	350 2410		3,00 76,2	6,25 159	9,00 229	14,13 359	17,13 435	56,0 25,4
5 125	5,563 141,3	350 2410		3,00 76,2	7,12 181	10,75 273	14,13 359	17,13 435	55,0 24,9
165,1 mm	6,500 165,1	350 2410		3,00 76,2	8,63 219	12,00 305	16,00 406	19,00 483	75,0 34,0
6 150	6,625 168,3	350 2410		3,00 76,2	8,63 219	12,00 305	16,00 406	19,00 483	75,0 34,0

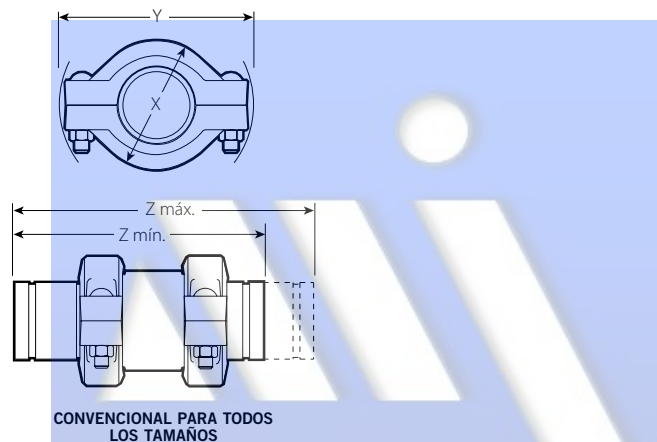

## Instalación de la junta de expansión

Si desea ver información completa solicite la publicación **09.06**

Para el funcionamiento correcto de la junta de expansión, el sistema de tuberías se debe dividir en tramos individuales de tubería recta con anclajes instalados adecuadamente. Dentro de cada sección de tubería, también son necesarias guías de alineamiento debidamente espaciadas y accesorios de soporte de peso para permitir el libre movimiento axial de la tubería. Consulte las instrucciones de instalación incluidas con cada unidad.

Cada vez que sea posible, la junta de expansión se debería ubicar junto al anclaje a no más de cuatro (4) diámetros de tubería. La primera y segunda guía de alineamiento en el lado opuesto de la junta de expansión se debería ubicar como máximo a cuatro (4) y catorce (14) diámetros de tubería, respectivamente. Se deberían disponer guías intermedias adicionales. Si no es posible poner la junta de expansión junto al anclaje, instale guías en ambos lados de la unidad.

Además, con mayores longitudes, las aplicaciones de baja presión pueden requerir unas cuantas guías intermedias, el peso de la tubería, con el contenido líquido incluido, se debe apoyar adecuadamente. (Sobre el espaciamiento recomendado para el sistema de agua, solicite la Publicación 26.01)

Ya instalada, la junta de expansión puede proporcionar una compensación de 3"/80 mm de movimiento axial de la tubería. La junta de expansión puede ajustarse para compensar la expansión, la contracción o una combinación de ambas. El movimiento causado por la instalación a una temperatura distinta a la de operación mínima o máxima también se debe considerar. Consulte las instrucciones de instalación incluidas con cada unidad o consulte las recomendaciones con Victaulic.

# Accesorios

## Junta de expansión estándar

### ESTILO 155

Si desea ver información completa solicite la publicación 09.05



Después de la instalación, se deben retirar las amarras que sostienen los coples en posición

- Combinación de coples y nipples cortos unidos en tándem
- Se pueden usar como conectores flexibles; pero no proporcionarán expansión total y deflexión total simultáneamente
- Las juntas instaladas horizontalmente requieren un soporte independiente para evitar la deflexión, lo que reducirá la expansión disponible
- Tamaños desde 3/4 – 12"/20 – 300 mm

Tamaño		Estilo	Dimensiones					Capacidad total de movimiento Pulgadas mm	Peso unitario aprox. Lbs. kg
Tamaño nominal Pulgadas mm	Diámetro exterior real Pulgadas mm		L – Longitud (ref.) §		X Altura Pulgadas mm	Y Ancho Pulgadas mm			
			Comprimido Pulgadas mm	Expandido Pulgadas mm					
3/4 20	1,050 26,7	77	26,25 667	28,13 715	2,13 54	3,63 92	1,88 48	17,0 7,7	
1 25	1,315 33,7	77	26,25 667	28,13 715	2,38 61	3,88 99	1,88 48	20,0 9,1	
1 1/4 32	1,660 42,4	77	28,25 718	30,13 765	2,63 67	4,63 118	1,88 48	28,0 12,7	
1 1/2 40	1,900 48,3	77	28,25 718	30,13 765	3,00 76	5,00 127	1,88 48	31,0 14,1	
2 50	2,375 60,3	75	28,25 718	30,13 765	3,50 89	5,13 130	1,88 48	27,0 12,2	
2 1/2 65	2,875 73,0	75	28,25 718	30,13 765	4,00 102	5,88 149	1,88 48	36,0 16,3	
3 80	3,500 88,9	75	28,25 718	30,13 765	4,63 118	6,75 172	1,88 48	46,0 20,9	
3 1/2 90	4,000 101,6	75	28,25 718	30,13 765	5,25 133	7,38 188	1,88 48	54,0 24,5	
4 100	4,500 114,3	75	26,25 667	28,00 711	5,88 149	8,00 203	1,75 45	54,0 24,5	
5 125	5,563 141,3	75	26,25 667	28,00 711	7,00 178	10,18 259	1,75 45	72,0 32,7	
6 150	6,625 168,3	75	26,25 667	28,00 711	8,13 207	11,00 279	1,75 45	90,0 40,8	
8 200	8,625 219,1	75	28,50 724	30,25 768	10,38 264	14,00 356	1,75 45	150,0 68,0	
10 250	10,750 273,0	77	32,50 826	34,25 870	13,50 343	16,75 426	1,75 45	320,0 145,2	
12 300	12,750 323,9	77	32,50 826	34,25 870	15,50 394	19,00 483	1,75 45	373,0 169,2	

14 – 24 350 – 600 **AGS**® Vea AGS Serie W155, pág.6-5.

† Consulte con Victaulic sobre los requisitos de funcionamiento que no aparecen en la lista anterior.

§ Las dimensiones pueden variar un poco debido a las tolerancias.

#### NOTA IMPORTANTE:

Para ver datos de rendimiento, consulte 06.05 para el Estilo 75 y 06.04 para el Estilo 77.

Tamaños desde 14 – 24"/350 – 600 mm disponibles en Advanced Grooved System. Consulte los detalles con Victaulic.

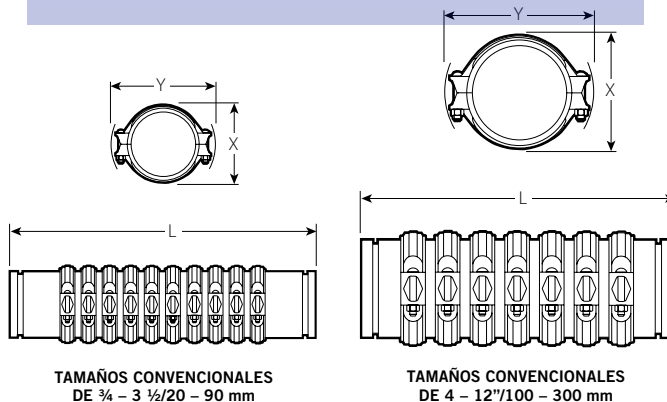

# Accesorios

## Conexión dieléctrica

### ESTILO 47

Si desea ver información completa solicite la publicación 09.07



- Las conexiones dieléctricas Clearflow®\* utilizan un revestimiento termoplástico inerte no corrosivo listado por NSF/FDA
- El revestimiento termoplástico aísla el interior del canal inhibiendo así la formación de corrosión de las celdas galvánicas, que ocurre entre metales disímiles en presencia de agua
- Diseñado para uso continuo a temperaturas de hasta +230°F/+110°C
- Estilo 47-GT (ran. x rosc.) y TT (rosc. x rosc.) listado por NSF conforme a ANSI/NSF 61 para servicios de agua potable de 180°F/82°C
- Presión nominal hasta 300 psi/2065 kPa
- Tamaños desde 1/2 – 4”/ 15 – 100 mm

Clearflow es una marca registrada de Perfection Corp.



ESTILO 47-GT  
RAN. x ROSC.

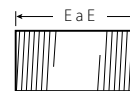

ESTILO 47-TT  
RAN. x ROSC.

Tamaño		Estilo 47-GT Ranurado x Roscado			Estilo 47-TT Roscado x Roscado		
Tamaño nominal Pulgadas	Diámetro exterior real Pulgadas	Presión máx. de trabajo psi KPa	Extremo a Extremo Pulgadas mm	Peso unitario aprox. Lbs. kg	Presión máx. de trabajo psi KPa	Extremo a Extremo Pulgadas mm	Peso unitario aprox. Lbs. kg
1/2	0,840	—	—	—	300	3,00	0,2
15	21,3	—	—	—	2065	76	0,1
3/4	1,050	—	—	—	300	3,00	0,2
20	26,7	—	—	—	2065	76	0,1
1	1,315	300	4,00	0,3	300	4,00	0,3
25	33,7	2065	102	0,2	2065	102	0,2
1 1/4	1,660	300	4,00	0,6	300	4,00	0,6
32	42,4	2065	102	0,3	2065	102	0,3
1 1/2	1,900	300	4,00	0,8	300	4,00	0,8
40	48,3	2065	102	0,3	2065	102	0,3
2	2,375	300	4,00	1,0	300	4,00	1,0
50	60,3	2065	102	0,5	2065	102	0,5
2 1/2	2,875	300	6,00	1,6	300	6,00	1,6
65	73,0	2065	152	0,7	2065	152	0,7
3	3,500	300	6,00	2,0	300	6,00	2,0
80	88,9	2065	152	0,9	2065	152	0,9
3 1/2	4,000	300	6,00	2,3	300	6,00	2,3
90	101,6	2065	152	1,1	2065	152	1,1
4	4,500	300	6,00	4,5	300	6,00	4,5
100	114,3	2065	152	2,0	2065	152	2,0

ACCESORIOS

# Accesorios

## Conexión dieléctrica

### ESTILO 47

Si desea ver información completa solicite la publicación **09.07**



- Las conexiones dieléctricas Clearflow®\* utilizan un revestimiento termoplástico inerte no corrosivo listado por NSF/FDA
- El revestimiento termoplástico aísla el interior del canal inhibiendo así la formación de corrosión de las celdas galvánicas, que ocurre entre metales disímiles en presencia de agua
- Diseñado para uso continuo a temperaturas de hasta +230°F/+110°C
- Estilo 47-GG (ran. x ran.) está listado por UL y clasificado conforme a ANSI/NSF 61 para servicios de agua potable a 180°F/82°C
- Presión nominal hasta 300 psi/2065 kPa
- Tamaños desde 2 – 8”/ 50 – 200 mm

Clearflow es una marca registrada de Perfection Corp.

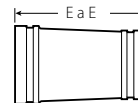

ESTILO 47-GG RAN. x RAN.  
TRANSICIÓN DE ACERO DE EXTREMO RANURADO A COBRE DE EXTREMO RANURADO

Tamaño nominal Pulgadas mm	Tamaño		Presión máxima de trabajo  psi KPa	Dimensiones  Extremo a Extremo Pulgadas mm	Peso unitario aprox.  Lbs. kg
	Diámetro exterior real				
	Acero (IPS) Pulgadas mm	Cobre (CTS) Pulgadas mm			
2 50	2,375 60,3	2,125 54,0	300 2065	4,19 106	1,3 0,6
2 1/2 65	2,875 73,0	2,625 66,7	300 2065	6,19 157	3,3 1,5
3 80	3,500 88,9	3,125 79,4	300 2065	6,19 157	4,5 2,0
4 100	4,500 114,3	4,125 104,8	300 2065	6,19 157	5,8 2,6
5 125	5,563 141,3	5,125 130,2	300 2065	6,19 157	7,8 3,5
6 150	6,625 168,3	6,125 155,6	300 2065	6,19 157	10,1 4,6
8 200	8,625 219,1	8,125 206,4	300 2065	6,19 157	15,0 6,8

# Advanced Groove System



Victaulic ofrece coples Advanced Groove System (AGS) para sistemas de 14-60"/350-1525 mm) y una completa gama de conexiones, válvulas y accesorios AGS de 14-24"/350-600 mm, lo que convierte a los productos AGS en una solución integral para tuberías de diámetro grande. Como el sistema de coples AGS ofrece gran resistencia y confiabilidad además de rapidez, es una excelente opción a la soldadura. Otras ventajas del sistema AGS sobre las uniones soldadas son la ausencia de fuego, la resistencia sísmica superior y una unión en cada junta para un fácil ajuste, mantenimiento o expansión del sistema.



## Acoplamientos AGS

Cople rígido

ESTILO W07, PÁG. 6-3



Cople flexible

ESTILO W77, PÁG. 6-4



Cople rígido para tubería de acero inoxidable

ESTILO W89, PÁG. 6-5



Adaptador Vic-Flange®

ESTILO W741, PÁG. 6-6



## Válvulas AGS

Válvula Vic-Check de doble disco

SERIE W715, PÁG. 6-12



Válvula de mariposa MasterSeal™ Vic-300®

SERIE W761, PÁG. 6-13, 14



Conjunto de válvula de triple servicio

PÁG. 6-15



Junta de expansión AGS

Junta de expansión

ESTILO W155, PÁG. 6-5



## Accesorios AGS

Difusor de succión

SERIE W731-D, PÁG. 6-16



Vic-Strainer® – Tipo “T”

SERIE W730, PÁG. 6-17



Vic-Strainer® – Tipo “Y”

SERIE W732, PÁG. 6-18





# Advanced Groove System

Un sistema de tuberías completo, para los tamaños 14 – 24"/350 – 600 mm, acoples de hasta 60"/1525 mm.

Perfil de carcasa más ancha para una mayor capacidad de carga axial.

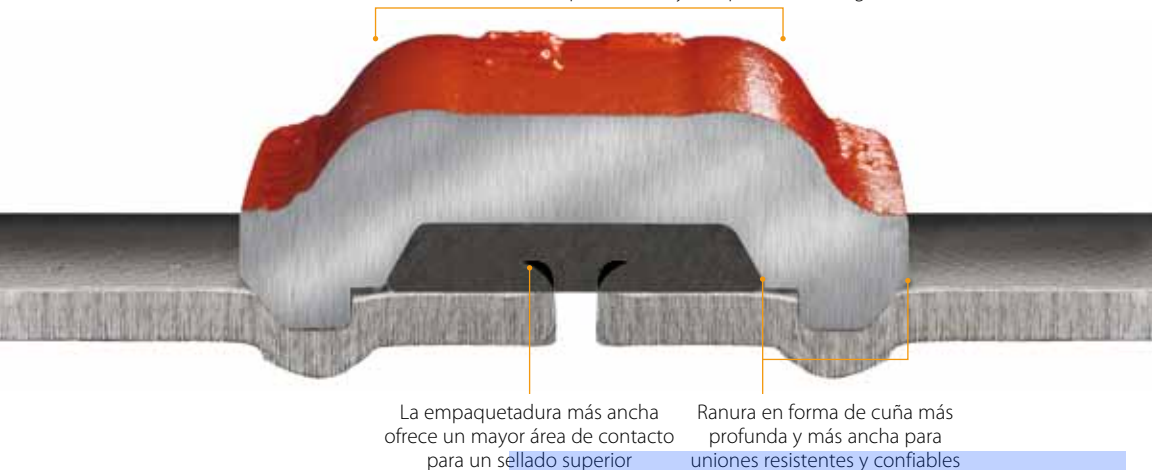

La empaquetadura más ancha ofrece un mayor área de contacto para un sellado superior

Ranura en forma de cuña más profunda y más ancha para uniones resistentes y confiables

## PRODUCTOS

- 1-1 Coples
- 2-1 Conexiones
- 3-1 Válvulas
- 4-1 Productos de balanceo hidrónico
- 5-1 Accesorios
- 6-1 Advanced Groove System**
- 7-1 Sistema de tuberías con derivación mecánica
- 8-1 Sistema de tuberías de extremo liso
- 9-1 Sistema ranurado para tuberías de acero inoxidable
- 10-1 Sistema Pressfit para tuberías de acero inoxidable
- 11-1 Sistema Vic-Press™ para acero inoxidable cédula 10S
- 12-1 Sistema de tuberías de extremo liso para tuberías de HDPE
- 13-1 Cobre ranurado
- 14-1 Sistema PermaLynx para tuberías de cobre
- 15-1 Tubería de hierro dúctil ranurada AWWA
- 16-1 Sistemas Vic-Ring®
- 17-1 Sistema Depend-O-Lok® de Victaulic
- 18-1 Productos reutilizables de PVC Aquamine®
- 19-1 Empaquetaduras
- 20-1 Herramientas de preparación de tuberías
- 21-1 Índice de Productos
- 22-1 Software de tuberías

## Conexiones AGS

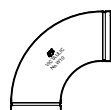

Codo de 90°  
N° W10, PÁG. 6-7

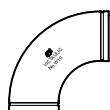

Codo de 90° de 1 ½ D de radio  
N° W100, PÁG. 6-7



“Y” verdadera  
N° W33, PÁG. 6-7



Niple adaptador Ran. AGS x Bis.  
N° W42, PÁG. 6-10



Codo de 45°  
N° W11, PÁG. 6-7



Codo de 45° de 1 ½ D de radio  
N° W110, PÁG. 6-7



Conexión en cruz  
N° W35, PÁG. 6-7



Niple adaptador Ran. AGS x Ran. AGS  
N° W43, PÁG. 6-10



Codo de 22 ½°  
N° W12, PÁG. 6-7



Conexión en “T”  
N° W20, PÁG. 6-7

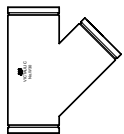

Lateral de 45°  
N° W30, PÁG. 6-9



Niple adaptador\* Ran. AGS x Ran. No AGS  
N° W49, PÁG. 6-10



Reducción concéntrica  
N° W50, PÁG. 6-11



Tapón capa  
N° W60, PÁG. 6-10



Codo de 11 ¼°  
N° W13, PÁG. 6-7



“T” Reductora  
N° W25, PÁG. 6-8

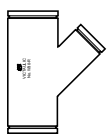

Lateral reductor de 45°  
N° W30-R, PÁG. 6-9



Niple adaptador bridado  
N° W45R, PÁG. 6-10



Reducción excéntrica  
N° W51, PÁG. 6-11

\* ANSI/AWWA C606 Uniones ranuradas y con reborde

# Advanced Groove System – Coples



## Cople rígido

### ESTILO W07

Si desea ver información completa solicite la publicación 20.02



- El Estilo W07 es el primer cople rígido de dos piezas de cierre plano de contacto metal con metal en esta gama de tamaños
- Los requerimientos de soporte y suspensión corresponden a ASME B31.1 Código de tuberías de potencia y ASME B31.9 Código de servicios de edificios
- Presión nominal hasta 350 psi/2400 kPa

Tamaño		Presión de trabajo máx.* psi/kPa			Carga axial máx.* Lbs./N			Sep. Perm. Extremo de Tub.#	Perno/Tuerca N° – Tamaño	Dimensiones Ø – Pulgadas/mm			Peso unitario aprox.
Tamaño nominal Pulgadas mm	Diámetro exterior real Pulgadas mm	Pared est.	Pared delgada ‡	Pared extra gruesa ½"/ 12,7mm	Pared est.	Pared delgada ‡	Pared extra gruesa ½"/ 12,7mm	Pulgadas mm	Pulgadas	X	Y	Z	Lbs. kg
14 350	14,000 355,6	350 2500	350 2500	-	55800 248310	55800 248310	-	0,25 6,4	2 – 1 x 5 ½	15,87 403	20,59 523	4,75 121	49 22,2
16 400	16,000 406,4	350 2500	350 2500	-	72885 324338	72885 324338	-	0,25 6,4	2 – 1 x 5 ½	18,12 460	23,51 597	4,75 121	61 27,7
18 450	18,000 457,0	350 2500	350 2500	-	92245 410490	92245 410490	-	0,25 6,4	2 – 1 x 5 ½	20,22 514	25,53 648	4,75 121	71 32,2
20 500	20,000 508,0	350 2500	350 2500	-	113880 506766	113880 506766	-	0,25 6,4	2 – 1 ½ x 5 ½	22,44 570	27,13 689	4,75 121	82 37,2
24 600	24,000 610,0	350 2500	225 1600	-	163990 729756	104955 467050	-	0,25 6,4	2 – 1 ½ x 5 ½	26,64 677	32,31 821	4,75 121	116 52,6
26 660	26,000 660,4	300 2065	-	300 2065	159279 708508	-	159279 708508	0,38 9,6	4 – 1 ½ x 6	30,07 764	35,23 895	5,68 144	205 93,0
28 710	28,000 711,2	300 2065	-	300 2065	184726 821702	-	184726 821702	0,38 9,6	4 – 1 ½ x 6	32,23 819	37,22 945	5,68 144	220 99,8
30 760	30,000 762,0	300 2065	-	300 2065	212058 943281	-	212058 943281	0,38 9,6	4 – 1 ¼ x 7	33,90 863	39,64 1007	5,68 144	227 103,0
32 810	32,000 812,8	300 2065	-	300 2065	241274 1073240	-	241274 1073240	0,38 9,6	4 – 1 ¼ x 7	36,07 916	41,74 1060	5,68 144	242 109,8
36 915	36,000 914,4	300 2065	-	300 2065	305363 1358322	-	305363 1358322	0,38 9,6	4 – 1 ¼ x 7	40,23 1022	45,72 1161	5,68 144	268 121,6
40 1015	40,000 1016,0	300 2065	-	300 2065	376991 1676940	-	376991 1676940	0,44 11,1	4 – 1 ½ x 7	43,98 1117	50,51 1283	6,50 165	340 154,2
42 1070	42,000 1066,8	300 2065	-	300 2065	415632 1848823	-	415632 1848823	0,44 11,1	4 – 1 ½ x 7	45,98 1168	52,50 1334	6,50 165	360 163,3
46 1170	46,000 1168,4	-	-	232 1600	-	-	385561 1715746	0,44 11,1	4 – 1 ½ x 7	50,28 1277	56,48 1435	6,50 165	415 188,2
48 1220	48,000 1219,2	-	-	232 1600	-	-	419820 1868199	0,44 11,1	4 – 1 ½ x 7	52,28 1328	58,47 1485	6,50 165	425 192,8
54 1370	54,000 1371,6	-	-	175 1200	-	-	400790 1782803	0,50 12,7	4 – 1 ½ x 7	59,03 1499	65,16 1655	10,00 254	648 293,9
56 1420	56,000 1422,2	-	-	175 1200	-	-	431030 1917317	0,50 12,7	4 – 1 ½ x 7	61,03 1550	67,65 1718	10,00 254	676 306,6
60 1525	60,000 1524,0	-	-	175 1200	-	-	494800 2201025	0,50 12,7	4 – 1 ½ x 7	65,03 1652	72,13 1832	10,00 254	720 326,6

\* La Presión de Trabajo y la Carga Axial son valores totales, derivados de todas las cargas internas y externas y basadas en tuberías de acero (ANSI) de peso estándar, ranuradas por laminación tipo AGS conforme a las especificaciones de Victaulic®. Comuníquese con Victaulic para ver el rendimiento de otras tuberías.

§ La capacidad nominal de presión se ha redondeado para su uso mundial. La presión máxima de trabajo real para tuberías de pared delgada de 14–20"/350–500 mm es de 363 psi/2500 kPa; para tuberías de 24"/600 mm es de 232 psi/1600 kPa y para tuberías de pared estándar de 14–24"/350–500 mm es de 363 psi/2500 kPa.

ADVERTENCIA: SÓLO PARA PRUEBA de CAMPO ÚNICA, la presión de trabajo máxima de la unión puede aumentar 1 ½ veces los valores mostrados.

‡ Pared delgada de 14"/350 mm = 0,22"/5,6 mm; 16 – 24"/400 – 600 mm = 0,25"/6,35 mm

# Sólo para instalación en campo en tuberías ranuradas por laminación. Los coples AGS Estilo W07 son esencialmente rígidos y no permiten la expansión/contracción.

#### NOTAS IMPORTANTES:

Pernos con rosca métrica (código de color dorado) disponibles en todas las medidas de coples bajo pedido. Póngase en contacto con Victaulic para solicitar los detalles.

Los coples Estilo W07 **no** se deben usar para unir tuberías de PVC.

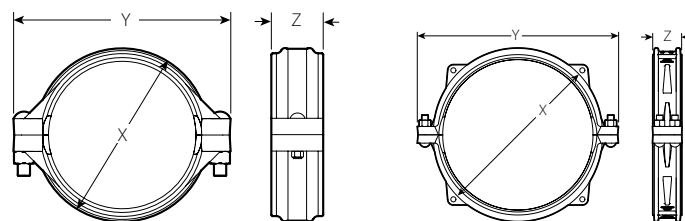

TAMAÑOS CONVENCIONALES  
DE 14-24"/350-600 MM

TAMAÑOS CONVENCIONALES  
DE 26-60"/660-1525 MM

# Advanced Groove System – Coples

## Cople flexible

### ESTILO W77

Si desea ver información completa solicite la publicación 20.03



- El Estilo W77 es la única carcasa flexible de dos piezas del mercado para esta gama de tamaños
- El Estilo W77 ofrece un movimiento angular lineal limitado para acomodar la expansión térmica de las tuberías, la atenuación de vibraciones, las consideraciones sísmicas y de diseño que exigen flexibilidad
- Presión nominal hasta 350 psi/2400 kPa

Tamaño		Presión máx. de trabajo* psi/kPa			Carga axial máx.* Lbs./N			Sep. perm. extremos de tubería †	Deflexión de CL †		Perno/Tuerca N° – Tamaño	Dimensiones Ø – Pulgadas/mm			Peso unitario aprox.
Tamaño nominal Pulgadas	Diámetro exterior real Pulgadas	Pared est.	Pared delgada ‡	Pared extra gruesa ½"/12,7 mm	Pared est.	Pared delgada ‡	Pared extra gruesa ½"/12,7 mm	Pulgadas	Grados por cople	Tubería Pulg./Pies mm/m	Pulgadas	X	Y	Z	Lbs. kg
14 350	14,000 355,6	350 2500	350 2500	-	55800 248310	55800 248310	-	0,13 – 0,31 3,3 – 7,9	0,73	0,15 13	2 - 1 x 5 ½	16,00 406	20,59 523	4,50 114	48 21,8
16 400	16,000 406,4	350 2500	350 2500	-	72885 324338	72885 324338	-	0,13 – 0,31 3,3 – 7,9	0,63	0,13 11	2 - 1 x 5 ½	18,18 462	23,51 597	4,50 114	58 26,3
18 450	18,000 457,2	350 2500	350 2500	-	92245 410490	92245 410490	-	0,13 – 0,31 3,3 – 7,9	0,57	0,12 10	2 - 1 x 5 ½	20,36 517	25,46 647	4,50 114	65,0 29,5
20 500	20,000 508,0	350 2500	350 2500	-	113880 506766	113880 506766	-	0,13 – 0,31 3,3 – 7,9	0,50	0,10 9	2 - 1 ½ x 5 ½	22,56 573	27,13 689	4,50 114	82 37,2
24 600	24,000 609,6	350 2500	225 1600	-	163990 729756	104955 467050	-	0,13 – 0,31 3,3 – 7,9	0,42	0,09 8	2 - 1 ½ x 5 ½	26,88 683	32,31 821	4,50 114	107 48,5
26 660	26,000 660,4	300 2065	-	300 2065	159279 708508	-	159279 708508	0,15-0,53 3,81-13,46	0,83	0,18 15	4 - 1 ½ x 6	30,07 764	35,23 895	5,68 144	205 93,0
28 710	28,000 711,2	300 2065	-	300 2065	184726 821702	-	184726 821702	0,15-0,53 3,81-13,46	0,78	0,16 14	4 - 1 ½ x 6	32,23 819	37,22 945	5,68 144	220 99,8
30 760	30,000 762,0	300 2065	-	300 2065	212058 943281	-	212058 943281	0,15-0,53 3,81-13,46	0,73	0,16 13	4 - 1 ¼ x 7	33,90 863	39,64 1007	5,68 144	227 103,0
32 810	32,000 812,8	300 2065	-	300 2065	241274 1073240	-	241274 1073240	0,15-0,53 3,81-13,46	0,68	0,14 11	4 - 1 ¼ x 7	36,07 916	41,74 1060	5,68 144	242 109,8
34 865	34,000 865,0	300 2065	-	300 2065	272375 121207	-	-	0,21-0,59 5,33-14,99	0,69	0,13 11	4 - 1 ¼ x 7	38,25 972	43,75 1111	5,68 144	255,0 115,7
36 915	36,000 914,4	300 2065	-	300 2065	305363 1358322	-	305363 1358322	0,15-0,53 3,81-13,46	0,60	0,13 11	4 - 1 ¼ x 7	40,23 1022	45,72 1161	5,68 144	268 121,6
40 1015	40,000 1016,0	300 2065	-	300 2065	376991 1676940	-	376991 1676940	0,21-0,59 5,33-14,99	0,55	0,12 10	4 - 1 ½ x 7	43,98 1117	50,51 1283	6,50 165	340 154,2
42 1070	42,000 1066,8	300 2065	-	300 2065	415632 1848823	-	415632 1848823	0,21-0,59 5,33-14,99	0,52	0,11 9	4 - 1 ½ x 7	45,98 1168	52,50 1334	6,50 165	360 163,3
44 1150	44,000 1150,0	-	-	232 1600	-	-	385561 1715746	0,21-0,59 5,33-14,99	0,47	0,10 8	4 - 1 ½ x 7	50,28 1277	56,48 1435	6,50 165	415 188,2
46 1170	46,000 1168,4	-	-	232 1600	-	-	385561 1715746	0,21-0,59 5,33-14,99	0,47	0,10 8	4 - 1 ½ x 7	50,28 1277	56,48 1435	6,50 165	415 188,2
48 1220	48,000 1219,2	-	-	232 1600	-	-	419820 1868199	0,21-0,59 5,33-14,99	0,45	0,10 8	4 - 1 ½ x 7	52,28 1328	58,47 1485	6,50 165	425 192,8
54 1370	54,000 1371,6	-	-	175 1200	-	-	400790 1782803	0,28-0,66 7,11-16,76	0,40	0,08 7	4 - 1 ½ x 7	59,03 1499	65,16 1655	10,00 254	648 293,9
56 1420	56,000 1422,2	-	-	175 1200	-	-	431030 1917317	0,28-0,66 7,11-16,76	0,38	0,08 7	4 - 1 ½ x 7	61,03 1550	67,65 1718	10,00 254	676 306,6
60 1525	60,000 1524,0	-	-	175 1200	-	-	494800 2201025	0,28-0,66 7,11-16,76	0,36	0,08 7	4 - 1 ½ x 7	65,03 1652	72,13 1832	10,00 254	720 326,6

\* La Presión de Trabajo y la Carga Axial son valores totales, derivados de todas las cargas internas y externas y basadas en tuberías de acero (ANSI) de peso estándar, ranuradas por laminación tipo AGS conforme a las especificaciones de Victaulic®. Comuníquese con Victaulic para ver el rendimiento de otras tuberías.

§ La capacidad nominal de presión se ha redondeado para su uso mundial. La presión máxima de trabajo real para tuberías de pared delgada de 14-20"/350-500 mm es de 363 psi/2500 kPa; para tuberías de 24"/600 mm es de 232 psi/1600 kPa y para tuberías de pared estándar de 14-24"/350-500 mm es de 363 psi/2500 kPa.

ADVERTENCIA: SÓLO PARA PRUEBA DE CAMPO ÚNICA, la presión de trabajo máxima de la unión puede aumentar 1 ½ veces los valores mostrados.

□ El tamaño de 14"/350 mm del cople AGS Estilo W77 tiene aprobación FM para una presión máxima de trabajo de 350 psi/2415 kPa en tuberías con ranura por corte cédula 30 y tuberías ranuradas por laminación con pared de 0,188"/5mm.

† Los valores de separación permitida de extremos de tubería y desviación muestran el rango nominal máximo de movimiento disponible en cada unión en las tuberías AGS ranuradas por laminación. Los valores de las tuberías estándares ranuradas por corte pueden aumentar al doble. Estos son valores máximos; por propósitos de diseño e instalación, éstos valores deberán reducirse en 25%.

#### NOTAS IMPORTANTES:

Pernos con rosca métrica (código de color dorado) disponibles en todas las medidas de coples bajo pedido. Póngase en contacto con Victaulic para solicitar los detalles.

Los coples Estilo W77 **no** se deben usar para unir tuberías de PVC.

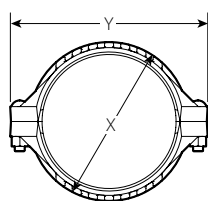

TAMAÑOS CONVENCIONALES DE 14-24"/350-600 MM

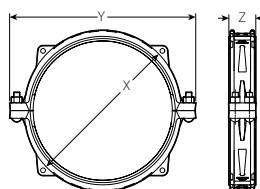

TAMAÑOS CONVENCIONALES DE 26-60"/660-1525 MM

# Advanced Groove System – Coples



Cople rígido para tubería de acero inoxidable

## ESTILO W89

Si desea ver información completa solicite la publicación 20.15



- Presión nominal hasta 300 psi/2065 kPa
- El cople rígido Estilo W89 reduce considerablemente el movimiento lineal o angular en puntos en que se requiere una unión rígida

Tamaño		Cédula 10S		Sep. perm. extremos de tubería †	Perno/Tuerca N° – Tamaño	Dimensiones			Peso unitario aprox.
Tamaño nominal Pulgadas mm	Diámetro exterior real Pulgadas mm	Presión máx. de trabajo* psi KPa	Carga axial máx.* Lbs. N			X Pulgadas mm	Y Pulgadas mm	Z Pulgadas mm	
14	14,000	300	46200	0,25	2 - 1 1/8 x 5 1/2	16,50	21,38	4,81	65,0
350	355,6	2065	205590	6,4		419	543	122	29,5
16	16,000	300	60320	0,25	2 - 1 1/8 x 5 1/2	18,88	23,50	4,81	80,0
400	406,4	2065	268424	6,4		480	597	122	36,4
18	18,000	300	76350	0,25	2 - 1 1/8 x 5 1/2	21,00	25,63	4,81	93,0
450	457,0	2065	339758	6,4		533	651	122	42,3
20	20,000	300	94250	0,25	2 - 1 1/8 x 5 1/2	23,75	27,63	4,81	114,0
500	508,0	2065	419413	6,4		603	702	122	51,8
22	22,000	300	94250	0,25	2 - 1 1/8 x 6	24,72	14,91	4,75	110,0
550	559,0	2065	419413	6,4		628	379	121	49,9
24	24,000	300	135700	0,25	2 - 1 1/8 x 5 1/2	30,00	32,00	4,81	182,0
600	610,0	2065	603865	6,4		762	813	122	82,6

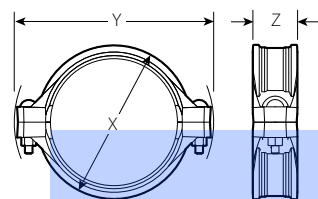

CONVENCIONAL PARA TODOS LOS TAMAÑOS

\* La Presión de Trabajo y la Carga Axial son valores totales, derivados de todas las cargas internas y externas, basados en tuberías de acero inoxidable AGS ranuradas por laminación conforme a las especificaciones de Victaulic. Los rodillos "RWX" se deben usar para tuberías Cédula 10S. Consulte con Victaulic por información sobre el rendimiento de otras tuberías. ADVERTENCIA: SÓLO PARA PRUEBA de CAMPO ÚNICA, la presión de trabajo máxima de la unión puede aumentar 1 1/2 veces los valores mostrados.

† Sólo para instalación en campo en tuberías ranuradas por laminación. Los coples AGS Estilo W89 son esencialmente rígidos y no permiten la expansión/contracción.

### NOTAS IMPORTANTES:

Pernos con rosca métrica (código de color dorado) disponibles en todas las medidas de coples bajo pedido. Póngase en contacto con Victaulic para solicitar los detalles.

Junta de expansión

## ESTILO W155

Si desea ver información completa solicite la publicación 20.12



- Combinación de coples y nipples cortos unidos en tándem
- Los nipples se ranuran con precisión para que proporcionen plena holgura lineal en cada unión
- Se pueden usar como conectores flexibles, pero no proporcionarán expansión total y deflexión total simultáneamente
- Las juntas de expansión instaladas horizontalmente requieren un soporte de apoyo independiente para evitar la deflexión, la que reducirá la expansión disponible
- Tamaños desde 14-24"/350-600 mm

Tamaño		Estilo	Dimensiones – Pulgadas/mm					Peso unitario aprox.
Tamaño nominal Pulgadas mm	Diámetro exterior real Pulgadas mm		Estilo de cople	L – Longitud (ref.) §		X Altura	Y Ancho	
				Comprimido	Expandido			
14	14,000	W77	30,00	31,75	16,63	20,00	1,75	423,0
350	355,6		762	807	422			
16	16,000	W77	30,00	31,75	19,00	22,38	1,75	500,0
400	406,4		762	807	483			
18	18,000	W77	30,00	28,00	21,25	24,38	1,75	632,0
450	457,0		762	31,75	540			
20	20,000	W77	30,00	31,75	23,63	27,50	1,75	800,0
500	508,0		762	807	600			
24	24,000	W77	30,00	31,75	27,63	31,38	1,75	840,0
600	610,0		762	807	702			

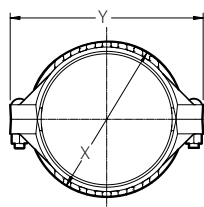

TAMAÑOS CONVENCIONALES DE 14-16"/350-600 MM

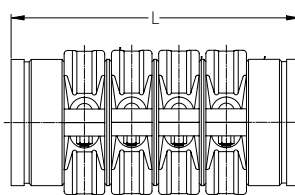



# Advanced Groove System

## Adaptador Vic-Flange®

### ESTILO W741

Si desea ver información completa solicite la publicación 20.04



- Presión nominal de hasta 300 psi/2065 kPa
- Incorpora directamente los componentes bridados a los sistemas de tuberías ranuradas AGS
- Disponible en tamaños de 14-24"/350-600 mm

Tamaño	Presión máx. de trabajo* psi/kPa	Carga axial máx.* Lbs./N	Pernos de montaje †		Pernos de tracción §		Superficie de sellado pulg./mm		Dimensiones en pulgadas/milímetros								Peso unitario aprox.		
Tamaños Nominal Pulgadas mm	Diámetro exterior real en pulg./mm	Pared est.	Pared delgada ‡	Pared est.	Pared delgada	† No requiere pernos	Tamaño Pulg.	N° Pernos	Tamaño Pulg.	"A" Máx.	"B" Mín.	T	U	V	W	X	Y	Z	Lbs. kg
14 350	14,000 355,6	300 2065	300 2065	46180 205501	46180 205501	12	1 x 4 1/2	2	5/8 x 3 1/2	14,00 356	16,00 406	19,4 493	1,44 37	0,94 24	24,5 622	21,0 533	18,75 476	2,38 60	66 30
16 400	16,000 406,4	300 2065	300 2065	60315 268402	60315 268402	16	1 x 4 1/2	2	5/8 x 3 1/2	16,00 406	18,00 457	21,5 546	1,44 37	0,94 24	27,1 688	23,5 597	21,25 540	2,38 60	81 37
18 450	18,000 457,0	300 2065	300 2065	76340 339713	76340 339713	16	1 1/8 x 4 3/4	2	3/4 x 4 1/4	18,00 457	20,00 508	22,3 566	1,56 40	1,00 25	29,0 737	25,0 635	22,75 578	2,56 65	84 38
20 500	20,000 508,0	300 2065	300 2065	94250 419413	94250 419413	20	1 1/8 x 5 1/4	2	3/4 x 4 1/4	20,00 508	22,00 559	24,0 610	1,69 43	1,00 25	31,5 800	27,5 698	25,00 635	2,69 68	110 50
24 600	24,000 610,0	300 2065	225# 1600	135715 603932	101785 452943	20	1 1/4 x 5 3/4	2	3/4 x 4 1/4	24,00 610	26,00 660	29,0 737	1,94 49	0,80 20	36,0 914	32,0 813	29,50 749	2,74 70	155 70

\* La Presión de Trabajo y la Carga Axial son totales, derivados de todas las cargas internas y externas, basadas en tuberías de acero al carbón AGS ranuradas por laminación conforme a las especificaciones de Victaulic. Consulte con Victaulic si desea información sobre el rendimiento de otras tuberías.

ADVERTENCIA: PARA PRUEBA EN CAMPO ÚNICA, la presión de trabajo máxima de la unión puede aumentarse en 1 vez y 1/2 el valor indicado.

† La totalidad de los pernos requeridos que debe suministrar el instalador se pueden solicitar a Victaulic. Tamaño de los pernos para la conexión convencional brida a brida. Se requieren pernos más largos cuando el Vic-Flange se utiliza con válvulas tipo wafer.

§ Pernos de tracción suministrados con adaptadores Vic-Flange de 14 - 24"/350 - 600 mm.

‡ Pared delgada de 14"/350 mm = 0,22"/5,6 mm; 16 - 24"/400 - 600 mm = 0,25"/6,35 mm

# Redondeado para uso mundial. La presión de trabajo máxima real es de 232 psi/1600 kPa.

#### NOTA IMPORTANTE:

El adaptador de brida AGS Vic-Flange Estilo W741 forma uniones rígidas cuando se usa en tuberías con dimensiones de ranura AGS y, por lo tanto, no admite movimiento lineal o angular en la unión.

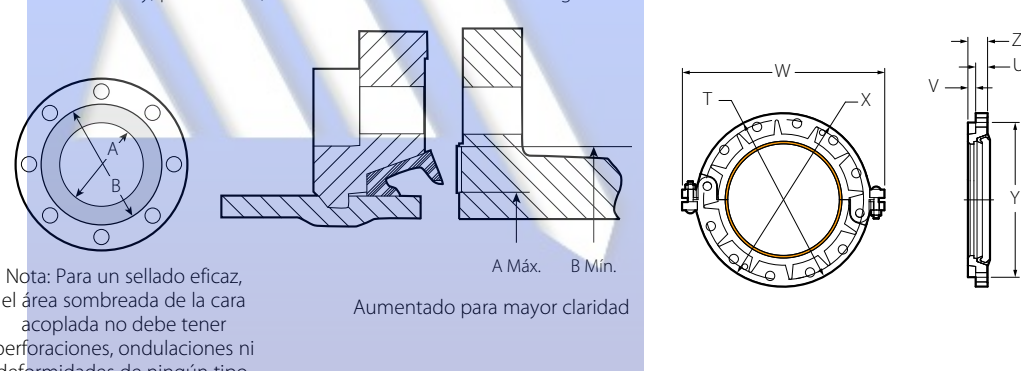

# Advanced Groove System – Conexiones



## Codos

- N° W10 Codo de 90°
- N° W11 Codo de 45°
- N° W12 Codo de 22 1/2°
- N° W13 Codo de 11 1/4°
- N° W100 Codo de 90° de radio largo
- N° W110 Codo de 45° de radio largo (hierro dúctil#)

Solicite la Publicación 20.05

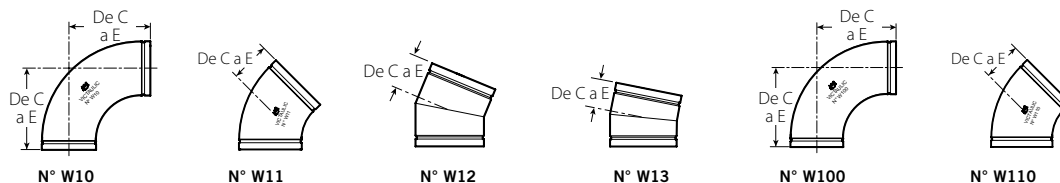

Tamaño		N° W10 Codo de 90°		N° W11 Codo de 45°		N° W12 22 1/2° Codo (sw)		N° W13 11 1/4° Codo (sw)		N° W100 †* Codos de 90° radio largo (S)		N° W110 †* Codos de 45° radio largo (S)	
Tamaño nominal Pulgadas mm	Diámetro exterior real Pulgadas mm	De C a E Pulgadas mm	Peso unitario aprox. Lbs. kg	De C a E Pulgadas mm	Peso unitario aprox. Lbs. kg	De C a E Pulgadas mm	Peso unitario aprox. Lbs. kg	De C a E Pulgadas mm	Peso unitario aprox. Lbs. kg	De C a E Pulgadas mm	Peso unitario aprox. Lbs. kg	De C a E Pulgadas mm	Peso unitario aprox. Lbs. kg
14 350	14,000 355,6	14,00 355,6	150,8 68,4	5,80 147	63,0 28,7	5,00 127	46,0 20,9	3,50 89	32,0 14,5	21,00 533	158,0 71,7	8,75 222	83,0 37,6
16 400	16,000 406,4	16,00 406,4	184,3 83,6	6,63 168	93,8 42,5	5,00 127	52,1 23,6	4,00 102	42,0 19,1	24,00 610	204,3 92,7	10,00 254	101,0 45,8
18 450	18,000 457,0	18,00 457,0	272,3 123,5	7,46 189	129,0 58,5	5,50 140	65,0 29,5	4,50 114	53,2 24,1	27,00 686	260,0 118,0	11,25 286	127,0 57,6
20 500	20,000 508,0	20,00 508,0	312,0 141,5	8,28 210	165,3 75,0	6,00 152	78,6 36,0	5,00 127	65,0 29,5	30,00 762	328,5 149,0	12,50 318	167,0 75,7
24 600	24,000 610,0	24,00 610,0	559,8 253,9	9,94 252	264,5 120,0	7,00 178	110,3 50,0	6,00 152	94,5 42,9	36,00 914	490,0 222,3	15,00 381	244,8 110,1

# Hierro dúctil excepto en componentes marcados (sw) de acero soldado en segmentos o (S) de acero.

† En EE.UU. los codos (90°, 45°) de 14"/350 mm, 16"/400 mm, 18"/450 mm, 20"/500 mm, 24"/600 mm son codos de acero forjado N° W100 and N° W110 con un radio de 1 1/2 D.

\* Disponible a pedido especial.

## Conexiones en T, en cruz y en Y

- N° W20 Conexión en T
- N° W35 Conexión en cruz
- N° W33 "Y" verdadera (hierro dúctil#)

Si desea ver información completa solicite la publicación 20.05

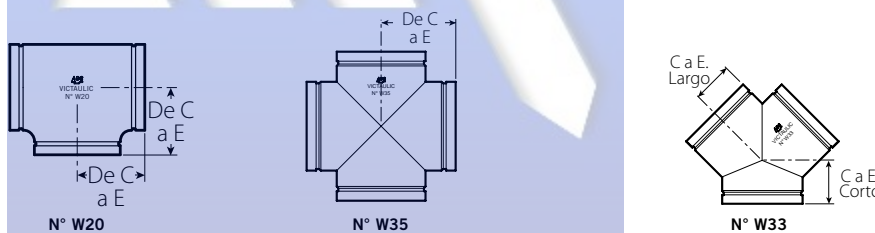

Tamaño		N° W20 Conexión en "T"		N° W35 Conexión en Cruz (ss)		N° W33 "Y" Verdadera (s.s.)		
Tamaño nominal Pulgadas mm	Diámetro exterior real Pulgadas mm	De C a E Pulgadas mm	Peso unitario aprox. Lbs. kg	De C a E Pulgadas mm	Peso unitario aprox. Lbs. kg	C a E Largo Pulgadas mm	C a E Corto Pulgadas mm	Peso unitario aprox. Lbs. kg
14 350	14,000 355,6	11,00 279	102,0 46,3	11,00 279	121,0 54,9	11,00 279	7,50 191	98,0 44,4
16 400	16,000 406,4	12,00 305	123,5 56,0	12,00 305	146,4 66,4	12,00 305	8,00 203	119,3 54,1
18 450	18,000 457,0	13,50 343	281,0 127,5	13,50 343	185,4 84,1	13,50 343	8,50 216	148,3 67,3
20 500	20,000 508,0	15,00 381	350,0 158,7	15,00 381	229,1 103,9	15,00 381	9,00 229	180,4 81,8
24 600	24,000 610,0	17,00 432	503,7 228,5	17,00 432	298,7 135,5	17,00 432	10,00 254	238,3 108,1

# Hierro dúctil excepto en los componentes marcados (sw) de acero soldado en segmentos.



# Advanced Groove System – Conexiones

## “T” Reductora

### N° W25

(acero soldado en segmentos)

Si desea ver información completa solicite la publicación **20.05**

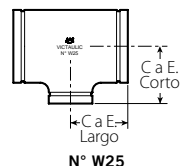

Tamaño			N° W25 “T” Reductora		Peso unitario aprox.	Tamaño			N° W25 “T” Reductora		Peso unitario aprox.	
Tamaño nominal Pulgadas	mm		C a E Largo Pulgadas	C a E Corto Pulgadas	Lbs. kg	Tamaño nominal Pulgadas	mm		C a E Largo Pulgadas	C a E Corto Pulgadas	Lbs. kg	
14 350	×	14 350	×	6 150	11,00	9,38	101,4	6 150	15,00	12,38	197,0	
					279	238						46,0
					8	9,75						102,5
					200	248						46,5
					10	10,12						105,1
16 400	×	16 400	×	6 150	12,00	10,38	126,2	6 150	15,00	12,38	197,0	
					305	264						46,0
					8	10,75						102,5
					200	273						46,5
					10	11,12						105,1
18 450	×	18 450	×	6 150	13,50	11,38	160,0	6 150	17,00	14,38	260,9	
					343	289						72,6
					8	11,75						161,0
					200	298						73,0
					10	12,12						163,1
					250	308						74,0
					12	12,62						165,6
20 500	×	20 500	×	6 150	15,00	13,38	200,5	6 150	17,00	14,38	260,9	
					279	257						47,7
					8	13,62						202,9
					200	270						49,0
					10	13,98						205,0
					250	282						58,9
					12	14,38						208,4
24 600	×	24 600	×	6 150	17,00	14,38	270,0	6 150	17,00	14,38	270,0	
					305	264						72,6
					8	14,75						273,8
					200	273						73,0
					10	15,12						275,4
					250	289						72,6
					12	15,62						278,1
					300	298						73,0
					14	16,00						282,1
					350	308						74,0
16 400	×	16 400	×	6 150	12,00	10,38	126,2	6 150	15,00	12,38	197,0	
					305	264						46,0
					8	10,75						102,5
					200	273						46,5
					10	11,12						105,1

\* Disponible conexión fundida. Consulte con Victaulic para solicitar los detalles.

**NOTA IMPORTANTE:**

Las salidas de 12”/300 mm y de tamaños más pequeños incluirán ranurado por corte o por laminación estándar de Victaulic compatible con coples Victaulic para tubería ranurada en esa gama de tamaños.

# Advanced Groove System – Conexiones



## Lateral de 45°

### N° W30

(Acero Soldado en Segmentos)

Si desea ver información completa solicite la publicación 20.05

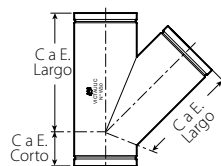

N° W30

Tamaño		N° W30 Lateral de 45°		
Tamaño nominal Pulgadas mm	Diámetro exterior real Pulgadas mm	C a E Largo Pulgadas mm	C a E Corto Pulgadas mm	Peso unitario aprox. Lbs. kg
14 350	14,000 355,6	26,50 673	7,50 191	219,1 99,4
16 400	16,000 406,4	29,00 737	8,00 203	270,5 122,7
18 450	18,000 457,0	32,00 813	8,50 216	332,7 150,9
20 500	20,000 508,0	35,00 889	9,00 229	401,3 182,0
24 600	24,000 610,0	40,00 1016	10,00 254	541,3 245,5

## Lateral reductor de 45°

### N° W30-R

(Acero Soldado en Segmentos)

Si desea ver información completa solicite la publicación 20.05

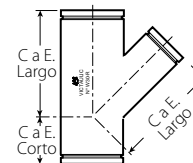

N° W30-R

Tamaño			N° W30-R Reductora lateral		
Tamaño nominal Pulgadas mm	Tamaño nominal Pulgadas mm	Tamaño nominal Pulgadas mm	C a E Largo Pulgadas mm	C a E Corto Pulgadas mm	Peso unitario aprox. Lbs. kg
14 350	14 350	4 100	26,50 673	7,50 191	175,9 79,8
		6 150	26,50 673	7,50 191	185,9 84,3
		8 200	26,50 673	7,50 191	195,0 88,4
		10 250	26,50 673	7,50 191	204,4 92,7
		12 300	26,50 673	7,50 191	213,3 96,8
16 400	16 400	6 150	29,00 737	8,00 203	226,4 102,7
		8 200	29,00 737	8,00 203	236,0 107,1
		10 250	29,00 737	8,00 203	246,0 111,6
		12 300	29,00 737	8,00 203	255,1 115,7
		14 350	29,00 737	8,00 203	260,9 118,4
18 450	18 450	6 150	32,00 813	8,50 216	274,8 124,6
		8 200	32,00 813	8,50 216	285,3 129,4
		12 300	32,00 813	8,50 216	306,2 138,9
		14 350	32,00 813	8,50 216	312,4 141,7
		16 400	32,00 813	8,50 216	322,4 146,2
20 500	20 500	12 300	35,00 889	9,00 229	362,1 164,3
		14 350	35,00 889	9,00 229	368,7 167,2
		16 400	35,00 889	9,00 229	379,4 172,1
24 600	24 600	16 400	40,00 1016	10,00 254	494,9 224,5
		20 600	40,00 1016	10,00 254	517,7 254,8

### NOTA IMPORTANTE:

Las salidas de 12"/300 mm y más pequeñas incluirán ranurado por corte o por laminación estándar de Victaulic, apto para coples Victaulic para tuberías ranuradas de esa gama de tamaños.

# Advanced Groove System – Conexiones

## Niple adaptador

N° W42 Ran. AGS × Ran.  
 N° W43 Ran. AGS × Ran. AGS  
 N° W49 Ran. AGS × Ran. No  
 AGS (acero)

Si desea ver información completa solicite la publicación **20.05**

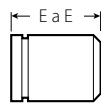

N° W42

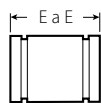

N° W43

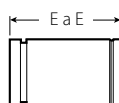

N° W49

## Niple adaptador bridado

N° W45R Reborde Clase ANSI 150 (Acero)

Si desea ver información completa solicite la publicación **20.05**

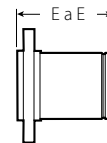

N° W45R

Tamaño		N° W42, W43, W49 Niple adaptador (sw)	
Tamaño nominal Pulgadas mm	Diámetro exterior real Pulgadas mm	E a E Pulgadas mm	Peso unitario aprox. Lbs. kg
14 350	14,000 355,6	8,00 203	36,0 16,3
16 400	16,000 406,4	8,00 203	42,0 19,1
18 450	18,000 457,0	8,00 203	47,0 21,3
20 500	20,000 508,0	8,00 203	52,0 23,6
24 600	24,000 610,0	8,00 203	63,0 28,6

Tamaño		N° W45R Niple adaptador bridado	
Tamaño nominal Pulgadas mm	Diámetro exterior real Pulgadas mm	E a E Pulgadas mm	Peso unitario aprox. Lbs. kg
14 350	14,000 355,6	8,00 203	122,0 55,3
16 400	16,000 406,4	8,00 203	136,0 61,7
18 450	18,000 457,0	8,00 203	168,0 76,2
20 500	20,000 508,0	8,00 203	208,0 94,3
24 600	24,000 610,0	8,00 203	274,0 124,3

## Tapón capa

NO. W60 (Acero)

Si desea ver información completa solicite la publicación **20.05**



N° W60

Tamaño		N° W60 Tapa	
Tamaño nominal Pulgadas mm	Diámetro exterior real Pulgadas mm	T Grosor Pulgadas mm	Peso unitario aprox. Lbs. kg
14 350	14,000 355,6	6,50 165	33,2 15,1
16 400	16,000 406,4	7,00 178	41,2 18,7
18 450	18,000 457,0	8,00 203	54,6 24,8
20 500	20,000 508,0	9,00 229	67,5 30,6
24 600	24,000 610,0	10,50 267	96,0 43,5

# Advanced Groove System – Conexiones



## Reducción concéntrica/excéntrica

N° W50 Concéntrico

N° W51 Excéntrica (Acero †)

Si desea ver información completa solicite la publicación **20.05**

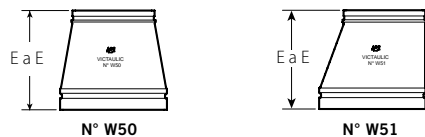

Tamaño	N° W50 Reducción concéntrica		N° W51 Reducción excéntrica	
	E a E Pulgadas mm	Peso unitario aprox. Lbs. kg	E a E Pulgadas mm	Peso unitario aprox. Lbs. kg
14 350 ×	6 150	68,0 30,8	13,00 330	68,0 30,8
	8 200	70,0 31,8	13,00 330	70,0 31,8
	10 250	72,0 32,7	13,00 330	72,0 32,7
	12 300	74,0 33,6	13,00 330	74,0 33,6
16 400 ×	8 200	88,0 39,9	14,00 356	88,0 39,9
	10 250	91,0 41,3	14,00 356	91,0 41,3
	12 300	93,0 42,2	14,00 356	93,0 42,2
	14 350	95,0 43,1	14,00 356	95,0 43,1
18 450 ×	14 350	118,0 53,5	15,00 381	118,0 53,5
	16 400	115,0 52,2	15,00 381	115,0 52,2
	18 450	118,0 53,5	15,00 381	118,0 53,5
	20 500	121,1 54,9	15,00 381	121,1 54,9

Tamaño	N° W50 Reducción concéntrica		N° W51 Reducción excéntrica	
	Tamaño nominal Pulgadas mm	E a E Pulgadas mm	Peso unitario aprox. Lbs. kg	E a E Pulgadas mm
20 500 ×	12 300	20,00 508	160,0 72,6	20,00 508
	14 350	20,00 508	164,0 74,4	20,00 508
	16 400	20,00 508	168,0 76,2	20,00 508
	18 450	20,00 508	172,0 78,0	20,00 508
24 600 ×	16 400	20,00 508	198,0 89,9	20,00 508
	18 450	20,00 508	200,0 90,7	20,00 508
	20 500	20,00 508	204,0 92,5	20,00 508
	24 600	20,00 508	204,0 92,5	20,00 508

† Algunos tamaños de conexiones están disponibles en hierro dúctil fundido. Consulte los detalles con Victaulic.

**NOTA IMPORTANTE:**

Las salidas de 12"/300 mm y de tamaños más pequeños incluirán ranurado por corte o por laminación estándar de Victaulic compatible con coples Victaulic para tubería ranurada en esa gama de tamaños.

# Advanced Groove System – Válvulas

## Válvula Vic Check de doble disco

### SERIE W715

Si desea ver información completa solicite la publicación **20.08**



Tamaño		Dimensiones			Peso unitario aprox.	Coeficiente de flujo @ (Completamente abierta) Valores C <sub>v</sub> Valores K <sub>v</sub>
Tamaño nominal Pulgadas mm	Diámetro exterior real Pulgadas mm	A Extremo a Extremo Pulgadas mm	B Pulgadas mm	C Pulgadas mm	Lbs. kg	
14 350	14,000 355,6	10,75 273	16,93 430	14,38 366	140,0 64,0	6000 5190,0
16 400	16,000 406,4	12,00 305	19,88 505	16,38 416	160,0 73,0	8300 7179,5
18 450	18,000 457,0	14,25 362	21,54 547	18,38 467	180,0 82,0	10500 9082,5
20 500	20,000 508,0	14,50 368	24,75 628	20,38 518	200,0 91,0	13800 11937,0
24 600	24,000 610,0	15,50 394	28,81 732	24,38 620	240,0 109,0	20500 17732,5

@ Valores C<sub>v</sub>/K<sub>v</sub> para flujo de agua a +60°F/+16°C con la válvula completamente abierta.

- Se puede instalar en posiciones de “flujo ascendente” horizontal o vertical
- Construida de hierro dúctil durable, la válvula posee un asiento de EPDM fijado al cuerpo y un disco y eje de acero inoxidable 304
- Utiliza un diseño de doble disco accionado por resorte que obtiene un sellado hermético a plena capacidad nominal de 230 psi/16 bares
- Tamaños desde 14 – 24”/ 350 – 600 mm

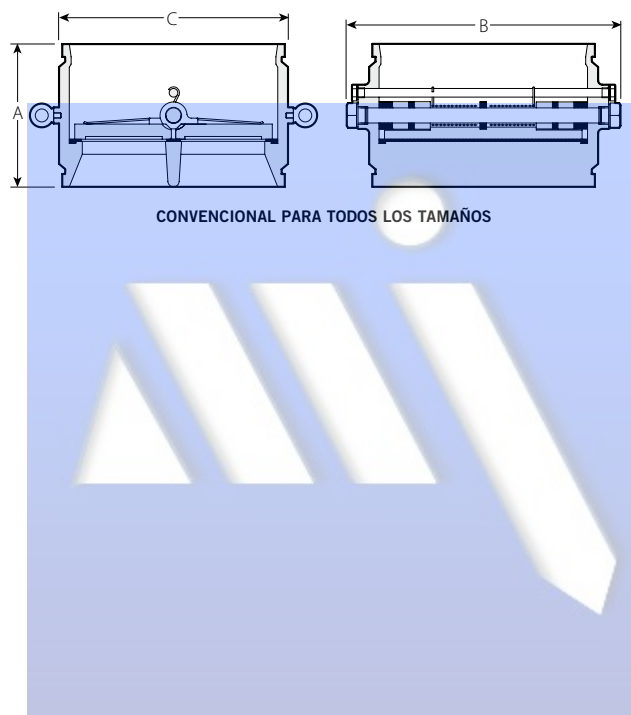



# Advanced Groove System – Válvulas



Válvula de mariposa  
Masterseal™ Vic-300®  
sin accionador  
de engranajes

**SERIE W761**

Si desea ver información completa solicite la publicación 20.06



**VÁLVULA DE MARIPOSA AGS MASTERSEAL VIC-300 SIN ACCIONADOR DE ENGRANAJES**

Tamaño		Dimensiones											Peso unitario aprox.
Tamaño nominal Pulgadas mm	Diámetro exterior real Pulgadas mm	A Extremo a Extremo Pulgadas mm	B Altura general Pulgadas mm	C Pulgadas mm	D Pulgadas mm	E Pulgadas mm	F Pulgadas mm	G Pulgadas mm	Montaje †			Sin accion. Lbs. kg	
									H <sub>1</sub> Dia. Pulgadas mm	H <sub>2</sub> Dia. Pulgadas mm	I Dia. Pulgadas mm		
14 350	14,000 355,6	10,00 254	24,45 621	9,68 246	12,89 327	1,16 29	16,00 406	14,77 375	4,96 126	0,578 15	1,38 35	125,0 56,7	
16 400	16,000 406,4	10,50 267	27,14 689	10,94 278	14,10 358	1,90 48	18,00 457	16,20 412	4,96 126	0,578 15	1,50 38	153,0 69,4	
18 450	18,000 457,0	11,00 279	29,56 751	12,31 313	15,00 381	2,64 59	20,00 508	17,25 438	4,96 126	0,578 15	1,75 45	199,0 90,3	
20 500	20,000 508,0	11,50 292	32,64 829	14,06 357	16,10 409	3,42 87	23,00 584	18,58 472	5,51 140	0,672 17	2,00 51	285,0 129,3	
24 600	24,000 610,0	12,00 305	38,89 988	16,06 408	20,10 511	5,17 131	26,70 678	22,83 580	6,50 165	0,844 21	2,25 57	451,0 204,6	

- Disponible con accionadores de engranajes de volante, actuadores eléctricos, neumáticos o hidráulicos y configuraciones de dos y tres vías
- Más fácil de instalar que las aparatosas válvulas tipo wafer, orejadas o bridadas con varios pernos
- Tiene extremos ranurados AGS para sistemas de 14 – 24”/350 – 600 mm para servicios bidireccionales a 300 psi/2065 kPa

† CUÑA DE MONTAJE:

- 14”/350 mm – ¾ Sq. x 1 ¾
- 16”/400 mm – ¾ Sq. x 2 ½
- 18”/450 mm – (2) ¾ Sq. x 2
- 20”/500 mm – (2) ½ Sq. x 2 ¼
- 24”/600 mm – (2) ¾ Sq. x 3

NOTAS IMPORTANTES:

Las dimensiones indicadas sin accionador se entregan sólo como datos de dimensionamiento. La válvula MasterSeal AGS Vic-300 jamás debería instalarse sin accionadores.  
Las válvulas AGS MasterSeal Vic-300 tienen mayores dimensiones extremo a extremo y dimensiones de ranurado AGS y no sirven para reemplazar a las válvulas de mariposa Serie 706.

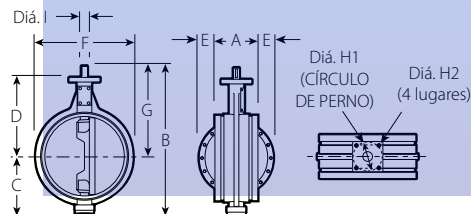

CONVENCIONAL PARA TODOS LOS TAMAÑOS

# Advanced Groove System

Válvula de mariposa  
Vic-300® MasterSeal™  
con actuador  
de engranajes

**SERIE W761**

Si desea ver información  
completa solicite la publicación  
**20.06**



VÁLVULA DE MARIPOSA AGS VIC-300 CON ACCIONADOR DE ENGRANAJES

Tamaño		Dimensiones													N° de vueltas para cerrar	Peso unitario aprox.		Coeficiente de flujo @ (Completamente abierta) Valores C <sub>v</sub> Valores K <sub>v</sub>
Tamaño nominal Pulgadas mm	Diámetro exterior real Pulgadas mm	A Extremo a Extremo Pulgadas mm	B Altura general Pulgadas mm	C Pulgadas mm	D Pulgadas mm	F Pulgadas mm	G Pulgadas mm	K Pulgadas mm	Volante		Rueda de cadena		T Pulgadas mm	Lbs. kg				
									N <sub>1</sub> Dia. Pulgadas mm	O <sub>1</sub> Pulgadas mm	N <sub>2</sub> Dia. Pulgadas mm	O <sub>2</sub> Pulgadas mm						
14 350	14,000 355,6	10,00 254	26,17 665	9,68 246	12,89 327	16,00 406	14,54 367	7,87 200	19,70 500	12,86 327	21,50 546	16,00 406	3,02 77	9,5	156,0 70,8	9360 7984		
16 400	16,000 406,4	10,50 267	29,00 737	10,94 278	14,10 358	18,00 457	15,99 406	8,66 220	19,70 500	14,34 364	21,50 546	17,47 444	3,38 86	13,75	201,0 91,2	12400 10577		
18 450	18,000 457,0	11,00 279	32,17 817	12,31 313	15,00 381	20,00 508	17,17 436	11,22 285	27,60 700	15,55 395	30,00 762	18,68 474	4,38 111	21	269,5 122,2	15900 13562		
20 500	20,000 508,0	11,50 292	36,23 920	14,06 357	16,10 409	23,00 584	18,27 464	11,22 285	27,60 700	18,43 468	30,00 762	21,60 549	5,38 137	52	384,2 174,3	19800 16889		
24 600	24,000 610,0	12,00 305	42,41 1017	16,06 408	20,10 511	26,70 678	22,42 569	14,57 370	27,60 700	20,51 521	30,00 762	23,60 599	5,38 137	79,25	605,0 274,4	28900 24651		

@ Valores C<sub>v</sub>/K<sub>v</sub> para flujo de agua a +60°F/+16°C con la válvula completamente abierta.

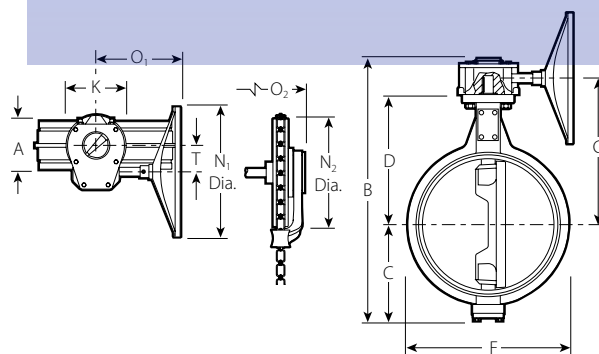

CONVENCIONAL PARA TODOS LOS TAMAÑOS

# Advanced Groove System



## Conjunto de válvula de triple servicio

Si desea ver información completa solicite la publicación **20.18**



## DIMENSIONES DE LA COMBINACIÓN DE LA VÁLVULA MARIPOSA/ DE RETENCIÓN AGS TRIPLE

Tamaño de la válvula		Dimensiones – Pulgadas/milímetros				Peso aprox. del conjunto Lbs/kg
Diámetro Nominal Pulgadas/mm	Diámetro exterior real Pulgadas/mm	A Pulgadas/mm	B Pulgadas/mm	C Pulgadas/mm	D Pulgadas/mm	
14 350	14 355,6	29,25 743,0	14,50 368,3	19,75 501,7	24,50 622,3	430 195,0
16 400	16 406,4	31,00 787,4	16,00 406,4	19,75 501,7	25,88 657,4	525 238,1
18 450	18 457,2	33,75 857,3	17,13 435,1	27,63 701,8	31,00 787,4	639 289,9
20 500	20 508,0	34,50 876,3	18,25 463,6	27,63 701,8	32,13 816,1	799 362,4
24 600	24 609,6	36,00 914,4	22,50 571,5	27,63 701,8	36,25 920,8	1140 517,1

- Conjunto de válvula de mariposa AGS Vic-300 Serie W761 y válvula AGS Vic-Check Serie W715
- proporciona en una unidad servicios de corte, regulación con memoria mecánica positiva y retención no oscilante.
- Disponible en tamaños de 14-24”/350-600 mm
- Presión nominal hasta 232 psi/1600kPa

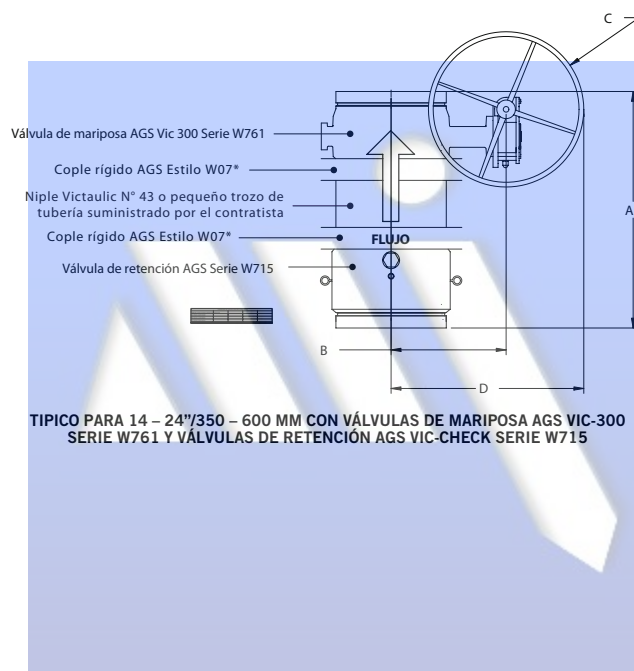

# Advanced Groove System

## Difusor de succión

### SERIE W731-D

Si desea ver información completa solicite la publicación 20.20



- La serie W731-D proporciona óptimas condiciones de flujo en el lado de entrada de la bomba
- Se disponen tomas a ambos lados para la medición de la presión
- El cople se asegura con una tapa de cierre que reduce considerablemente el tiempo de parada para mantenimiento
- Presión nominal hasta 300 psi/2065 kPa

Tamaño		Dimensiones – Pulgadas/mm						Peso unitario aprox.	
Ranurado por el lado del sistema	Bridado por el lado de la bomba Clase ANSI 150.								
Tamaño nominal Pulgadas/mm		L	L1	H1	H2	Puerto para drenaje Tamaño de rosca	E	Lbs./kg	
14 350	×	10 250	29 737	16,1 410	14,4 365	8,1 205	1,5-11,5 NPT	21,3 540	328,9 149,2
		12 300	29 737	16,1 410	14,4 365	9,5 241	1,5-11,5 NPT	21,3 540	345,8 156,9
	14 350	29 737	16,1 410	14,4 365	10,6 268	1,5-11,5 NPT	21,3 540	367,6 166,7	
16 400	×	12 300	36 914	19,6 497	15,9 403	9,5 241	1,5-11,5 NPT	25,2 639	464,5 210,7
		14 350	36 914	19,6 497	15,9 403	10,6 268	1,5-11,5 NPT	25,2 639	489,9 222,2
	16 400	36 914	19,6 497	15,9 403	11,8 300	1,5-11,5 NPT	25,2 639	514,2 233,2	
18 450	×	14 350	39 991	21,7 550	17,2 438	10,6 268	1,5-11,5 NPT	27,6 700	788,6 357,7
		16 400	39 991	21,7 550	17,2 438	11,8 300	1,5-11,5 NPT	27,6 700	812,9 368,7
	18 450	39 991	21,7 550	17,2 438	12,6 321	1,5-11,5 NPT	27,6 700	828,3 375,7	
20 500	×	16 400	43 1092	24,4 620	18,9 480	11,8 300	2-11,5 NPT	32,3 820	955,0 433,2
		18 450	43 1092	24,4 620	18,9 480	12,6 321	2-11,5 NPT	32,3 820	970,5 440,2
	20 500	43 1092	24,4 620	18,9 480	14,1 358	2-11,5 NPT	32,3 820	1019,0 462,2	
24 600	×	18 450	47 1194	26,4 670	21,7 550	12,6 321	2-11,5 NPT	36,2 920	1255,8 569,6
		20 500	47 1194	26,4 670	21,7 550	14,1 358	2-11,5 NPT	36,2 920	1337,4 606,6
	24 600	47 1194	26,4 670	21,7 550	16,5 419	2-11,5 NPT	36,2 920	1401,3 635,6	

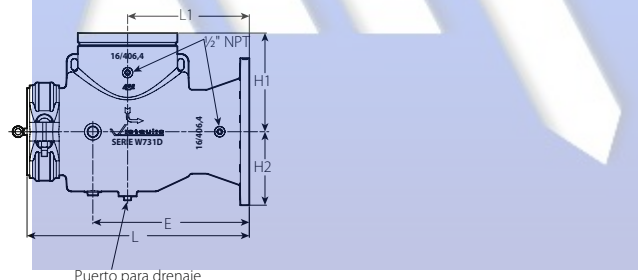

TAMAÑOS DE 14" – 24" / 350-600 MM

Espacio libre mínimo recomendado necesario para retirar la cesta del difusor

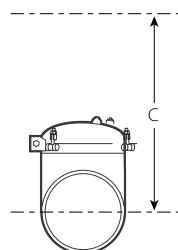

Separación mínima recomendada para retirar la canasta de filtro		
Tamaño nominal Pulgadas mm	Diámetro exterior real Pulgadas mm	C Dimensiones de separación para canasta de Filtro† Pulgadas mm
14 350	14,000 355,6	30,00 762
16 400	16,000 406,4	32,00 813
18 450	18,000 457,0	35,00 889
20 500	20,000 508,0	38,00 965
24 600	24,000 610,0	44,00 1118

† Las medidas se toman desde la línea central a la parte superior de la canasta durante su extracción.

# Advanced Groove System



## Vic-Strainer® Tipo "T"

### SERIE W730

Si desea ver información completa solicite la publicación 20.11



Tamaño		Presión máx. de trabajo psi KPa	Dimensiones					Peso unitario aprox. Lbs. kg	(Coeficiente de flujo@ completamente abierta) Valores C <sub>v</sub> Valores K <sub>v</sub>
Tamaño nominal Pulgadas mm	Diámetro exterior real Pulgadas mm		A Pulgadas mm	B Pulgadas mm	X* Pulgadas mm	Y* Pulgadas mm	H N.P.T. Pulgadas mm		
14 350	14,000 355,6	300 2065	22,00 559	17,75 451	12,25 311	17,70 450	2,00 51	300,0 136,1	5050 4368,3
16 400	16,000 406,4	300 2065	24,00 610	18,75 476	13,75 349	20,50 521	2,00 51	350,0 158,8	8000 6920,0
18 450	18,000 457,0	300 2065	31,00 787	23,25 591	15,25 387	23,30 592	2,00 51	400,0 181,4	10540 9117,1
20 500	20,000 508,0	300 2065	34,50 876	25,88 657	16,94 430	25,50 648	2,00 51	565,0 256,3	11960 10345,4
24 600	24,000 610,0	300 2065	40,00 1016	30,13 765	19,94 506	28,30 719	2,00 51	830,0 376,5	17222 14897,0

@ Valores C<sub>v</sub>/K<sub>v</sub> para flujo de agua a +60°F/+16°C.

\* Vea la tabla siguiente sobre requerimientos de separación mínima.

#### NOTA IMPORTANTE:

La presión diferencial máxima desde la entrada a la salida no debe exceder de 10 psi/69 kPa.

- La Serie W730 proporciona un flujo directo para una baja caída de presión
- La tapa de acceso permite una limpieza fácil
- Presión nominal hasta 300 psi/2065 kPa

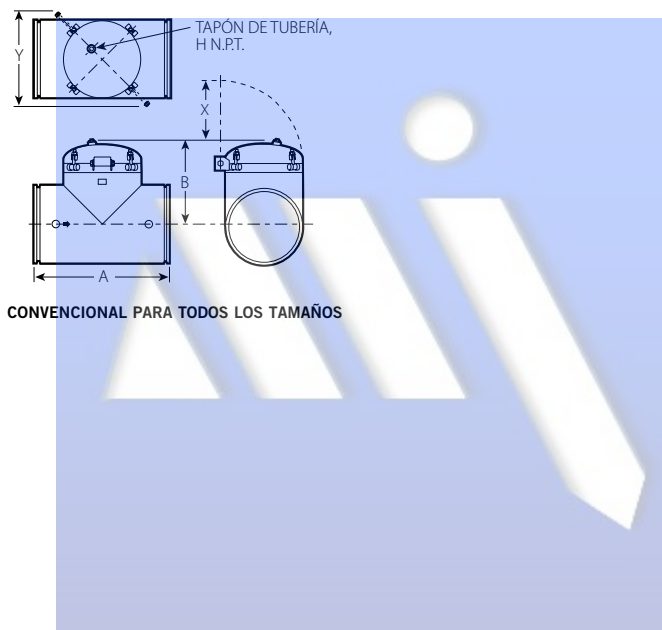

ADVANCED GROOVE SYSTEM

# Advanced Groove System

## Vic-Strainer® Tipo "Y"

### SERIE W732

Si desea ver información completa solicite la publicación 20.19



- Proporciona un flujo directo para una menor caída de presión
- La tapa de acceso permite una limpieza fácil
- Presión nominal hasta 300 psi/2065 kPa
- Disponible en tamaños de 14-18"/350-450 mm

Tamaño		Presión máx. de trabajo	Dimensiones – Pulgadas/mm													Peso unitario aprox.
Tamaño nominal Pulgadas/mm	Diámetro exterior real Pulgadas/mm	psi KPa	Extremo a Extremo		"TOMA" K								Lbs. kg			
A	B	C	D	E	F	G	H	J	K	L	M					
14	14,00	300	34,00	25,93	8,07	25,27	29,13	18,15	20,59	2 NPT	7,09	¼"	3,35	7,87	425	
350	355,60	2065	863,6	658,6	205	641,8	739,8	461	523,0		180	NPT	85	200,0	192,8	
16	16,00	300	37,00	27,35	9,65	27,15	30,70	20,47	23,51	2 NPT	7,87	¼"	3,74	8,88	600	
400	406,40	2065	939,8	694,8	245	689,5	779,8	520	597,2		200	NPT	95	225,5	272,2	
18	18,00	300	40,51	30,27	10,24	29,94	33,61	23,39	25,53	2 NPT	7,87	¼"	3,74	9,88	800	
450	457,20	2065	1028,9	768,9	260	760,5	853,8	594	648,5		200	NPT	95	251,0	362,9	

#La presión de trabajo es máxima y estará regida por los cople usados para la instalación y los componentes del sistema relacionados. La presión diferencial máxima entre la entrada y la salida no puede exceder los 10 psi/69 kPa.

\*Las dimensiones variarán según la orientación del cople.

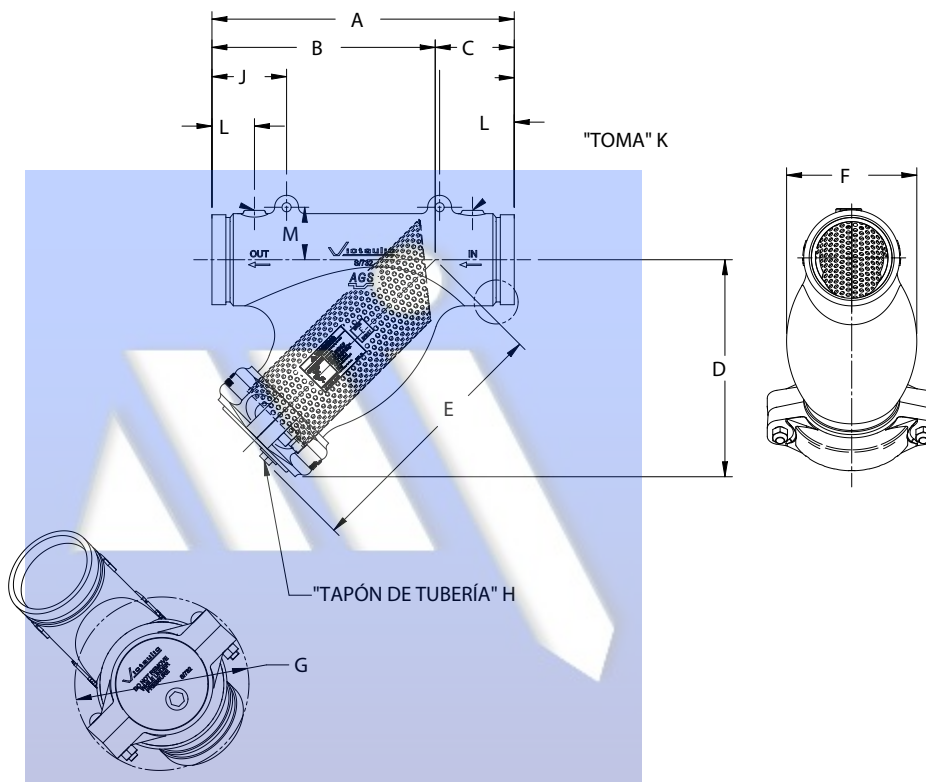

Espacio libre mínimo recomendado necesario para retirar la cesta del difusor

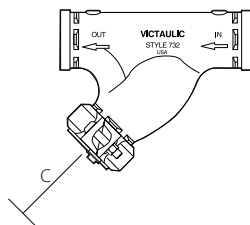

Separación mínima recomendada para retirar la canasta de filtro		
Tamaño nominal Pulgadas mm	Diámetro exterior real Pulgadas mm	C Dimensiones de separación para canasta de Filtro† Pulgadas mm
14	14,000	30,00
350	355,6	762
16	16,000	32,00
400	406,4	813
18	18,000	35,00
450	457,0	889

† Las medidas se toman desde la línea central a la parte superior de la canasta durante su extracción.



# Sistema de tubería con derivación mecánica

- Victaulic creó el concepto de una salida rápida y simple por el medio de la tubería sin necesidad de soldadura.
- Las empaquetaduras se moldean según el D.E. de la tubería y su diseño es sensible a la presión
- Los productos Victaulic de orificio cortado se ensamblan en la tubería con un cuello de posicionamiento (Estilo 920 y 920N) o con un soporte de base y talón (Estilo 923/924) y proporcionan un área de flujo lisa
- Solicite la Publicación 11.01

## Herramientas de corte de orificio



La herramienta Vic-Tap es perfecta para aplicaciones en que los sistemas no se pueden sacar de servicio para agregar conexiones de derivación. Capaz de perforar derivaciones en sistemas de tuberías de acero a presiones de 500 psi/3450 kPa, la herramienta Vic-Tap reduce automáticamente la parte desprendible de la tubería y evita posibles daños a equipos en la tubería, vea la pág. 20-11.

### Salida de derivación empernada Mechanical-T®

ESTILO 920 Y ESTILO 920N  
SALIDA RANURADA, PÁG. 7-2



### Salida empernada para derivación Mechanical-T

ESTILO 920 Y ESTILO 920N  
SALIDA CON ROSCA HEMBRA,  
PÁG. 7-2



### Salida empernada para derivación Mechanical-T

CONEXIÓN EN CRUZ ESTILO 920,  
PÁG. 7-4



### Salida Vic-Let™ sin banda de sujeción

ESTILO 923, PÁG. 7-5



### Salida para termómetro sin banda de sujeción Vic-O-Well™

ESTILO 924, PÁG. 7-6



### Salida empernada para derivación Mechanical-T

ESTILO 622, PÁG. 13-5



### Conexiones en cruz para derivación empernada Mechanical-T

ESTILO 622, PÁG. 13-5



## PRODUCTOS

- 1-1 Coples
- 2-1 Conexiones
- 3-1 Válvulas
- 4-1 Productos de balanceo hidrónico
- 5-1 Accesorios
- 6-1 Advanced Groove System
- 7-1 Sistema de tuberías con derivación mecánica**
- 8-1 Sistema de tuberías de extremo liso
- 9-1 Sistema ranurado para tuberías de acero inoxidable
- 10-1 Sistema Pressfit para tuberías de acero inoxidable
- 11-1 Sistema Vic-Press™ para acero inoxidable cédula 10S
- 12-1 Sistema de tuberías de extremo liso para tuberías de HDPE
- 13-1 Cobre ranurado
- 14-1 Sistema PermaLynx para tuberías de cobre
- 15-1 Tubería de hierro dúctil ranurada AWWA
- 16-1 Sistemas Vic-Ring®
- 17-1 Sistema Depend-O-Lok® de Victaulic
- 18-1 Productos reutilizables de PVC Aquamine®
- 19-1 Empaquetaduras
- 20-1 Herramientas de preparación de tuberías
- 21-1 Índice de Productos
- 22-1 Software de tuberías

# Sistema de tubería con derivación mecánica

## Salida empernada para derivación Mechanical-T

### ESTILO 920/920N

Salida ranurada/con rosca hembra

Si desea ver información completa solicite la publicación 11.02

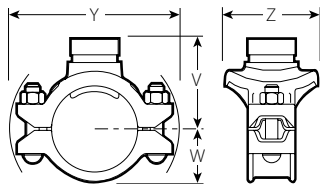

SALIDA RANURADA

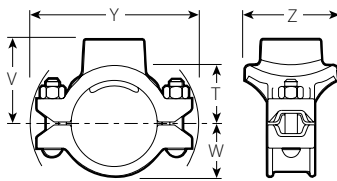

SALIDA CON ROSCA HEMBRA

- Proporciona una conexión de derivación directa en cualquier lugar en que pueda cortarse un orificio en la tubería
- Un empaque sensible a la presión proporciona el sello
- Capacidad nominal de presión de hasta 500 psi/3450 kPa
- Tamaños de 2 x 1/2" / 50 x 15 mm a 8 x 4" / 200 x 100 mm

### NOTAS IMPORTANTES:

Los segmentos Estilo 920 y Estilo 920N no se pueden ensamblar uno con otro para obtener conexiones en cruz.

Tamaño de tramo x derivación Pulgadas mm	Estilo No. 920 o 920N	Presión máx. de trabajo@ psi KPa	Dimensiones							Peso unitario aprox.		
			Diámetro del orificio +0,13-0,00	T** Pulgadas mm	V † # Rosc. Pulgadas mm	V † Ran. Pulgadas mm	W Pulgadas mm	Y Pulgadas mm	Z Pulgadas mm	Rosca hembra Lbs. kg	Ran. Lbs. kg	
2 50	x 1/2 (a) † 15	920N	500 3450	1,50 38,1	2,00 51	2,53 64	—	1,61 41	5,35 136	2,75 70	3,1 1,5	—
		920N	500 3450	1,50 38,1	1,97 50	2,53 64	—	1,61 41	5,35 136	2,75 70	3,1 1,5	—
	x 3/4 (a) † 20	920N	500 3450	1,50 38,1	1,85 47	2,53 64	—	1,61 41	5,35 136	2,75 70	3,0 1,4	—
		920N	500 3450	1,75 44,5	2,05 52	2,75 70	3,00 76	1,61 41	5,35 136	3,00 76	3,5 1,7	3,2 1,5
	x 1 1/2 (a) † 40	920N	500 3450	1,75 44,5	2,03 52	2,75 70	3,12 79	1,61 41	5,35 136	3,25 83	3,6 1,7	3,2 1,5
		920N	500 3450	1,75 44,5	2,30 58	3,00 76	3,25 83	1,82 46	6,29 160	3,00 76	3,5 1,7	3,2 1,5
2 1/2 65	x 1/2 (a) † 15	920N	500 3450	1,50 38,1	2,21 56	2,74 70	—	91,82 46	5,64 143	2,75 70	3,0 1,4	—
		920N	500 3450	1,50 38,1	2,18 55	2,74 70	—	1,82 46	5,64 143	2,75 70	3,0 1,4	—
	x 3/4 (a) † 20	920N	500 3450	1,50 38,1	2,06 52	2,74 70	—	1,82 46	5,64 143	2,75 70	2,9 1,4	—
		920N	500 3450	1,75 44,5	2,30 58	3,00 76	3,25 83	1,82 46	6,29 160	3,00 76	3,5 1,7	3,2 1,5
	x 1 1/4 (a) † 32	920N	500 3450	2,00 50,8	2,28 58	3,00 76	3,25 83	1,82 46	6,26 159	3,25 83	3,6 1,7	3,3 1,6
		920N	500 3450	2,00 50,8	2,28 58	3,00 76	3,25 83	1,82 46	6,26 159	3,25 83	3,6 1,7	3,3 1,6
76,1	x 1/2 (a) † 15	920N	300 2065	1,50 38,1	2,22 56	2,75 70	—	2,25 57	6,46 164	3,18 81	3,9 1,8	—
		920N	300 2065	1,50 38,1	2,19 56	2,75 70	—	2,25 57	6,46 164	3,18 81	3,9 1,8	—
	x 3/4 (a) † 20	920N	300 2065	1,50 38,1	2,07 53	2,75 70	—	2,25 57	6,46 164	3,18 81	3,8 1,7	—
		920N	500 3450	1,75 44,5	2,30 58	3,00 76	3,31 84	1,92 49	6,29 160	3,00 76	3,5 1,6	3,2 1,5
	x 1 1/4 (a) † 32	920N	500 3450	2,00 50,8	2,28 58	3,00 76	3,31 84	1,92 49	6,29 160	3,25 83	3,5 1,6	3,3 1,5
		920N	500 3450	2,00 50,8	2,28 58	3,00 76	3,31 84	1,92 49	6,29 160	3,25 83	3,5 1,6	3,3 1,5
3 80	x 1/2 (a) † 15	920N	500 3450	1,50 38,1	2,52 64	3,05 78	—	2,28 58	6,15 156	2,75 70	3,4 1,6	—
		920N	500 3450	1,50 38,1	2,49 63	3,05 78	—	2,28 58	6,15 156	2,75 70	3,4 1,6	—
	x 3/4 (a) † 20	920N	500 3450	1,50 38,1	2,38 61	3,06 78	—	2,28 58	6,15 156	2,75 70	3,3 1,6	—
		920N	500 3450	1,75 44,5	2,55 65	3,25 83	3,56 90	2,28 58	6,15 156	3,00 76	3,8 1,8	3,7 1,8
	x 1 1/4 (a) † 32 (b)	920N	500 3450	2,00 50,8	2,78 71	3,50 89	3,56 90	2,28 58	6,15 156	3,25 83	4,1 1,9	3,8 1,8
		920N	500 3450	2,50 63,5	2,75 70	3,50 89	3,56 90	2,28 58	6,75 172	3,88 99	4,9 2,3	4,6 2,1
3 1/2 90	x 2 50	920N	500 3450	2,50 63,5	3,00 76	—	3,75 95	2,44 62	6,72 171	3,88 99	—	3,8 1,8
		920N	500 3450	1,50 38,1	3,03 77	3,56 90	—	2,69 68	7,01 178	2,75 70	3,7 1,8	—
	x 3/4 (a) † 20	920N	500 3450	1,50 38,1	3,00 76	3,56 90	—	2,69 68	7,01 178	2,75 70	3,7 1,8	—
		920N	500 3450	1,50 38,1	2,88 73	3,56 90	—	2,69 68	7,01 178	2,75 70	3,6 1,8	—
	x 1 1/4 (a) † 32 (b)	920N	500 3450	1,75 44,5	3,08 78	3,78 96	4,00 102	2,69 68	7,01 178	3,00 76	4,0 1,9	3,6 1,8
		920N	500 3450	2,00 50,8	3,28 83	4,00 102	4,00 102	2,69 68	7,01 178	3,25 83	4,2 2,0	3,9 1,9
4 100	x 2 (a) † 50	920N	500 3450	2,50 63,5	3,25 83	4,00 102	4,00 102	2,69 68	7,01 178	3,88 99	5,0 2,3	4,6 2,1
		920	500 3450	2,75 69,9	2,88 73	4,00 102	4,00 102	2,69 68	7,34 186	4,63 118	5,8 2,6	5,0 2,3
	x 2 1/2 (a) † 65	920	500 3450	2,75 69,9	2,88 73	—	4,00 102	2,69 68	7,34 186	4,63 118	—	6,4 2,9
		920	500 3450	3,50 88,9	3,31 84	4,50 114	4,12 105	2,69 68	7,73 196	5,12 130	8,4 3,8	6,4 2,9
	x 3 (a) † 80	920	500 3450	3,50 88,9	3,31 84	4,50 114	4,12 105	2,69 68	7,73 196	5,12 130	8,4 3,8	6,4 2,9

LA TABLA CONTINÚA EN LA PÁG. 7-3

\*\* Centro del tramo al extremo de la tubería ensamblada, solamente para salida roscada hembra (dimensiones aproximadas).

† Disponible con salida ranurada o con rosca hembra. Especifique su elección en el pedido.

‡ Centro del tramo al extremo de la conexión.

# Las salidas con rosca hembra están disponibles conforme a especificaciones NPT y BSPT.

@ En la página 7 consulte las aprobaciones de protección contra incendios y la capacidad nominal de presión.

(a) La salida con rosca hembra según la norma británica está disponible como se indica en la lista. Especifique "BSPT" claramente en el pedido.

(b) Para salidas roscadas de 76,1 mm, especifique 2 1/2" BSPT claramente en el pedido.

§ Aprobado por VdS para uso en servicios de protección contra incendios.

⊠ Aprobado por LPCB para uso en servicios de protección contra incendios.

∅ Aprobado para su uso en China por Tianjin Approvals Company.

# Sistema de tubería con derivación mecánica

SISTEMA DE TUBERÍA CON DERIVACIÓN MECÁNICA

Salida para derivación emperrada  
Mechanical-T (continuación)

## ESTILO 920/920N

Salida ranurada/con rosca hembra

Si desea ver información completa solicite la publicación 11.02

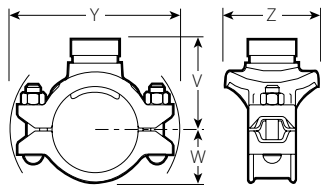
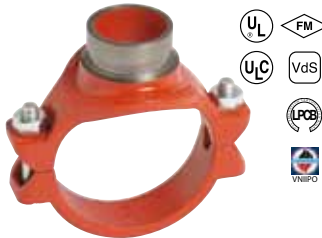

SALIDA RANURADA

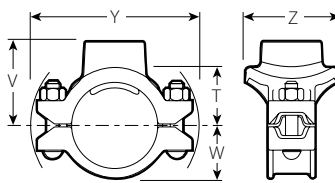

SALIDA CON ROSCA HEMBRA

- Proporciona una conexión de derivación directa en cualquier lugar en que pueda cortarse un orificio en la tubería
- Un empaque sensible a la presión proporciona el sello
- Capacidad nominal de presión de hasta 500 psi/3450 kPa
- Tamaños de 2 x 1/2" / 50 x 15 mm a 8 x 4" / 200 x 100 mm

### NOTAS IMPORTANTES:

Los segmentos Estilo 920 y Estilo 920N no se pueden ensamblar uno con otro para obtener conexiones en cruz.

Tamaño	Estilo No.	Presión máx. de trabajo* psi KPa	Dimensiones					Peso unitario aprox.					
			Tamaño nominal de tramo x derivación Pulgadas mm	Diámetro del orificio +0.13 -0.00 Pulgadas mm	T** Pulgadas mm	V † # Rosc. Pulgadas mm	V † Ran. Pulgadas mm	W Pulgadas mm	Y Pulgadas mm	Z Pulgadas mm	Rosca hembra Lbs. kg	Ran. Lbs. kg	
<b>LA TABLA CONTINÚA DE LA PÁGINA 7-2</b>													
108,0	x	920N	1 1/4 (a)α	500	1,75	3,08	3,78	—	2,63	7,64	3,05	5,0	—
			32	3450	44,5	78	96	—	67	194	78	2,3	—
			40	500	2,00	3,28	4,00	—	2,63	7,64	3,25	5,0	—
	920N	2 (a)	500	2,50	3,25	4,00	—	2,63	7,64	4,00	4,0	—	
		50	3450	63,5	83	102	—	67	194	102	1,9	—	
		76,1 mm	920	500	2,75	2,88	4,00	4,00	2,63	7,64	4,29	8,0	7,8
	920	3 (a)	500	3,50	3,31	4,50	4,50	2,63	7,63	4,88	6,8	6,5	
		80	3450	88,9	84	114	114	67	194	124	3,1	3,0	
		5	500	2,00	4,03	4,75	4,75	3,16	9,70	3,69	7,4	7,6	
	125	x	920	1 1/2 (a) †	500	2,00	4,03	4,75	4,75	3,16	9,70	3,69	7,4
40				3450	50,8	102	121	121	80	246	94	3,4	3,4
2 (a) †				500	2,50	4,00	4,75	4,75	3,16	9,70	4,38	8,2	8,0
920		50	3450	63,5	102	121	121	80	246	111	3,7	3,6	
		2 1/2 (a) †	500	2,75	3,63	4,75	4,75	3,16	9,70	4,63	8,3	7,9	
		65	3450	69,9	92	121	121	80	246	118	3,8	3,6	
920	76,1 mm α	500	2,75	3,75	—	4,75	3,16	9,70	4,63	—	8,0		
	80	3450	69,9	95	—	121	80	246	118	—	3,6		
	3 (a) †	500	3,50	3,81	5,00	4,63	3,16	9,70	5,31	8,4	8,8		
133,0	x	920N	2	500	2,50	3,75	4,50	—	3,17	8,00	3,88	8,0	—
			50	3450	63,5	95	114	—	81	203	99	3,6	—
			3	500	3,50	3,81	5,00	—	3,00	9,46	5,31	8,0	—
920	80	3450	88,9	97	127	—	76	240	135	3,6	—		
	1 1/2 †	500	2,00	3,78	4,50	—	3,30	8,23	3,25	7,0	—		
	40	3450	50,8	96	114	—	84	209	83	3,2	—		
139,7	x	920N	2 †	500	2,50	3,75	4,50	—	3,30	8,23	3,88	9,0	—
			50	3450	63,5	95	114	—	84	209	99	4,1	—
			1 1/4 (a)	500	1,75	4,43	5,13	5,13	3,79	9,15	3,25	5,1	4,8
6	x	920N	32 (b)	3450	44,5	112	130	130	96	232	83	2,3	2,2
			1 1/2 (a) †α	500	2,00	4,40	5,13	5,13	3,79	9,15	3,25	5,4	5,1
			40 (b)	3450	50,8	112	130	130	96	232	83	2,4	2,3
150	x	920N	2 (a) †α	500	2,50	4,38	5,13	5,13	3,79	9,15	3,88	6,0	5,6
			50	3450	63,5	111	130	130	96	232	99	2,7	2,5
			76,1 mm α	500	2,75	4,15	—	5,21	3,69	10,51	4,63	—	8,4
920	80	3450	69,9	105	—	132	94	267	118	—	3,8		
	3 (a) †	500	3,50	4,31	5,50	5,13	3,69	10,51	5,31	9,9	8,4		
	80	3450	88,9	110	140	130	94	267	135	4,5	3,8		
159,0	x	920	4 (a) †α	500	4,50	3,81	5,75	5,38	3,69	10,51	6,25	10,1	10,1
			100	3450	114,3	97	146	137	94	267	159	4,6	4,6
			1 1/2 (a)	500	2,00	4,41	5,13	—	3,63	9,40	3,25	7,8	—
165,1	x	920N	40	3450	50,8	112	130	—	92	239	83	3,5	—
			2 (a)	500	2,50	4,38	5,13	—	3,63	9,40	3,88	8,0	—
			50	3450	63,5	111	130	—	92	239	99	3,6	—
920	76,1 mm	500	2,75	4,38	5,50	5,13	3,63	9,40	4,63	9,5	9,5		
	80	3450	69,9	111	140	130	92	239	118	4,3	4,3		
	3	500	3,50	4,31	5,50	5,13	3,63	9,40	5,31	8,1	14,0		
920	80	3450	88,9	110	140	130	92	239	135	3,7	6,4		
	108,0 mm	500	4,50	4,45	—	5,38	3,63	9,40	6,12	—	10,0		
	4	3450	114,3	113	—	137	92	239	155	—	4,5		
165,1	x	920N	1	500	1,50	3,88	4,56	—	3,79	9,34	2,75	8,0	—
			25	3450	38,1	99	116	—	96	237	70	3,6	—
			1 1/4 α	500	1,75	4,43	5,13	—	3,79	9,34	3,25	8,4	—
920N	32	3450	44,5	113	130	—	96	237	83	3,8	—		
	1 1/2 (a) †α	500	2,00	4,41	5,13	5,13	3,79	9,34	3,25	8,4	5,4		
	40	3450	50,8	112	130	130	96	237	83	3,8	2,4		

LA TABLA CONTINÚA EN LA PÁG. 7-4

\*\* Centro del tramo al extremo de la tubería ensamblada, solamente para salida roscada hembra (dimensiones aproximadas).

† Disponible con salida ranurada o con rosca hembra. Especifique su elección en el pedido.

‡ Centro del tramo al extremo de la conexión.

# Las salidas con rosca hembra están disponibles conforme a especificaciones NPT y BSPT.

@ En la página 7 consulte las aprobaciones de protección contra incendios y la capacidad nominal de presión.

(a) La salida con rosca hembra según la norma británica está disponible como se indica en la lista. Especifique "BSPT" claramente en el pedido.

(b) Para salidas roscadas de 76,1 mm, especifique 2 1/2" BSPT claramente en el pedido.

§ Aprobado por VdS para uso en servicios de protección contra incendios.

α Aprobado por LPCB para uso en servicios de protección contra incendios.

∅ Aprobado para su uso en China por Tianjin Approvals Company.

# Sistema de tubería con derivación mecánica

## Salida para derivación empernada Mechanical-T (continuación)

### ESTILO 920/920N

Salida ranurada/con rosca hembra

Si desea ver información completa solicite la publicación 11.02

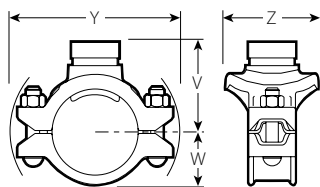

SALIDA RANURADA

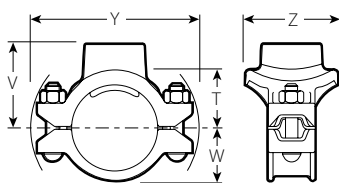

SALIDA CON ROSCA HEMBRA

- Proporciona una conexión de derivación directa en cualquier lugar en que pueda cortarse un orificio en la tubería
- Un empaque sensible a la presión proporciona el sello
- Capacidad nominal de presión de hasta 500 psi/3450 kPa
- Tamaños de 2 x 1/2" / 50 x 15 mm a 8 x 4" / 200 x 100 mm

#### NOTAS IMPORTANTES:

Los segmentos Estilo 920 y Estilo 920N no se pueden ensamblar uno con otro para obtener conexiones en cruz.

Tamaño	Estilo No.	Presión máx. de trabajo@	Dimensiones							Peso unitario aprox.		
			Tamaño nominal de tramo x derivación Pulgadas mm	920 o 920N	psi KPa	Diámetro del orificio +0,13 -0,00	T** Pulgadas mm	V † # Ros. Pulgadas mm	V ‡ Ran. Pulgadas mm	W Pulgadas mm	Y Pulgadas mm	Z Pulgadas mm
<b>LA TABLA CONTINÚA DE LA PÁGINA 7-3</b>												
165,1 x	2 (a) † 50	920N	500 3450	2,50 63,5	4,38 111	5,13 130	5,13 130	3,79 96	9,34 237	3,88 99	8,5 3,9	6,0 2,7
	76,1 mm	920	500 3450	2,75 69,9	4,01 110	5,13 130	5,21 132	3,63 92	10,51 267	4,63 118	8,6 3,9	7,6 3,4
	3 (a) † 80	920	500 3450	3,50 88,9	4,31 110	5,50 140	5,13 130	3,63 92	10,51 267	5,31 135	10,2 4,6	8,4 3,8
	4 (a) † 100	920	500 3450	4,50 114,3	3,81 97	5,75 146	5,38 137	3,63 92	10,51 267	6,25 159	10,5 4,8	8,4 3,8
8 200 x	2 (a) † 50	920	500 3450	2,75 69,9	5,44 138	6,19 157	6,25 159	4,81 122	12,42 316	4,50 114	11,6 5,3	11,6 5,3
	2 1/2 (a) † 65	920	500 3450	2,75 69,9	5,07 129	6,19 157	6,19 157	4,81 122	12,42 316	4,50 114	11,6 5,3	11,6 5,3
	76,1 mm 2	920	500 3450	2,75 69,9	5,25 133	—	6,25 159	4,81 122	12,42 316	4,56 116	—	11,6 5,3
	3 (a) † 80	920	500 3450	3,50 88,9	5,31 135	6,50 165	6,50 165	4,81 122	12,42 316	5,31 135	12,6 5,7	11,6 5,3
	4 (a) † 100	920	500 3450	4,50 114,3	4,81 122	6,75 171	6,38 162	4,81 122	12,42 316	6,25 159	15,3 6,9	12,5 5,7

\*\* Centro del tramo al extremo de la tubería ensamblada, sólo salida con rosca hembra (dimensiones aproximadas).

† Disponible con salida ranurada o con rosca hembra. Especifique su elección en el pedido.

‡ Centro del tramo al extremo de la conexión.

# Las salidas con rosca hembra están disponibles conforme a especificaciones NPT y BSPT.

@ En la página 7 consulte las aprobaciones de protección contra incendios y la capacidad nominal de presión.

(a) La salida con rosca hembra según la norma británica está disponible como se indica en la lista. Especifique "BSPT" claramente en el pedido.

(b) Para salidas roscadas de 76,1 mm, especifique 2 1/2" BSPT claramente en el pedido.

§ Aprobado por VdS para uso en servicios de protección contra incendios.

2 Aprobado por LPCB para uso en servicios de protección contra incendios.

∅ Aprobado para su uso en China por Tianjin Approvals Company.

## Salida empernada para derivación Mechanical-T

### CONEXIÓN EN CRUZ ESTILO 920

Si desea ver información completa solicite la publicación 11.03

Los conjuntos de Cruz Mecánica se pueden formar con el uso de dos conexiones Estilo 920 o 920N del mismo tamaño de tramo y de igual o distinto tamaño de salida. La mayoría de los tamaños de Mechanical-T están disponibles con salidas ranuradas o con rosca hembra. Debe especificar su opción en cada pedido.

**NOTA: las carcasas Estilo 920 y Estilo 920N no se pueden ensamblar uno con otro para formar conexiones de cruz mecánica.**





# Sistema de tubería con derivación mecánica

SISTEMA DE TUBERÍA CON DERIVACIÓN MECÁNICA

Salida sin faja Vic-Let

ESTILO 923

Si desea ver información completa solicite la publicación 11.05



TAMAÑOS CONVENCIONALES DE 4 – 8"/100 – 200 MM IPS



TAMAÑOS CONVENCIONALES DE 10"/250 mm Y MAYORES



- Salida de tubería rápida y simple que elimina la necesidad de las salidas soldadas
- Presión nominal de hasta 300 psi/2065 kPa
- Tubería de acero de pared estándar en tamaños de 4 – 8"/100 – 200 mm y tuberías de acero Cédula 10 – 40 en tamaños de 10"/250 mm y superiores

Tamaño	Presión máx. de trabajo	Dimensiones						Peso unitario aprox.
		Dimensiones de orificio			Dimensiones de Vic-Let			
		Tamaño nominal de tramo x derivación Pulgadas mm	Tamaño de la sierra de corte de orificios Pulgadas mm	Diá. Máx. Perm. Pulgadas mm	T ** Pulgadas mm	X Pulgadas mm	Y *** Pulgadas mm	
4 – 8 100 – 200	300 2065	1/2 x 15	1,50 38,1	1,56 39,6	2,47 63	3,00 76	3,09 78	1,9 0,9
		3/4 x 20	1,50 38,1	1,56 39,6	2,44 62	3,00 76	3,09 78	1,6 0,7
10 – más grande 250 – más grande	300 2065	1/2 x 15	1,50 38,1	1,56 39,6	2,47 63	3,00 76	3,00 76	1,9 0,9
		3/4 x 20	1,50 38,1	1,56 39,6	2,44 62	3,00 76	3,00 76	1,6 0,7

\* En tuberías Cédula 40 de 4 – 8"/100 – 200 mm y en tuberías 10 – 40 de 10"/250 mm y tamaños mayores. Grosor de la pared mínimo de 0,165"/4,2 mm y máximo de 0,375"/9,5 mm en tuberías grandes o placas planas. La presión nominal corresponde sólo a la salida Vic-Let y la presión nominal de la tubería también debería especificarse a este valor o a uno mayor.

\*\* Pared interior del tramo al extremo de la tubería ensamblada

\*\*\* El ancho del cuello es el del producto suministrado y puede cambiar por la deformación al ensamblarlo.

**NOTAS IMPORTANTES:**

Datos de flujo: Área de flujo equivalente a tubería de 3/4"/20 mm. Admite un sensor de 3/16"/11 mm de diámetro.

Advertencia: Despresurice y drene el sistema de tuberías antes de instalar, retirar o ajustar a cualquiera de los productos Victaulic.

Productos para tuberías Victaulic

**Debido a la deformación del cuello, no se debería reutilizar la salida del termómetro Vic-O-Well después de su instalación inicial.**

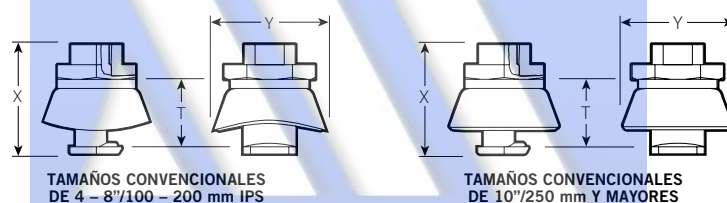

# Sistema de tubería con derivación mecánica

Salida para termómetro sin faja de sujeción Vic-O-Well

## ESTILO 924

Si desea ver información completa solicite la publicación 11.06



TAMAÑOS CONVENCIONALES DE 4 – 8"/100 – 200 mm IPS



TAMAÑOS CONVENCIONALES DE 10"/250 mm Y MAYORES

- Conexión rápida y fácil que combina las características de termopozo y de una salida mecánica sin faja
- El cuerpo principal está mecanizado internamente para una salida roscada de dimensiones estándares de 1 1/4"/32 mm – 1 1/4 – NEF18 – 2B
- Elimina la necesidad de salidas soldadas
- Ideal para una gran variedad de termómetros de vidrio industriales con una longitud nominal de bulbo de 6/150 mm
- Considera 2 1/2"/65 mm para aislación y revestimiento
- Presión nominal hasta 300 psi/2065 kPa en tuberías de acero
- Tamaños de 4 – 8"/100 – 200 mm a 10"/250 mm y mayores

Tamaño	Presión máx. de trabajo	Dimensiones					Peso unitario aprox.
		Dimensiones de orificio		Dimensiones de Vic-O-Well			
		Tamaño de la sierra de corte de orificios Pulgadas mm	Diá. Máx. Perm. Pulgadas mm	T** Pulgadas mm	X Pulgadas mm	Y*** Pulgadas mm	
4 – 8 para eje de 6" + 100 – 200 para eje de 150 mm	300 2065	1,50 38,1	1,56 39,6	3,00 76	7,09 180	3,09 78	2,4 1,1
10 – mayor para eje de 6" + 250 y mayores para eje de 150 mm	300 2065	1,50 38,1	1,56 39,6	3,00 76	7,09 180	3,09 78	2,3 1,0

\* Capacidad de presión mínima para tuberías de acero, pared de 0,165"/4,2 mm, máxima de 0,375"/9,5 mm. No se debe utilizar en tubería de 4 – 8"/100 – 200 mm Cédula 10. La capacidad de presión es de 200 psi/1375 kPa para tubería estándar de pared de aluminio.

\*\*\* Pared interior del tramo al extremo del sensor

\*\*\* El ancho del cuello es el del producto suministrado y puede cambiar por la deformación al ensamblarlo.

### NOTAS IMPORTANTES:

Datos de Flujo: las características de flujo de los componentes Vic-O-Well Estilo 924 y Vic-Let Estilo 923 son superiores a las de las salidas soldadas o roscadas estándares de tamaño de ramal equivalente.

Advertencia: Despresurice y drene el sistema de tuberías antes de instalar, retirar o ajustar a cualquiera de los productos Victaulic.

Productos para tuberías Victaulic

Debido a la deformación del cuello, no se debería reutilizar el termómetro Vic-O-Well después de su instalación inicial.

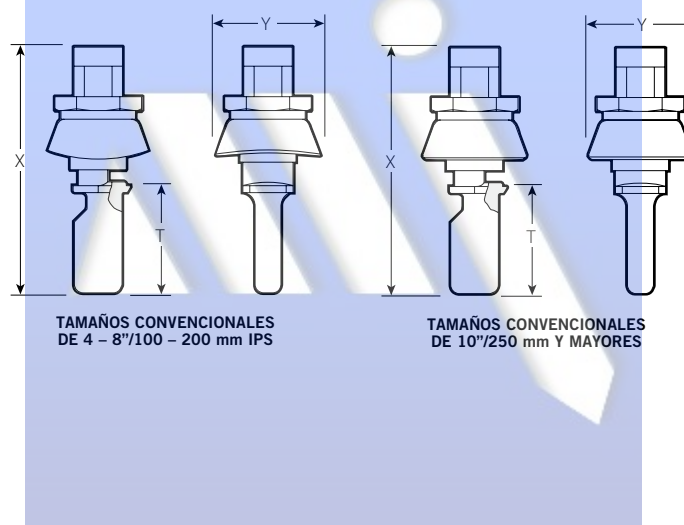

TAMAÑOS CONVENCIONALES DE 4 – 8"/100 – 200 mm IPS

TAMAÑOS CONVENCIONALES DE 10"/250 mm Y MAYORES



## Sistema de tuberías de extremo liso

El método de tuberías de extremo liso Victaulic es ideal para mantenimiento y reparaciones, como también para sistemas nuevos como drenajes de techo, lodos, relaves y servicios de campos petrolíferos. Los coples Roust-A-Bout y las conexiones de extremo liso tienen Clasificación UL y ULC para sistemas de protección contra incendios.

Los coples de extremo liso Victaulic están diseñados principalmente para utilizarse en tuberías de acero de peso estándar (Cédula 40), pero se pueden usar en tuberías de pared delgada o de otros metales como aluminio y acero inoxidable. No son aptos para utilizarse en tuberías plásticas o tuberías con revestimiento plástico o quebradizo, como asbesto cemento o hierro fundido. Tampoco son aptos para uso en tuberías con una dureza de superficie mayor a 150 Brinell.



### Cople Roust-A-Bout®

ESTILO 99, PÁG. 8-3



Todas las ilustraciones están exageradas para mayor claridad

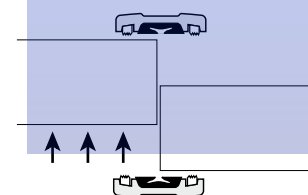

#### CONFIABLE Y SIN FILTRACIONES

- Diseño de empaquetadura sensible a la presión que se sella a presión o vacío
- Empaquetaduras estándares aptas para la mayoría de los servicios
- Empaquetaduras especiales para la mayoría de los servicios químicos

#### UNIÓN EN CADA JUNTA

- Permite el acceso fácil a las líneas existentes
- Con sólo quitar dos coples se puede retirar la tubería, las válvulas o los equipos
- Permite la rotación de la tubería

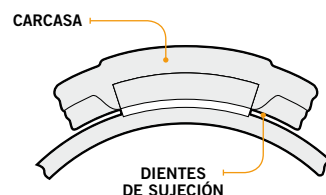

#### LAS MORDAZAS SE ADAPTAN A LA TUBERÍA

- Las mordazas Roust-A-Bout tienen una forma curva circunferencial que se adapta al contorno de la tubería
- Ofrece mayor contacto con la tubería para una sujeción positiva
- Aseguradas a las carcasas con pasadores para evitar su pérdida antes de la instalación

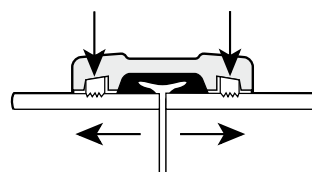

#### MORDAZAS ROUST-A-BOUT RÍGIDAS PARA SUJECIÓN DE LA TUBERÍA

- Dispuestas en ángulo recto con respecto a la tubería para una sujeción eficaz

# Sistema de tuberías de extremo liso

Las conexiones de extremo liso requieren una longitud de tangente

- Use la tabla de la derecha para identificar la longitud de tangente
- Para utilizarse con coples Roust-A-Bout Estilo 99
- Con tubería de extremo liso o extremo biselado
- Fundido de hierro dúctil y acabado con una capa de esmalte
- Solicite la Publicación 14.04

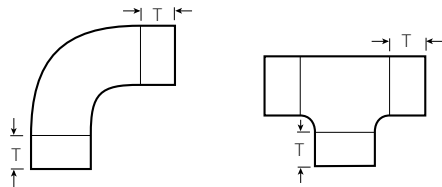

Tamaño		Longitud de tangente
Tamaño nominal Pulgadas mm	Diámetro exterior real Pulgadas mm	T Mín. Pulgadas mm
1 1/2 40	1,900 48,3	1,50 38
2 50	2,375 60,3	1,75 45
2 1/2 65	2,875 73,0	1,75 45
3 80	3,500 88,9	1,75 45
3 1/2 90	4,000 101,6	1,75 45
4 100	4,500 114,3	2,00 51
5 125	5,563 141,3	2,13 54

Tamaño		Longitud de tangente
Tamaño nominal Pulgadas mm	Diámetro exterior real Pulgadas mm	T Mín. Pulgadas mm
165,1 mm	6,500 165,1	2,13 54
6 150	6,625 168,3	2,13 54
8 200	8,625 219,1	2,25 57
10 250	1,750 273,0	2,25 57
12 300	12,750 323,9	2,25 57
14 350	14,000 355,6	2,25 57
16 400	16,000 406,4	2,25 57

## Conexiones

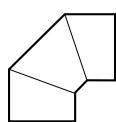

Codo de 90°  
Acero soldado  
en seg.  
N° 10P, PÁG. 8-4

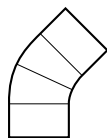

Codo de 45°  
Acero soldado  
en seg.  
N° 11P, PÁG. 8-4

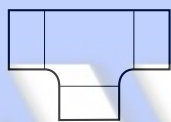

Conexión en "T"  
N° 20P, PÁG. 8-5

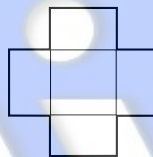

Conexión en cruz  
N° 35P, PÁG. 8-5

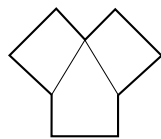

"Y" verdadera  
N° 33P, PÁG. 8-5



Tapón ciego  
de acero  
N° 61P, PÁG. 8-5

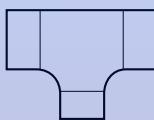

"T" Reductora  
N° 25P, PÁG. 8-6

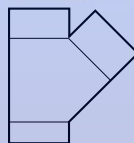

Lateral de 45°  
N° 30P, PÁG. 8-6



Niple recalcado  
N° 53P, PÁG. 8-7



Niple adaptador  
Extremo liso x Ros.  
N° 40P, PÁG. 8-8



Niple adaptador  
Extremo liso x Bis.  
N° 42P, PÁG. 8-8



Niple adaptador  
Extremo liso x Ran.  
N° 43P, PÁG. 8-8

## PRODUCTOS

- 1-1 Coples
- 2-1 Conexiones
- 3-1 Válvulas
- 4-1 Productos de balanceo hidrónico
- 5-1 Accesorios
- 6-1 Advanced Groove System
- 7-1 Sistema de tuberías con derivación mecánica
- 8-1 Sistema de tuberías de extremo liso**
- 9-1 Sistema ranurado para tuberías de acero inoxidable
- 10-1 Sistema Pressfit para tuberías de acero inoxidable
- 11-1 Sistema Vic-Press™ para acero inoxidable cédula 10S
- 12-1 Sistema de tuberías de extremo liso para tuberías de HDPE
- 13-1 Cobre ranurado
- 14-1 Sistema PermaLynx para tuberías de cobre
- 15-1 Tubería de hierro dúctil ranurada AWWA
- 16-1 Sistemas Vic-Ring®
- 17-1 Sistema Depend-O-Lok® de Victaulic
- 18-1 Productos reutilizables de PVC Aquamine®
- 19-1 Empaquetaduras
- 20-1 Herramientas de preparación de tuberías
- 21-1 Índice de Productos
- 22-1 Software de tuberías

SISTEMA DE TUBERÍAS DE EXTREMO LISO

# Sistema de tuberías de extremo liso – Coples

## Cople Roust-A-Bout

### ESTILO 99

Si desea ver información completa solicite la publicación **14.02**



- Específicamente diseñados para tuberías de acero y acero inoxidable de extremo liso
- Los dientes de sujeción son un componente resistente para unir extremo liso y extremo biselado (incluida la tubería de acero Cédula 80)
- No se debe usar en tuberías plásticas, tuberías con revestimiento quebradizo, tuberías de hierro fundido o dúctil ni tuberías con una dureza superficial superior a 150 Brinell
- Presión nominal de hasta 750 psi/5175 kPa
- Tamaños desde 1 – 18”/25 – 450 mm

Tamaño		Presión máx. de trabajo*	Carga longitudinal máx*	Dimensiones			Peso unitario aprox.
Tamaño nominal Pulgadas mm	Diámetro exterior real Pulgadas mm	psi KPa	Lbs. kg	X Pulgadas mm	Y Pulgadas mm	Z Pulgadas mm	Lbs. kg
1	1,315	600	800	2,56	4,25	2,25	1,7
25	33,7	4130	3560	65	108	57	0,8
1 1/2	1,900	750	2100	3,25	5,50	2,88	3,6
40	48,3	5175	9345	83	140	73	1,6
2	2,375	750	3300	3,75	6,75	3,38	5,3
50	60,3	5175	14685	95	171	86	2,4
2 1/2	2,875	600	3890	4,25	7,13	3,38	5,7
65	73,0	4130	17310	108	181	86	2,5
76,1 mm	3,000	400	2825	4,69	6,25	2,75	4,4
	76,1	2700	12500	119	159	70	2,0
3	3,500	600	5770	5,00	8,50	3,38	8,7
80	88,9	4130	25676	127	216	86	3,9
3 1/2	4,000	500	6280	5,50	9,25	3,63	10,6
90	101,6	3450	27946	140	235	92	4,8
4	4,500	450	7155	6,13	10,00	4,00	12,8
100	114,3	3100	31840	156	254	102	5,8
5	5,563	350	8500	7,25	11,38	4,38	17,3
125	141,3	2400	37825	184	289	111	7,8
139,7 mm	5,500	250	5940	7,80	10,75	3,19	9,0
	139,7	1700	26440	200	260	81	4,1
6	6,625	300	10340	8,50	13,38	4,38	23,2
150	168,3	2065	46013	216	340	111	10,5
165,1 mm	6,500	300	9955	8,38	13,25	4,38	22,2
	165,1	2065	44300	213	337	111	10,1
8	8,625	250	14600	10,88	14,38	5,00	37,2
200	219,1	1700	64970	276	365	127	16,9
10	10,750	250	22700	13,38	16,38	5,00	48,2
250	273,0	1700	101015	340	416	127	21,9
12	12,750	250	31900	15,50	19,63	5,13	60,0
300	323,9	1700	141955	394	499	130	27,2
14	14,000	200	30800	16,75	20,75	5,38	89,0
350	355,6	1400	137060	425	527	137	40,4
16	16,000	150	30200	19,00	22,63	5,38	105,0
400	406,4	1000	134390	483	575	137	47,6
18	18,000	150	38200	21,00	23,50	5,38	125,0
450	457,0	1000	169990	533	597	137	56,7

La presión de trabajo y la carga axial son valores totales, derivados de todas las cargas internas y externas, basados en coples debidamente ensamblados, con pernos completamente apretados según las especificaciones indicadas, en tuberías de acero de peso estándar (ANSI) de extremo liso o biselado y conexiones de extremo liso Victaulic. Los coples están diseñados para utilizarse sólo con tuberías de extremo liso y conexiones de extremo liso Victaulic.

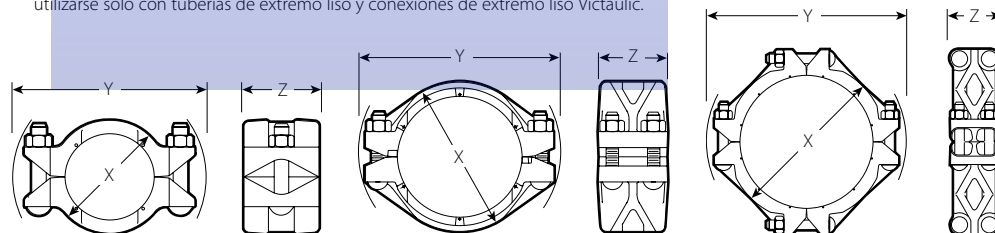

TAMAÑOS CONVENCIONALES DE 1 – 6”/25 – 150 mm

TAMAÑOS CONVENCIONALES DE 8 – 12”/200 – 300 mm

TAMAÑOS CONVENCIONALES DE 14 – 18”/350 – 450 mm

SISTEMA DE TUBERÍAS DE EXTREMO LISO

# Sistema de tuberías de extremo liso – Conexiones

## Codo

N° 10P Codo de 90°

N° 11P Codo de 45°

(acero soldado en segmentos#)

Si desea ver información completa solicite la publicación **14.04**

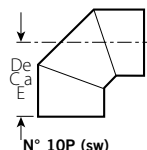

N° 10P (sw)

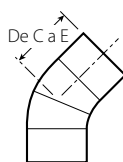

N° 11P (sw)

Tamaño		No, 10P Codo de 90°		No, 11P Codo de 45°	
Tamaño nominal Pulgadas mm	Diámetro exterior real Pulgadas mm	De C a E Pulgadas mm	Peso unitario aprox. Lbs. kg	De C a E Pulgadas mm	Peso unitario aprox. Lbs. kg
1	1,315	2,25 (d)	0,6	1,75 (d)	0,6
25	33,7	57	0,3	44	0,3
1 ½	1,900	4,00	1,4	2,88	1,0
40	48,3	102	0,6	73	0,5
2	2,375	4,75	2,9	3,13	1,4
50	60,3	121	1,3	80	0,6
2 ½	2,875	5,50	3,9	3,50	2,3
65	73,0	140	1,8	89	1,0
3	3,500	6,25	6,15	3,75	4,3
80	88,9	159	2,8	95	2,0
3 ½	4,000	7,00	7,0	4,00	5,5
90	101,6	178	3,2	102	2,5
4	4,500	7,75	9,9	4,25	7,0
100	114,3	197	4,5	108	3,2
5	5,563	9,50 (d)	20,4	5,13	18,0
125	141,3	241	9,3	130	8,2
6	6,625	6,50 (d)	20,4	3,50 (d)	11,9
150	168,3	165	9,3	89	5,4
8	8,625	10,00	42,0	6,00	28,5
200	219,1	254	19,1	152	12,9
10	10,750	11,50	50,0	6,50	41,0
250	273,0	292	22,7	165	18,6
12	12,750	13,50	156,0	7,00	57,8
300	323,9	343	70,8	178	26,2

# Acero soldado en segmentos excepto los marcados (d), de hierro dúctil,

# Sistema de tuberías de extremo liso – Conexiones

Conexiones en “T”, en cruz, en “Y” y tapón ciego

**N° 20P** Conexión en “T”

**NO. 35P** Conexión en cruz

**NO. 33P** “Y” verdadera

**N° 61P** Tapón ciego (acero soldado en segmentos #)

Si desea ver información completa solicite la publicación **14.04**

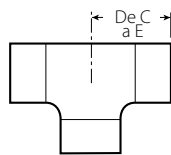

N° 20P

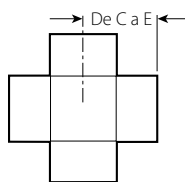

N° 35P

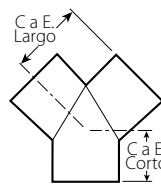

N° 33P

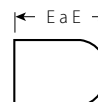

N° 61P

Tamaño		N° 20P Conexión en “T”		N° 35P Conexión en cruz		N° 33P “Y” verdadera			N° 61P Tapón ciego de acero	
Tamaño nominal Pulgadas mm	Diámetro exterior real Pulgadas mm	De C a E Pulgadas mm	Peso unitario aprox. Lbs. kg	De C a E Pulgadas mm	Peso unitario aprox. Lbs. kg	C a E Largo Pulgadas mm	C a E Corto Pulgadas mm	Peso unitario aprox. Lbs. kg	E a E Pulgadas mm	Peso unitario aprox. Lbs. kg
1	1,315	2,25 (d)	1,0	3,25	1,7	3,25	2,25	1,1	3,00	0,7
25	33,7	57	0,5	83	0,8	83	57	0,5	76	0,3
1 1/2	1,900	2,75	1,7	4,00	3,5	4,00	2,75	1,8	3,50	1,2
40	48,3	70	0,8	102	1,6	102	70	0,8	89	0,5
2	2,375	3,25	3,0	4,25	5,2	4,25	2,75	2,9	4,00	2,0
50	60,3	83	1,4	108	2,4	108	70	1,3	102	0,9
2 1/2	2,875	3,75	6,8	4,75	5,4	4,75	3,00	9,0	5,00	3,0
65	73,0	95	3,1	121	2,4	121	76	4,1	127	1,4
3	3,500	4,25	9,0	5,13	8,5	5,13	3,25	8,5	6,00	4,5
80	88,9	108	4,1	130	3,9	130	83	3,9	152	2,0
3 1/2	4,000	5,50	12,5	5,50	9,0	5,50	3,50	10,0	6,50	6,0
90	101,6	140	5,7	140	4,1	140	89	4,5	165	2,7
4	4,500	5,00 (d)	11,9	5,88	10,8	5,88	3,75	14,0	7,00	7,5
100	114,3	127	5,4	149	4,9	149	95	6,4	178	3,4
5	5,563	6,88	17,1	6,88	20,0	6,88	4,00	21,6	8,50	11,5
125	141,3	175	7,8	175	9,1	175	102	9,8	216	5,2
6	6,625	6,50 (d)	29,5	7,63	30,0	7,63	4,50	31,2	10,00	17,0
150	168,3	165	13,3	194	13,6	194	114	14,2	254	7,7
8	8,625	10,00	71,5	10,00	66,4	10,00	6,00	36,0	11,00	29,0
200	219,1	254	32,4	254	30,1	254	152	16,3	279	13,2
10	10,750	11,50	116,0	11,50	103,0	11,50	6,50	52,0	13,00	48,0
250	273,0	292	52,6	292	46,7	292	165	23,6	330	21,8
12	12,750	13,50	120,0	13,50	158,0	13,50	7,00	81,2	14,00	60,0
300	323,9	343	54,4	343	71,7	343	178	36,8	356	27,2

# Acero soldado en segmentos excepto los marcados (d), de hierro dúctil.

SISTEMA DE TUBERÍAS DE EXTREMO LISO

# Sistema de tuberías de extremo liso – Conexiones

## “T” Reductora

N° 25P (hierro dúctil)

Si desea ver información completa solicite la publicación **14.04**

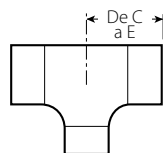

N° 25P

## Lateral de 45°

NO. 30P

(acero soldado en segmentos)

Si desea ver información completa solicite la publicación **14.04**

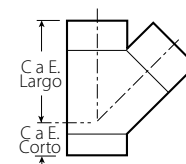

N° 30P

Tamaño			N° 25P “T” Reductora			
Tamaño nominal Pulgadas mm			De C a E Pulgadas mm	Peso unitario aprox. Lbs. kg		
1 1/2 40	x	1 1/2 40	x	1 25	4,00 102	2,2 1,0
				2 50	4,25 108	2,9 1,3
2 50	x	2 50	x	1 25	4,25 108	3,1 1,4
				1 1/2 40	4,25 108	3,1 1,4
				2 50	5,13 130	6,7 3,0
3 80	x	3 80	x	1 25	5,13 130	6,9 3,1
				1 1/2 40	5,13 130	6,9 3,1
				2 50	5,13 130	7,1 3,2
				3 80	5,88 149	10,9 4,9
4 100	x	4 100	x	1 25	5,88 149	11,1 5,0
				1 1/2 40	5,88 149	11,1 5,0
				2 50	5,88 149	11,3 5,1
				2 1/2 65	5,88 149	11,6 5,3
				3 80	5,88 149	11,9 5,4
				4 100	5,88 149	11,9 5,4
6 150	x	6 150	x	2 50	7,63 194	24,7 11,2
				3 80	7,63 194	25,4 11,5
				4 100	7,63 194	26,2 11,9
				2 50	10,00 254	42,0 15,2
				3 80	10,00 254	44,0 20,0
8 200	x	8 200	x	4 100	10,00 254	46,0 20,9
				5 125	10,00 254	48,0 21,8
				6 150	10,00 254	50,0 22,7
				4 100	11,50 292	74,0 33,6
				6 150	11,50 292	78,0 35,4
10 250	x	10 250	x	8 200	11,50 292	86,0 39,0
				6 150	13,50 343	112,0 50,8
				8 200	13,50 343	118,0 53,5
12 300	x	12 300	x	10 250	13,50 343	130,0 59,0
				6 150	13,50 343	130,0 59,0
				8 200	13,50 343	130,0 59,0

Tamaño		N° 30P Lateral de 45°		
Tamaño nominal Pulgadas mm	Diámetro exterior real Pulgadas mm	C a E Largo Pulgadas mm	C a E Corto Pulgadas mm	Peso unitario aprox. Lbs. kg
1 25	1,315 33,7	5,00 127	2,25 57	3,5 1,6
1 1/2 40	1,900 48,3	6,25 159	2,75 70	3,5 1,6
2 50	2,375 60,3	7,25 184	2,75 70	5,1 2,3
2 1/2 65	2,875 73,0	7,75 197	3,00 76	9,3 4,2
3 80	3,500 88,9	8,75 222	3,25 83	12,8 5,8
3 1/2 90	4,000 101,6	10,00 254	3,50 89	20,0 9,1
4 100	4,500 114,3	10,75 263	3,75 95	19,0 8,6
5 125	5,563 141,3	12,75 324	4,00 102	30,0 13,6
6 150	6,625 168,3	14,00 356	4,50 114	43,3 19,6
8 200	8,625 219,1	18,00 457	6,00 152	92,0 41,7
10 250	10,750 273,0	20,75 527	6,50 165	106,0 48,1
12 300	12,750 323,9	24,50 622	7,00 178	167,0 75,8

SISTEMA DE TUBERÍAS DE EXTREMO LISO



# Sistema de tuberías de extremo liso – Conexiones

## Niple recalado

### NO. 53P

(acero)

Si desea ver información completa solicite la publicación **14.04**

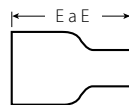

N° 53P

Tamaño	N° 53P Niple recalado	
Tamaño nominal Pulgadas mm	E a E Pulgadas mm	Peso unitario aprox. Lbs. kg
1 1/2 40	1 25	4,50 114
	2 50	6,50 165
2 1/2 65	1 1/2 40	6,50 165
	2 50	7,00 178
3 80	1 1/2 40	7,00 178
	2 50	7,00 178
3 1/2 90	2 50	8,00 203
	2 1/2 65	8,00 203
4 100	3 80	8,00 203
	3 1/2 90	9,00 229
5 125	4 100	9,00 229
	5 125	11,00 279

Tamaño	N° 53P Niple recalado	
Tamaño nominal Pulgadas mm	E a E Pulgadas mm	Peso unitario aprox. Lbs. kg
6 150	1 25	12,00 305
	1 1/2 40	12,00 305
8 200	2 50	12,00 305
	2 1/2 65	12,00 305
10 250	3 80	12,00 305
	3 1/2 90	12,00 305
12 300	4 100	12,00 305
	5 125	13,00 330
15 381	6 150	13,00 330
	8 200	15,00 381
20 508	10 250	15,00 381
	12 300	16,00 406

SISTEMA DE TUBERÍAS DE EXTREMO LISO

# Sistema de tuberías de extremo liso – Conexiones

## Niple adaptador

**N° 40P** Extremo liso × rosc.

**N° 42P** Extremo liso × bis.

**N° 43P** Extremo liso × Ran.  
(acero)

Si desea ver información completa solicite la publicación **14.04**



N° 40P

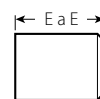

N° 42P

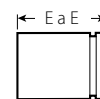

N° 43P

Tamaño		Dimensiones		Peso unitario aprox.	
Tamaño nominal Pulgadas mm	Diámetro exterior real Pulgadas mm	E a E Pulgadas mm		Lbs. kg	
1 25	1,315 33,7	3,00 76		0,9 0,4	
1 ½ 40	1,900 48,3	4,00 102		0,9 0,4	
2 50	2,375 60,3	4,00 102		1,2 0,5	
2 ½ 65	2,875 73,0	4,00 102		1,9 0,9	
3 80	3,500 88,9	4,00 102		2,5 1,1	
4 100	4,500 114,3	6,00 152		5,4 2,5	
6 150	6,625 168,3	6,00 152		9,4 4,3	

SISTEMA DE TUBERÍAS DE EXTREMO LISO

# Sistema ranurado para tuberías de acero inoxidable

- Método rápido, fácil y confiable para unir tubería de acero inoxidable Céd. 5S, 10S o 40S
- Las conexiones se suministran con ranuras, listas para instalar
- Coples disponibles para uniones rígidas o flexibles



## Coples

Cople rígido

ESTILO 489, PÁG. 9-3



Cople rígido

ESTILO 89, PÁG. 9-4  
AGS ESTILO W89, PÁG. 6-5

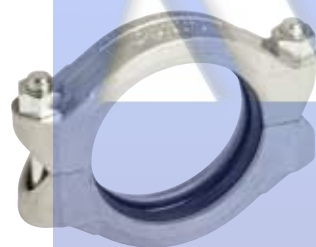

Cople flexible

ESTILO 77S, PÁG. 9-5



Cople flexible

ESTILO 475, PÁG. 9-6



Adaptador Vic-Flange  
Clase ANSI 150

ESTILO 441, PÁG. 9-7



# Sistema ranurado para tuberías de acero inoxidable

## Conexiones para acero inoxidable Céd. 10S



Codo de 90°

N° 410 SS, PG. 9-8



Codo de 45°

N° 411 SS, PG. 9-8

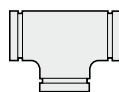

Conexión en "T"

N° 420 SS, PG. 9-8

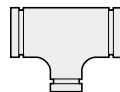

"T" Reductora

N° 425 SS, PG. 9-9



Reducción concéntrica

N° 450 SS, PG. 9-9

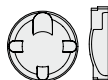

Tapón capa

N° 460 SS, PG. 9-8

## PRODUCTOS

- 1-1 Coples
- 2-1 Conexiones
- 3-1 Válvulas
- 4-1 Productos de balanceo hidrónico
- 5-1 Accesorios
- 6-1 Advanced Groove System
- 7-1 Sistema de tuberías con derivación mecánica
- 8-1 Sistema de tuberías de extremo liso
- 9-1 Sistema ranurado para tuberías de acero inoxidable**
- 10-1 Sistema Pressfit para tuberías de acero inoxidable
- 11-1 Sistema Vic-Press™ para acero inoxidable cédula 10S
- 12-1 Sistema de tuberías de extremo liso para tuberías de HDPE
- 13-1 Cobre ranurado
- 14-1 Sistema PermaLynx para tuberías de cobre
- 15-1 Tubería de hierro dúctil ranurada AWWA
- 16-1 Sistemas Vic-Ring®
- 17-1 Sistema Depend-O-Lok® de Victaulic
- 18-1 Productos reutilizables de PVC Aquamine®
- 19-1 Empaquetaduras
- 20-1 Herramientas de preparación de tuberías
- 21-1 Índice de Productos
- 22-1 Software de tuberías

## Válvulas

Válvula mariposa

SERIE 763, PÁG. 9-10



Válvula de retención a clapeta

SERIE 712S, PÁG. 9-12



Válvula Vic-Ball

SERIE 726S, PÁG. 9-13



# Sistema ranurado para tuberías de acero inoxidable – Coples

## Cople rígido

### ESTILO 489

Si desea ver información completa solicite la publicación 17.25



- Acero inoxidable CF8M para resistencia a la corrosión
- Forma una unión esencialmente rígida
- Presión nominal hasta 1200 psi/4136 kPa para tubería Cédula 40S dúplex o súper dúplex, 600 psi/4136 kPa para Cédula 40S, 300 psi/2065 kPa para Cédula 10S y 200 psi/1375 kPa para Cédula 5S; para ver las capacidades de presión específicas por tamaño y cédula, consulte la Publicación 17.25
- Tamaños desde 1 ½ – 12"/40 – 300 mm

Tamaño		Cédula 40S			Cédula 40S††			Cédula 10S			Cédula 5S		
Diá. Nominal Pulgadas mm	Diámetro exterior real Pulgadas mm	Presión de trabajo máx. de la unión psi KPa	Presión total máx. permitida Lbs. N	Grosor nom. de pared Pulgadas mm	Presión de trabajo máx. de la unión psi KPa	Presión total máx. permitida Lbs. N	Grosor nom. de pared Pulgadas mm	Presión de trabajo máx. de la unión psi KPa	Presión total máx. permitida Lbs. N	Grosor nom. de pared Pulgadas mm	Presión de trabajo máx. de la unión psi KPa	Presión total máx. permitida Lbs. N	Grosor nom. de pared Pulgadas mm
1 ½ 40	1,900 48,3	600 4136	1700 7565	0,145 3,7	-	-	-	300 2065	850 3783	0,109 2,8	200 1379	570 2537	0,065 1,7
2 50	2,375 60,3	600 4136	2660 11837	0,154 3,9	-	-	-	300 2065	1330 5919	0,109 2,8	200 1379	890 3961	0,065 1,7
2 ½ 65	2,875 73,0	600 4136	3900 17355	0,203 5,1	-	-	-	300 2065	1950 8678	0,120 3,1	200 1379	1300 5785	0,083 2,1
76,1 mm	3,000 76,1	600 4136	4240 18868	0,203 5,1	-	-	-	300 2065	2120 9434	0,120 3,1	200 1379	1415 6297	0,083 2,1
3 80	3,500 88,9	600 4136	5775 25699	0,216 5,5	-	-	-	300 2065	2890 12861	0,120 3,1	200 1379	1925 8566	0,083 2,1
4 100	4,500 114,3	600 4136	9540 42453	0,237 6,0	-	-	-	300 2065	4775 21249	0,120 3,1	200 1379	3180 14151	0,083 2,1
139,7 mm	5,500 139,7	600 4136	14250 63413	0,258 6,6	1200†† 8273	28500†† 126826	0,258 6,6	300 2065	7130 31729	0,134 3,4	200 1379	4750 21138	0,109 2,8
165,1 mm	6,500 165,1	600 4136	19910 88600	0,280 7,1	1200†† 8273	39820†† 177200	0,280 7,1	300 2065	9955 44300	0,134 3,4	200 1379	6640 29548	0,109 2,8
6 150	6,625 168,3	600 4136	20680 92026	0,280 7,1	1200†† 8273	41370†† 184030	0,280 7,1	300 2065	10340 46015	0,134 3,4	200 1379	6895 30685	0,109 2,8
216,3 mm	8,515 216,3	600 4136	34175 152079	0,322 8,2	-	-	-	300 2065	17090 76051	0,148 3,8	200 1379	11390 50686	0,109 2,8
8 200	8,625 219,1	600 4136	35055 155995	0,322 8,2	1200†† 8273	70110†† 311870	0,322 8,2	300 2065	17530 78010	0,148 3,8	200 1379	11685 52000	0,109 2,8
267,4 mm	10,528 267,4	600 4136	52230 232424	0,365 9,3	-	-	-	300 2065	26115 116212	0,165 4,2	200 1379	17410 77475	0,134 3,4
10 250	10,750 273,0	600 4136	54460 242345	0,365 9,3	1200†† 8273	108920†† 484500	0,365 9,3	300 2065	27230 121175	0,165 4,2	200 1379	18150 80770	0,134 3,4
318,5 mm	12,539 318,5	600 4136	74100 329745	0,375 9,5	-	-	-	300 2065	37050 164873	0,180 4,6	200 1379	24700 109915	0,156 4,0
12 300	12,750 323,9	600 4136	76605 340890	0,375 9,5	1200†† 8273	153210†† 681520	0,375 9,5	300 2065	38300 170435	0,180 4,6	200 1379	25535 113630	0,156 4,0

\* Vea las Notas Generales en la pág. 1-4.

†† Tubería dúplex ranurada por corte, Céd. 40S

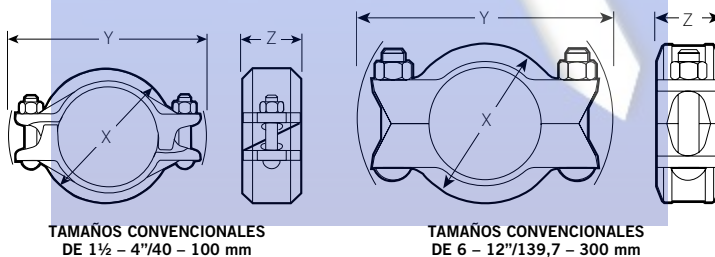

# Sistema ranurado para tuberías de acero inoxidable – Cople

## Cople rígido

### ESTILO 89

Si desea ver información completa solicite la publicación 17.24



- Segmentos de hierro dúctil galvanizado para trabajo pesado diseñada específicamente para sistemas de acero inoxidable
- Cuña de la carcasa más ancha que el cople estándar
- Forma una unión esencialmente rígida
- Presión nominal hasta 1200 psi/8273 kPa para tuberías Cédula 40S dúplex o de pared estándar, 750 psi/5175 kPa para Cédula 40S, 300 psi/2065 kPa para Cédula 10S y 200 psi/1375 kPa para Cédula 5S; para ver las capacidades de presión específica por tamaño y cédula, consulte la Publicación 17.24
- Tamaños de 2 – 12”/50 – 300 mm

Tamaño		Cédula 40S			Cédula 40S Dúplex†			Cédula 10S			Cédula 5S		
Diá. Nominal Pulgadas mm	Diámetro exterior real Pulgadas mm	Presión de trabajo máx. de la unión psi KPa	Presión total máx. permitida Lbs. N	Grosor nom. de pared Pulgadas mm	Presión de trabajo máx. de la unión* psi KPa	Presión total máx. permitida Lbs. N	Grosor nom. de pared Pulgadas mm	Presión de trabajo máx. de la unión* psi KPa	Presión total máx. permitida Lbs. N	Grosor nom. de pared Pulgadas mm	Presión de trabajo máx. de la unión* psi KPa	Presión total máx. permitida Lbs. N	Grosor nom. de pared Pulgadas mm
2	2,375	750	3320	0,154	1200	5320	0,154	300	1330	0,109	200	890	0,065
50	60,3	5171	14774	3,9	8273	23676	3,9	2065	5919	2,8	1379	3961	1,7
2 1/2	2,875	750	4875	0,203	1200	7800	0,203	300	1950	0,120	200	1300	0,083
65	73,0	5171	21694	5,2	8273	34712	5,2	2065	8678	3,1	1379	5785	2,1
76,1 mm	3,000	750	5300	0,203	1200	8480	0,203	300	2120	0,120	200	1415	0,083
	76,1	5171	23585	5,2	8273	37736	5,2	2065	9434	3,1	1379	6297	2,1
3	3,500	750	7215	0,216	1200	11560	0,216	300	2890	0,120	200	1925	0,083
80	88,9	5171	32107	5,5	8273	51444	5,5	2065	12861	3,1	1379	8566	2,1
4	4,500	750	11930	0,237	1200	19100	0,237	300	4775	0,120	200	3180	0,083
100	114,3	5171	53089	6,0	8273	84996	6,0	2065	21249	3,1	1379	14151	2,1
5	5,500	750	17820	0,258	1200	28520	0,258	300	7130	0,134	200	4750	0,109
125	139,7	5171	79299	6,6	8273	126916	6,6	2065	31729	3,4	1379	21138	2,8
165,1 mm	6,500	750	24890	0,280	1200	39820	0,280	300	9955	0,134	200	6640	0,109
	165,1	5171	110761	7,1	8273	177200	7,1	2065	44300	3,4	1379	29548	2,8
6	6,625	750	25850	0,280	1200	41360	0,280	300	10340	0,134	200	6890	0,109
150	168,3	5171	115035	7,1	8273	184060	7,1	2065	46015	3,4	1379	30660	2,8
216,3 mm	8,515	600	34175	0,322	1200	68360	0,322	300	17090	0,148	200	11390	0,109
	216,3	4136	152079	8,2	8273	304204	8,2	2065	76051	3,8	1379	50686	2,8
8	8,625	600	35055	0,322	1200	70100	0,322	300	17525	0,148	200	11685	0,109
200	219,1	4136	155995	8,2	8273	311940	8,2	2065	77985	3,8	1379	51600	2,8
267,4 mm	10,528	600	52230	0,365	1200	104460	0,365	300	26115	0,165	200	17410	0,134
	267,4	4136	232424	9,3	8273	464848	9,3	2065	116212	4,2	1379	77475	3,4
10	10,750	600	54460	0,365	1200	108900	0,365	300	27225	0,165	200	18150	0,134
250	273,0	4136	242345	9,3	8273	484600	9,3	2065	121150	4,2	1379	80770	3,4
318,5 mm	12,539	600	74100	0,375	1200	148200	0,375	300	37050	0,180	200	24700	0,156
	318,5	4136	329745	9,5	8273	659492	9,5	2065	164873	4,6	1379	109915	4,0
12	12,750	600	76605	0,375	1200	153200	0,375	300	38300	0,180	200	25535	0,156
300	323,9	4136	340890	9,5	8273	681740	9,5	2065	170435	4,6	1379	113630	4,0

\* Vea las Notas Generales en la pág. 1-4.

† Tubería dúplex de acero inoxidable de pared estándar Cédula 40S ranurada por corte

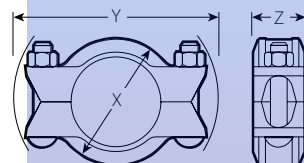

CONVENCIONAL PARA TODOS LOS TAMAÑOS



# Sistema ranurado para tuberías de acero inoxidable – Coples

## Cople flexible

### ESTILO 77S

Si desea ver información completa solicite la publicación 17.03



- Acero inoxidable dúplex CE8MN o acero inoxidable CF8M Tipo 316 para mayor resistencia a la corrosión
- Ofrece una unión mecánica robusta y flexible para sistemas de tuberías ranuradas de acero inoxidable
- La presión depende del tamaño de la tubería y del espesor de pared
- Presión nominal hasta 1200 psi/8273 kPa en tubería dúplex ranurada por corte Cédula 40S, 750 psi/5175 kPa para Cédula 40S, 500 psi/3445 kPa para Cédula 10S y 325 psi/ 2240 kPa para Cédula 5S; para ver capacidades de presión específicas por tamaño y cédula, consulte la Publicación 17.03
- Tamaños desde 3/4 – 18”/20 – 450 mm

Tamaño nominal Pulg./mm	Diámetro exterior real Pulg./mm	Cédula 40S §			Cédula 40S ††			Cédula 10S			Cédula 5S		
		Presión de trabajo máx. de la unión* psi/kPa	Presión total máx. permitida Lbs./N	Grosor nom. de pared Pulg./mm	Presión de trabajo máx. de la unión* psi/kPa	Presión total máx. permitida Lbs./N	Grosor nom. de pared Pulg./mm	Presión de trabajo máx. de la unión* psi/kPa	Presión total máx. permitida Lbs./N	Grosor Nom. de Pared Pulg./mm	Presión de trabajo máx. de la unión* psi/kPa	Presión total máx. permitida Lbs./N	Grosor nom. de pared Pulg./mm
3/4 20	1,050 26,9	750 5175	650 2893	0,113 2,87	1200 †† 1000 ††	8273 4450	0,113 2,87	500 3445	430 1915	0,083 2,11	325 2241	280 1245	0,065 1,65
1 25	1,315 33,7	750 5175	1000 4450	0,133 3,38	1200 †† 1600 ††	8273 7120	0,133 3,38	500 3445	680 3025	0,109 2,77	325 2241	440 1960	0,065 1,65
1 1/4 32	1,660 42,4	750 5175	1600 7120	0,140 3,56	1200 †† 2500 ††	8273 11120	0,140 3,56	500 3445	1080 4805	0,109 2,77	325 2241	700 3115	0,065 1,65
1 1/2 40	1,900 48,3	750 5175	2100 9345	0,145 3,68	1200 †† 3400 ††	8273 15120	0,145 3,68	500 3445	1415 6295	0,109 2,77	325 2241	920 4095	0,065 1,65
2 50	2,375 60,3	750 5175	3300 14685	0,154 3,91	1200 †† 5300 ††	8273 23575	0,154 3,91	500 3445	2215 9855	0,109 2,77	325 2241	1440 6408	0,065 1,65
2 1/2 65	2,875 73,0	750 5175	4900 21805	0,203 5,16	1200 †† 7700 ††	8273 34250	0,203 5,16	500 3445	3245 14440	0,120 3,05	325 2241	2110 9390	0,083 2,11
3 80	3,500 88,9	750 5175	7200 32040	0,216 5,49	1200 †† 11500 ††	8273 51150	0,216 5,49	400 2760	3850 17133	0,120 3,05	250 1724	2405 10702	0,083 2,11
4 100	4,500 114,3	400 † 2760	6360 28302	0,237 6,02	1200 †† 19000 ††	8273 84500	0,237 6,02	350 2413	5565 24764	0,120 3,05	225 1551	3580 15931	0,083 2,11
6 150	6,625 168,3	300 † 2068	10340 46013	0,280 7,11	1200 †† 41365 ††	8273 184000	0,280 7,11	200 1379	6900 30705	0,134 3,40	125 862	4300 19135	0,109 2,77
8 200	8,625 219,1	300 † 2068	17525 77986	0,322 8,18	- -	- -	- -	125 862	7300 32485	0,148 3,76	75 517	4380 19491	0,109 2,77
10 250	10,750 273,0	300 † 2068	27225 121151	0,365 9,27	- -	- -	- -	75 517	6810 30305	0,165 4,19	50 345	4540 20203	0,134 3,40
12 300	12,750 323,9	300 † 2068	38300 170435	0,375 9,53	- -	- -	- -	125 862	15960 71022	0,180 4,57	75 517	9575 42609	0,156 3,96
14 350	14,000 355,6	200 1379	30800 137060	0,375 § 9,53	- -	- -	- -	100 689	15400 68530	0,188 4,77	65 448	10000 44500	0,156 3,96
16 400	16,000 406,4	125 862	25130 111829	0,375 § 9,53	- -	- -	- -	45 276	9050 40273	0,188 4,77	35 241	7040 31328	0,165 4,19
18 450	18,000 457,0	100 689	25450 113253	0,375 § 9,53	- -	- -	- -	40 345	10180 45301	0,188 4,77	30 207	7635 33976	0,165 4,19

\* Vea las Notas Generales en la pág. 1-4.

‡ Los tamaños de 1-4”/25-100 mm vienen en acero inoxidable dúplex CE8MN de manera estándar. Los tamaños de 3/4”/20mm, 6-18”/150-450mm vienen en acero inoxidable CF8M Tipo 316.

† No se deben usar con productos AGS (Advance Groove System).

†† Dúplex ranurado por corte, Céd. 40S.

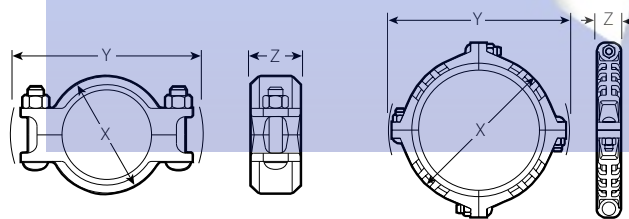

TAMAÑOS CONVENCIONALES  
DE 3/4 – 14”/20 – 350 mm

TAMAÑOS CONVENCIONALES  
DE 16 – 18”/400 – 450 mm

# Sistema ranurado para tuberías de acero inoxidable – Cople

## Cople flexible

### ESTILO 475

Si desea ver información completa solicite la publicación 17.14



- Acero inoxidable CF8M para resistencia a la corrosión
- El sistema flexible acomoda la expansión/contracción/deflexión
- Presión nominal de hasta 750 psi/5175 kPa para tuberías Cédula 40S, 500 psi/3447 kPa para Cédula 10S y 325 psi/2240 kPa para Cédula 5S; para ver las capacidades específicas de presión por tamaño y cédula, consulte la Publicación 17.14
- Tamaños de 1 – 4”/25 – 165,1 mm

Tamaño		Cédula 40S			Cédula 10S			Cédula 5S		
Tamaño nominal Pulg./mm	Diámetro exterior real Pulg./mm	Presión de trabajo máx. de la unión* psi/kPa	Presión total máx. permitida Lbs./N	Grosor nom. de pared Pulg./mm	Presión de trabajo máx. de la unión* psi/kPa	Presión total máx. permitida Lbs./N	Grosor nom. de pared Pulg./mm	Presión de trabajo máx. de la unión* psi/kPa	Presión total máx. permitida Lbs./N	Grosor nom. de pared Pulg./mm
1 25	1,315 33,7	500 3447	680 3026	0,133 3,38	350 2413	475 2113	0,109 2,77	225 1551	305 1357	0,065 1,65
1 ¼ 32	1,660 42,4	500 3447	1080 4806	0,140 3,56	350 2413	755 3358	0,109 2,77	225 1551	485 2157	0,065 1,65
1 ½ 40	1,900 48,3	500 3447	1415 6295	0,145 3,68	350 2413	990 4404	0,109 2,77	225 1551	635 2825	0,065 1,65
2 50	2,375 60,3	500 3447	2215 9857	0,154 3,91	350 2413	1550 6898	0,109 2,77	225 1551	1000 4450	0,065 1,65
2 ½ 65	2,875 73,0	500 3447	3250 14463	0,203 5,16	350 2413	2275 10124	0,120 3,05	225 1551	1460 6497	0,083 2,11
76,1 mm	3,000 76,1	500 3447	3535 15731	0,203 5,16	350 2413	2475 11014	0,120 3,05	225 1551	1590 7076	0,083 2,11
3 80	3,500 88,9	500 3447	4810 21405	0,216 5,49	350 2413	3370 14997	0,120 3,05	225 1551	2170 9657	0,083 2,11
4 100	4,500 114,3	325 # 2241	5170 23007	0,237 6,02	300 2068	4775 21250	0,120 3,05	200 1379	3180 14150	0,083 2,11
139,7 mm	5,500 139,7	200 1379	4750 21138	0,258 6,55	200 1379	4750 21138	0,134 3,40	125 862	2970 13217	0,109 2,77
±165,1 mm	6,500 165,1	200 1379	6640 29550	0,280 7,11	200 1379	6640 29550	0,134 3,40	125 862	4150 18470	0,109 2,77

\* Vea las Notas Generales en la pág. 1-4.

± Indica tamaño de tubería JIS.

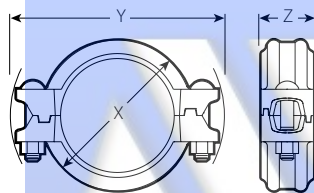

REGULAR PARA TODOS LOS TAMAÑOS

# Sistema ranurado para tuberías de acero inoxidable – Coples

## Adaptador Vic-Flange Clase ANSI 150

### ESTILO 441

Si desea ver información completa solicite la publicación 17.27



- Diseñados para incorporar directamente los componentes bridados de acero inoxidable con patrones de orificios de pernos Clase ANSI 150 en sistemas de tuberías ranuradas de acero inoxidable
- Presión nominal hasta 275 psi/1900 kPa para Cédulas 10S y 40S, y 200 psi/1300 kPa para Cédula 5S; para ver las capacidades específicas de presión por tamaño y cédula, consulte la Publicación 17.27
- Tamaños de 2 – 6”/50 – 150 mm

Tamaño		Presión máx. trabajo	Carga longitudinal máx. *	Pernos		Superficie de sellado		Dimensiones				Peso unitario aprox.
Tamaño nominal Pulg. mm	Diámetro exterior real Pulg. mm	PSI*# KPa	Lbs. N	N° de pernos† Requeridos	Tamaño del perno‡ pulgadas	A Máx. Pulg. mm	B Mín. Pulg. mm	W Pulg. mm	X Pulg. mm	Y Pulg. mm	Z Pulg. mm	Lbs. kg
2 50	2,375 60,3	275 1896	1220 5429	4	5/8 x 2 3/4	2,40 61	3,40 86	6,84 174	6,00 152	4,75 121	0,82 21	3,0 1,4
2 1/2 65	2,875 73,0	275 1896	1785 7943	4	5/8 x 3	2,90 74	3,90 99	7,72 196	7,00 178	5,50 140	0,88 22	4,3 2,0
3 80	3,500 88,9	275 1896	2645 11770	4	5/8 x 3	3,50 89	4,50 114	8,22 209	7,50 191	6,00 152	0,94 24	4,8 2,2
4 100	4,500 114,3	275 1896	4375 19469	8	5/8 x 3	4,50 114	5,50 140	9,72 247	9,00 229	7,50 191	0,94 24	6,9 3,1
6 150	6,625 168,3	200 1379	6895 30683	8	3/4 x 3 1/2	6,60 168	7,80 198	11,78 299	11,00 279	9,50 241	1,00 25	9,5 4,3

\* Vea la publicación 17.27 si desea conocer más detalles.

† Todos los pernos requeridos debe suministrarlos el instalador. Tamaños de los pernos para conexión convencional brida a brida.

# Basado en tubería ranurada por laminación Cédula 10S con rodillos de acero inoxidable Victaulic "Rx".

#### NOTAS IMPORTANTES:

Para informarse de las restricciones al uso de los adaptadores Vic-Flange y las arandelas de brida, consulte la publicación 17.27.

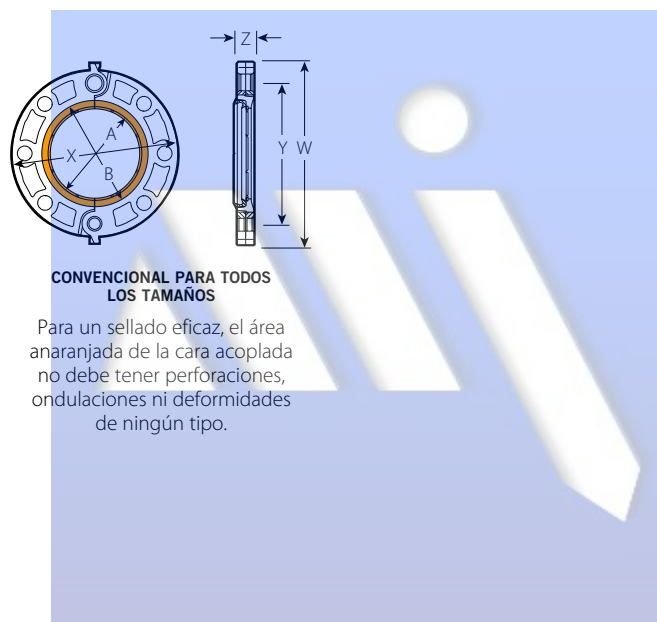

# Sistema ranurado para tuberías de acero inoxidable – Conexiones

- N° 410 SS Codo de 90°
- NO. 411 SS Codo de 45°
- N° 420 SS "T"
- N° 460 SS Tapa

Si desea ver información completa solicite la publicación **17.16**

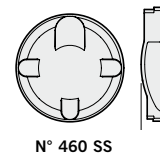
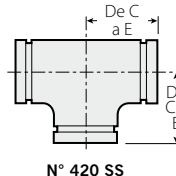
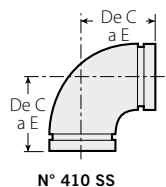

Tamaño	N° 410 SS Codo de 90°		N° 411 SS Codo de 45°		N° 420 SS Conexión en "T"		N° 460 SS Tapón capa		
	Tamaño nominal Pulgadas mm	De C a E Pulgadas mm	Peso unitario aprox. Lbs. kg	De C a E Pulgadas mm	Peso unitario aprox. Lbs. kg	De C a E Pulgadas mm	Peso unitario aprox. Lbs. kg	T Grosor real mm	Peso unitario aprox. Lbs. kg
3/4 26,9	—	—	—	—	—	—	—	0,79 20,0	0,12 0,05
1 33,7	2,88* 73,2	0,7 0,3	2,00* 50,8	0,6 0,3	—	—	—	0,79 20,0	0,18 0,08
1 1/4 42,4	3,13 79,5	1,0 0,5	2,00* 50,8	0,8 0,4	—	—	—	0,79 20,0	0,26 0,10
1 1/2 48,3	3,50* 88,9	1,3 0,6	2,19* 55,6	1,0 0,4	3,38* 113,6	2,2 1,0	—	0,79 20,0	0,38 0,20
2 60,3	4,50* 114,3	2,2 1,0	2,75* 69,9	1,6 0,7	2,75* 69,6	2,4 1,1	—	0,98 25,0	0,57 0,30
2 1/2 73,0	5,00* 127	3,3 1,5	2,81* 71,4	2,2 1,0	3,07* 78,0	3,7 1,7	—	1,08 27,0	0,90 0,40
3 88,9	4,50 114,3	2,6 1,2	2,00 50,8	1,3 0,6	3,77 95,7	3,1 0,4	—	1,03 26,0	1,10 0,50
4 114,3	6,00 152,4	4,7 2,1	2,50 63,5	2,3 2,5	4,47 113,6	4,9 2,2	—	1,22 31,1	1,80 0,80
6 168,3	9,00 228,6	11,0 5,0	3,75 95,3	5,5 2,5	5,91 150,00	11,7 5,3	—	1,75 44,0	4,00 1,80
8 219,1	12,00 304,8	21,2 9,6	5,00 127	11,0 5,0	7,79 197,8	20,4 9,3	—	2,23 57,0	7,00 3,20
10 273,0	15,00 381	36,6 16,6	6,25 158,8	18,5 8,4	8,89 225,9	34,4 15,6	—	2,72 69	17,8 8,10
12 323,9	18,00 457,2	59,6 25,8	7,50 190,5	28,4 12,9	10,39 264,0	52,4 23,8	—	3,17 83	26,7 12,10

**NOTAS IMPORTANTES:**

Tubería de acero inoxidable Tipo 304 o 316 Cédula 10S, ranurada por laminación conforme a la norma ASTM A-403. Cédula 10S, Clase CF8M (acero inoxidable Tipo 316) conforme a ASTM A-351, A743 y A-744.

- Se ofrece un variedad de configuraciones de conexiones estándares
- Tamaños hasta 12"/300 mm

# Sistema ranurado para tuberías de acero inoxidable – Conexiones

## Reducción concéntrica

N° 450 SS

Si desea ver información completa solicite la publicación **17.16**

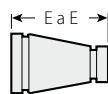

N° 450 SS

Tamaño		N° 450 SS Reducción concéntrica	
Tamaño nominal Pulgadas mm		E a E Pulgadas mm	Peso unitario aprox. Lbs. kg
2 50	× 1 1/2 40	5,00 127	2,5 1,1
2 1/2 65	× 2 50	5,00 127	1,1 0,49
3 80	× 2 1/2 65	5,00 127	1,5 0,7
4 100	× 3 80	5,00 127	2,0 0,9
6 150	× 3 80	5,50 139,7	6,9 3,1
	× 4 100	5,50 139,7	7,0 3,2
8 200	× 4 (sw) 100	6,00 152,4	4,2 1,9
	× 6 150	6,00 152,4	7,0 3,2
10 250	× 6 (sw) 150	7,00 177,8	18,0 8,2
	× 8 (sw) 200	7,00 177,8	19,6 8,9
12 300	× 8 (sw) 200	8,00 203,2	26,4 12,0
	× 10 (sw) 250	8,00 203,2	28,4 12,9

**NOTA IMPORTANTE:**

Tubería de acero inoxidable Tipo 304 o 316 Cédula 10S, ranurada por laminación conforme a la norma ASTM A-403.

Cédula 10S, Clase CF8M (acero inoxidable Tipo 316) conforme a ASTM A-351, A743 y A-744.

(sw) soldado en segmentos, no es conexión clase CR.

La excepción son las reducciones concéntricas de 8"x4" que sí son clase CR.

## "T" Reductora

N° 425 SS

Si desea ver información completa solicite la publicación **17.16**

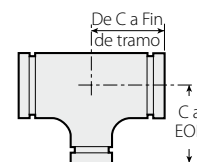

N° 425 SS

Tamaño		N° 425 SS "T" Reductora		
Tamaño nominal Pulgadas mm		De C a E Línea Pulgadas mm	De C a E Ramal Pulgadas mm	Peso unitario aprox. Lbs. kg
2 50	× 2 50 × 1 1/2 40	2,75 70,0	2,75 70,0	2,0 0,9
2 1/2 65	× 2 1/2 65 × 2 50	3,07 77,9	3,07 77,9	2,4 1,1
3 80	× 3 80 × 2 1/2 65	3,77 95,7	3,23 82,0	3,1 1,4
4 100	× 4 100 × 3 80	4,47 113,5	3,88 98,5	4,9 2,2
	× 6 150 × 3 80	5,91 150,0	4,88 123,9	8,8 4,0
6 150	× 4 100	5,91 150,0	5,12 130,0	9,5 4,3
	× 6 150 × 4 100	7,79 197,8	6,31 160,2	18,1 8,2
8 200	× 6 150	7,79 197,8	6,62 168,1	18,5 8,4
	× 8 200 × 6 150	8,89 225,8	7,70 195,5	28,2 12,8
10 250	× 8 200	8,89 225,8	8,59 218,1	31,3 14,2
	× 10 250 × 8 200	10,39 263,9	9,51 241,5	40,1 18,2
12 300	× 10 250	10,39 263,9	9,89 251,2	47,6 21,6
	× 12 300 × 10 250	10,39 263,9	9,89 251,2	47,6 21,6

**NOTA IMPORTANTE:**

El N° 425 SS está fabricado de materiales conforme a ASTM A-403 Cédula 10S 304L o 316L.

# Sistema ranurado para tuberías de acero inoxidable – Válvulas

## Válvula mariposa

### SERIE 763

Si desea ver información completa solicite la publicación 17.23



SERIE 763 CON PALANCA MANUAL

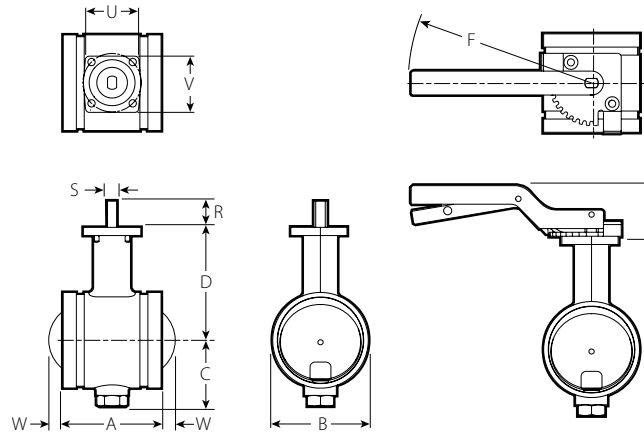

VÁLVULA DE MARIPOSA SERIE 763 SIN ACCESORIOS TÍPICO PARA TODOS LOS TAMAÑOS

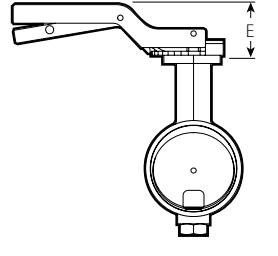

VÁLVULA DE MARIPOSA SERIE 763 CON PALANCA DE CIERRE TÍPICO PARA TODOS LOS TAMAÑOS

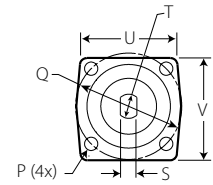

BRIDA DE MONTAJE EXPANDIDA TÍPICO DE TAMAÑOS 2 - 8"/50 - 200 mm (LA VÁLVULA APARECE CERRADA)

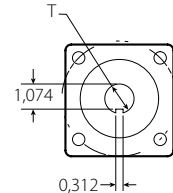

BRIDA DE MONTAJE EXPANDIDA TÍPICO DE TAMAÑOS DE 10"/250 mm (LA VÁLVULA APARECE CERRADA)

### VÁLVULA SIN ACCESORIOS Y CON PALANCA DE CIERRE MANUAL

Tamaño		Dimensiones															Peso Aprox. de cada uno		Coeficiente de flujo @ (Completamente abierta) Valores C <sub>v</sub> , Valores K <sub>v</sub>
Tamaño nominal Pulg.-mm	Diámetro exterior real Pulg.-mm	A Pulg.-mm	B Pulg.-mm	C Pulg.-mm	D Pulg.-mm	E Pulg.-mm	F Pulg.-mm	P Pulg.-mm	Q Pulg.-mm	R Pulg.-mm	S Pulg.-mm	T Pulg.-mm	U Pulg.-mm	V Pulg.-mm	W Pulg.-mm	Válvula sin accesorios Lbs.-kg	Palanca manual Lbs.-kg		
2 50	2,375 60,3	3,20 81	2,37 60	2,09 53	4,17 106	2,38 60	8,51 216	0,34 9	2,76 70	1,25 32	0,31 8	0,43 11	2,48 63	2,65 67	—	3,5 1,6	4,7 2,1	110 95,2	
	2 1/2 65	2,875 73,0	3,77 96	3,00 76	2,47 63	4,38 111	2,38 60	8,51 216	0,34 9	2,76 70	1,25 31	0,31 8	0,43 11	2,48 63	2,65 67	—	4,5 2,0	5,7 2,6	200 173,0
76,1 mm	3,000 76,1	3,77 96	3,00 76	2,47 63	4,38 111	2,38 60	8,51 216	0,34 9	2,76 70	1,25 31	0,31 8	0,43 11	2,48 63	2,65 67	—	4,5 2,0	5,7 2,6	200 173,0	
	3 80	3,500 88,9	3,77 96	3,50 89	2,60 66	4,97 126	2,38 60	8,51 216	0,34 9	2,76 70	1,23 31	0,31 8	0,43 11	2,48 63	2,65 67	—	5,0 2,3	6,2 2,8	250 216,3
4 100	4,500 114,3	4,64 118	4,52 115	3,14 80	5,33 135	2,38 60	8,51 216	0,34 9	2,76 70	1,23 31	0,43 11	0,63 16	2,47 63	2,65 67	—	9,0 4,1	10,2 4,6	600 519,0	
	6 150	6,625 168,3	5,88 149	6,64 169	4,76 121	7,25 184	1,37 35	12,01 305	0,43 11	4,02 102	1,37 35	0,50 13	0,75 19	3,51 89	3,85 98	—	26,0 11,8	28,4 12,9	1400 1211,0
165,1 mm	6,500 165,1	5,88 149	6,64 169	4,76 121	7,25 184	1,37 35	12,01 305	0,43 11	4,02 102	1,37 35	0,50 13	0,75 19	3,51 89	3,85 98	—	26,0 11,8	28,4 12,9	1400 1211,0	
	8 200	8,625 219,1	5,32 135	9,75 248	5,73 145	8,57 218	1,37 35	12,01 305	0,43 11	4,02 102	1,37 35	0,75 19	1,00 25	3,40 86	3,85 98	1,24 32	41,0 18,6	43,4 19,7	3400 2941,0
10 250	10,750 273,0	6,40 163	12,10 307	7,05 179	10,09 256	—	—	0,53 13	4,92 125	2,13 54	—	1,25 32	4,62 117	4,77 121	1,72 44	65,0 29,5	—	5500 4757,5	

- Cuerpo de acero inoxidable con cuello fundido conforme a los requerimientos de aislación
- La brida superior ISO admite el montaje de los principales accionadores manuales y eléctricos
- Las opciones del asiento son EPDM, nitrilo, fluoroelastómero y nitrilo lubricado (sólo servicios de aire y gas)
- El disco es de acero inoxidable y ofrece un cierre a prueba de burbujas a plena presión y temperatura nominales
- Presiones nominales de 300 psi/2065 kPa para servicios bidireccionales y de fin de línea
- Tamaños de 2 - 10"/50 - 250 mm

@ Valores C<sub>v</sub>/K<sub>v</sub> para flujo de agua a +60°F/+16°C con la válvula completamente abierta.



SERIE 763 CON ACCIONADOR ELÉCTRICO



SERIE 763 CON ACCIONADOR DE ENGRANAJES

SISTEMA RANURADO PARA TUBERÍAS DE ACERO INOXIDABLE



# Sistema ranurado para tuberías de acero inoxidable – Válvulas

## Válvula mariposa

### SERIE 763

Si desea ver información completa solicite la publicación 17.23

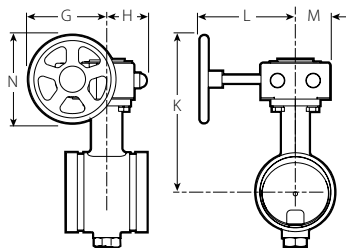

REGULAR PARA TODOS LOS TAMAÑOS

#### ACCIONADOR DE ENGRANAJES DE ALUMINIO

Tamaño		Dimensiones						Peso unitario aprox.
Tamaño nominal Pulgadas mm	Diámetro exterior real Pulgadas mm	G Pulgadas mm	H Pulgadas mm	K Pulgadas mm	L Pulgadas mm	M Pulgadas mm	N Pulgadas mm	Lbs. kg
2 50	2,375 60,3	2,64 92	1,75 44	7,00 178	4,29 109	1,58 40	3,94 100	7,4 3,4
2 1/2 65	2,875 73,0	2,64 92	1,75 44	7,18 182	4,29 109	1,58 40	3,94 100	8,4 3,8
76,1 mm	3,000 76,1	2,64 92	1,75 44	7,18 182	4,29 109	1,58 40	3,94 100	8,4 3,8
3 80	3,500 88,9	2,64 92	1,75 44	7,77 197	4,29 109	1,58 40	3,94 100	8,9 4,0
4 100	4,500 114,3	4,43 112	2,28 58	8,93 227	4,65 118	1,97 50	4,92 125	12,9 5,9
6 150	6,625 168,3	6,30 160	3,25 82	12,62 320	7,75 197	2,87 73	7,87 200	33,2 15,1
165,1 mm	6,500 165,1	6,30 160	3,25 82	12,62 320	7,75 197	2,87 73	7,87 200	33,2 15,1
8 200	8,625 219,1	6,30 160	3,25 82	13,95 354	7,75 197	2,87 73	7,87 200	48,2 21,9
10 250	10,750 273,0	6,30 160	3,25 82	15,47 393	7,75 197	2,87 73	7,87 200	74,0 33,6

#### ACCIONADOR DE ENGRANAJES DE ACERO INOXIDABLE

Tamaño		Dimensiones						Peso unitario aprox.
Tamaño nominal Pulgadas mm	Diámetro exterior real Pulgadas mm	G Pulgadas mm	H Pulgadas mm	K Pulgadas mm	L Pulgadas mm	M Pulgadas mm	N Pulgadas mm	Lbs. kg
2 50	2,375 60,3	3,93 100	2,80 71	7,28 185	5,13 130	2,22 56	3,94 100	6,4 2,0
2 1/2 65	2,875 73,0	3,93 100	2,80 71	7,49 190	5,13 130	2,22 56	3,94 100	7,4 3,4
76,1 mm	3,000 76,1	3,93 100	2,80 71	7,49 190	5,13 130	2,22 56	3,94 100	7,4 3,4
3 80	3,500 88,9	3,93 100	2,80 71	8,08 205	5,13 130	2,22 56	3,94 100	7,9 3,6
4 100	4,500 114,3	4,92 125	2,80 71	9,42 239	5,32 135	2,22 56	5,90 150	11,9 5,4
6 150	6,625 168,3	6,59 167	3,54 90	12,92 328	9,00 229	2,97 75	8,46 215	32,2 14,6
165,1 mm	6,500 165,1	6,59 167	3,54 90	12,92 328	9,00 229	2,97 75	8,46 215	32,2 14,6
8 200	8,625 219,1	6,59 167	3,54 90	14,24 362	9,00 229	2,97 75	8,46 215	47,2 21,4
10 250	10,750 273,0	9,33 237	4,02 102	17,76 451	8,03 204	3,70 94	12,40 315	80,4 36,6

# Sistema ranurado para tuberías de acero inoxidable – Válvulas

## Válvula de retención a clapeta

### SERIE 712S

Si desea ver información completa solicite la publicación **17.08**



- Las válvulas de retención a clapeta Serie 712S no se deben instalar en líneas de tubería verticales.
- Equipada con tapa de bonete perforada y roscada con tapón de tubería NPT de 1/2"/15 mm para inyección química u otras conexiones auxiliares
- Cuerpo de acero inoxidable Tipo 316 y configuración de 2"/50 mm

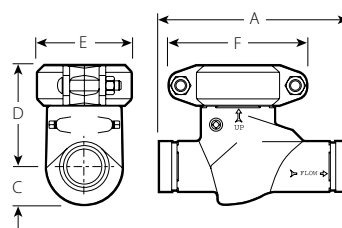

TÍPICO PARA TAMAÑOS DE 2"/50 mm

Tamaño		Dimensiones					Peso unitario aproximado sin accionador
Tamaño nominal Pulgadas mm	Diámetro exterior real Pulgadas mm	A Extremo a Extremo Pulgadas mm	C Pulgadas mm	D Pulgadas mm	E Pulgadas mm	F Pulgadas mm	Lbs. kg
2	2,375	9,00	1,75	4,88	3,38	6,38	12,0
50	60,3	229	45	124	86	162	5,4



# Sistema ranurado para tuberías de acero inoxidable – Válvulas

## Válvula Vic-Ball

### SERIE 726S

Si desea ver información completa solicite la publicación 17.22



Tamaño		Dimensiones											Peso unitario aprox.	Coeficiente de flujo @ (Completamente abierta) Valores C <sub>v</sub> Valores K <sub>v</sub>
Tamaño nominal Pulg. mm	Diámetro exterior real Pulg. mm	A Pulg. mm	B Pulg. mm	C Pulg. mm	D Pulg. mm	DA Pulg. mm	E Pulg. mm	F Pulg. mm	H Pulg. mm	J Pulg. mm	K Pulg. mm	L Pulg. mm		
1 1/2 40	1,900 48,3	5,12 130	2,00 51	2,36 60	1,25 32	1,50 38	1,78 45	1,90 48	3,00 76	0,28 7	0,56 14	6,97 177	4,7 2,1	130 112,5
2 50	2,375 60,3	5,50 140	2,64 67	2,48 63	1,50 38	2,00 51	2,25 57	2,38 60	3,31 84	0,34 9	0,56 14	6,97 177	7,5 3,4	180 155,7
2 1/2 65	2,875 73,0	6,25 159	3,03 77	2,80 71	1,97 50	2,50 64	2,72 69	2,88 73	4,00 102	0,34 9	0,56 14	9,84 250	11,5 5,2	340 294,1
3 80	3,500 88,9	6,56 167	3,50 89	3,15 80	2,50 64	3,00 76	3,34 85	3,50 89	4,53 115	0,34 9	0,56 14	9,84 250	17,3 7,8	600 519,0
4 100	4,500 114,3	8,25 210	—	3,35 85	2,99 76	4,00 102	4,33 111	4,52 115	5,48 139	0,34 9	0,61 15	15,67 398	44,0 20,5	650 562,3
6 150	6,625 168,3	10,10 257	—	4,53 115	4,00 102	6,00 152	6,46 164	6,64 169	6,48 165	0,34 9	0,61 15	18,07 459	82,0 37,3	800 692,0

- Válvula de bola de puerto estándar para alta presión con extremos ranurados
- El componente end-entry de dos piezas incluye una bola flotante para los requerimientos de menor torque
- Compatible con NACE
- El diseño interno optimizado ofrece excelentes características de flujo
- La válvula posee una bola y un eje de acero inoxidable
- Presión nominal hasta 1000 psi/6900 kPa para tamaños de 1 1/2 – 3”/40 – 80 mm
- Presión nominal hasta 800 psi/5515 kPa para tamaños de 4 – 6”/100 – 150 mm
- Tamaños desde 1 1/2 – 6”/40 – 150 mm

@ Valores C<sub>v</sub>/K<sub>v</sub> para flujo de agua a +60°F/+16°C con la válvula completamente abierta.

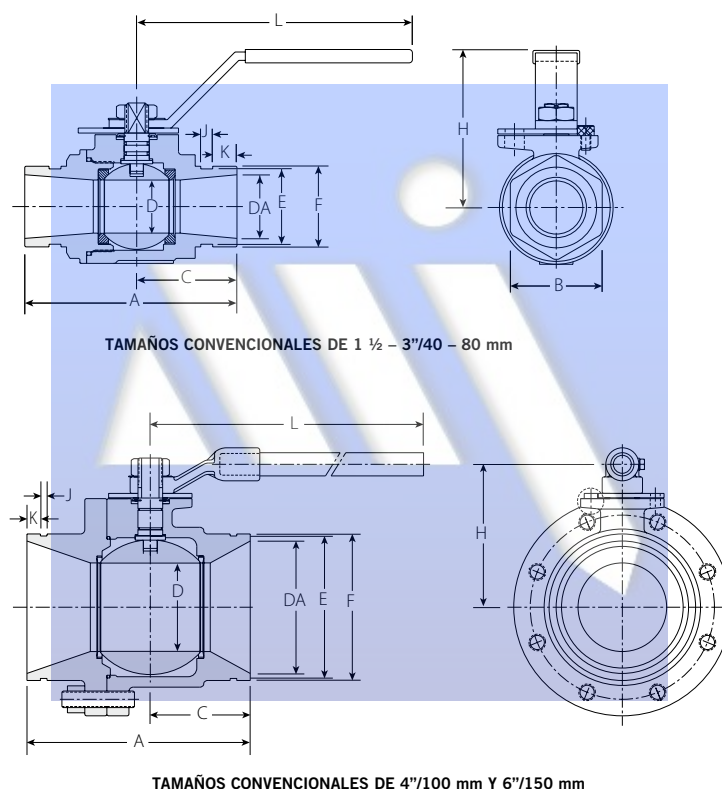

# Sistema Pressfit para tuberías de acero inoxidable

SISTEMA PRESSFIT PARA TUBERÍAS DE ACERO INOXIDABLE

El sistema Pressfit es una solución de conexión rápida para sistemas de tuberías de diámetro pequeño que ofrece rapidez, economía y confiabilidad a propietarios de edificios, contratistas e ingenieros encargados de especificaciones.

Pressfit ofrece a plomeros e instaladores ventajas reales al unir tuberías en la obra, beneficios que no encontrará en los sistemas estándar roscados, soldados o bridados.

El sistema Pressfit es ideal para gran variedad de aplicaciones, procesos y servicios que requieran las propiedades de resistencia a la corrosión del acero inoxidable. Pressfit se integra perfectamente con los sistemas de tuberías de acero inoxidable más grandes, especialmente aquellos diseñados con nuestros productos de extremo ranurado.



## Línea de productos



Cople estándar, pág.10-4



Cople deslizante, pág. 10-4

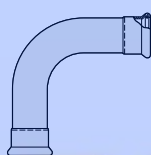

Codo de 90°, pág. 10-5

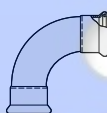

Codo de 90° de tangente corta, pág. 10-5

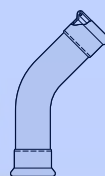

Codo de 45°, pág. 10-5

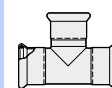

"T", pág. 10-6

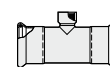

"T" con derivación roscada, pág. 10-6

PRESSFIT	<b>304</b>	ESTILO 597	—	ESTILO 590	ESTILO 586	ESTILO 591	ESTILO 592	ESTILO 588
	<b>316</b>	ESTILO 507	ESTILO 508	ESTILO 570	ESTILO 568	ESTILO 571	ESTILO 572	ESTILO 578

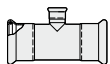

"T" con ramal reductor, pág. 10-7



Adaptador macho, pág. 10-7,



Adaptador con rosca hembra, pág. 10-8



Adaptador soldado, pág. 10-8

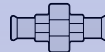

Unión roscada, pág. 10-8



Adaptador de brida, pág. 10-9



Adaptador de brida Van Stone, pág. 10-9

PRESSFIT	<b>304</b>	ESTILO 593	ESTILO 596	ESTILO 599	ESTILO 561	ESTILO 584	ESTILO 595	ESTILO 565
	<b>316</b>	ESTILO 573	ESTILO 576	ESTILO 579	—	ESTILO 585	ESTILO 575	ESTILO 566



Niple de transición, pág. 10-10



Inserción reductora, pág. 10-10



Reducción concéntrica, pág. 10-10

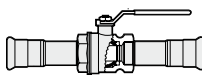

Válvula de bola, págs. 10-11, 12

PRESSFIT	<b>304</b>	ESTILO 587	ESTILO 582	ESTILO 594	ESTILO 589
	<b>316</b>	ESTILO 577	ESTILO 583	ESTILO 574	ESTILO 569

# Sistema Pressfit para tuberías de acero inoxidable

¿Cómo funciona?

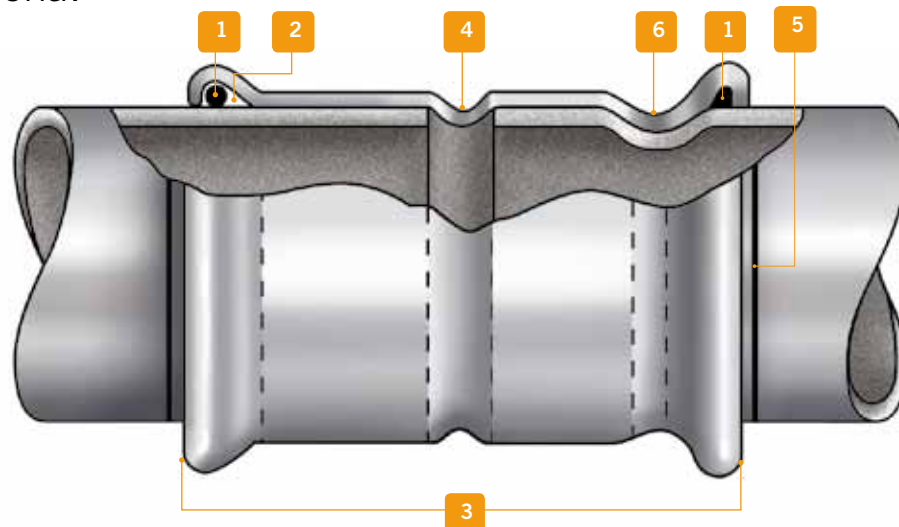

SISTEMA PRESSFIT PARA TUBERÍAS DE ACERO INOXIDABLE

## 1 JUNTA TÓRICA

Empaquetadura moldeada con precisión fabricada de goma sintética en varias clases de aplicaciones para gran variedad de servicios húmedos y secos.

## 2 CAVIDAD DE LA JUNTA TÓRICA

Dimensionada para contener el anillo antes del montaje, la cavidad se deforma alrededor del o-ring durante la compresión para rodear completamente la tubería y formar un sello sin filtraciones.

## 3 CARCASA

Construcción de acero inoxidable de gran precisión que incorpora un tope de tubería y un o-ring. Hay adaptadores disponibles para formar en campo combinaciones de conexiones a componentes roscados con facilidad.

## 4 TOPE DE TUBERÍA

Un tope de tubería interno ubica la posición de la tubería para asegurar una unión firme.

## 5 MARCA DE INSERCIÓN

Una marca de referencia en la tubería permite verificar visualmente que la tubería se ha insertado completamente para una instalación correcta.

## 6 MARCA DE LA HERRAMIENTA

La herramienta manual Pressfit penetra en toda la circunferencia del reborde de la carcasa de la conexión, lo que asegura la fijación correcta de la tubería a la conexión.



## Herramientas Pressfit



PFT 509



PFT 505

El sistema Pressfit requiere una herramienta Pressfit diseñada para asegurar los productos Pressfit a la tubería. Los paquetes de herramientas Pressfit contienen la herramienta de prensado y las mordazas de prensado que haya especificado el cliente. Las mordazas están disponibles por separado para alquiler o compra. Las herramientas Pressfit PFT505 y PFT509 están diseñadas sólo para uso industrial o comercial. Vea más detalles en la pág. 20-11.

# Sistema Pressfit para tuberías de acero inoxidable

SISTEMA PRESSFIT PARA TUBERÍAS DE ACERO INOXIDABLE

## Sistema de tuberías de acero inoxidable – Rendimiento

- Disponibles para sistemas de acero inoxidable Tipo 304 o Tipo 316
- Gama completa de coples, conexiones y válvulas
- Herramientas manuales para unir tuberías en segundos
- Hasta cuatro veces más rápido que los sistemas de acero inoxidable con soldadura a encaje
- Clasificación UL conforme a ANSI/NSF 61 para servicios de agua potable fría a +86°F/+30°C y caliente a +180°F/+82°C
- Cumple con los requerimientos de ASME B31.1, B31.3 y B31.9
- Solicite la publicación 18.01 para el Tipo 316 o 18.02 para el Tipo 304
- Presión nominal de hasta 300 psi/2065 kPa en todos los tamaños
- Los tamaños de tuberías de acero inoxidable Cédula 5 desde ½ – 2”/15 – 50 mm son un método rápido, fácil, limpio y confiable para la unión

### PRODUCTOS

- 1-1 Coples
- 2-1 Conexiones
- 3-1 Válvulas
- 4-1 Productos de balanceo hidrónico
- 5-1 Accesorios
- 6-1 Advanced Groove System
- 7-1 Sistema de tuberías con derivación mecánica
- 8-1 Sistema de tuberías de extremo liso
- 9-1 Sistema ranurado para tuberías de acero inoxidable

### 10-1 Sistema Pressfit para tuberías de acero inoxidable

- 11-1 Sistema Vic-Press™ para acero inoxidable cédula 10S
- 12-1 Sistema de tuberías de extremo liso para tuberías de HDPE
- 13-1 Cobre ranurado
- 14-1 Sistema PermaLynx para tuberías de cobre
- 15-1 Tubería de hierro dúctil ranurada AWWA
- 16-1 Sistemas Vic-Ring®
- 17-1 Sistema Depend-O-Lok® de Victaulic
- 18-1 Productos reutilizables de PVC Aquamine®
- 19-1 Empaquetaduras
- 20-1 Herramientas de preparación de tuberías
- 21-1 Índice de Productos
- 22-1 Software de tuberías

## Pressfit 304

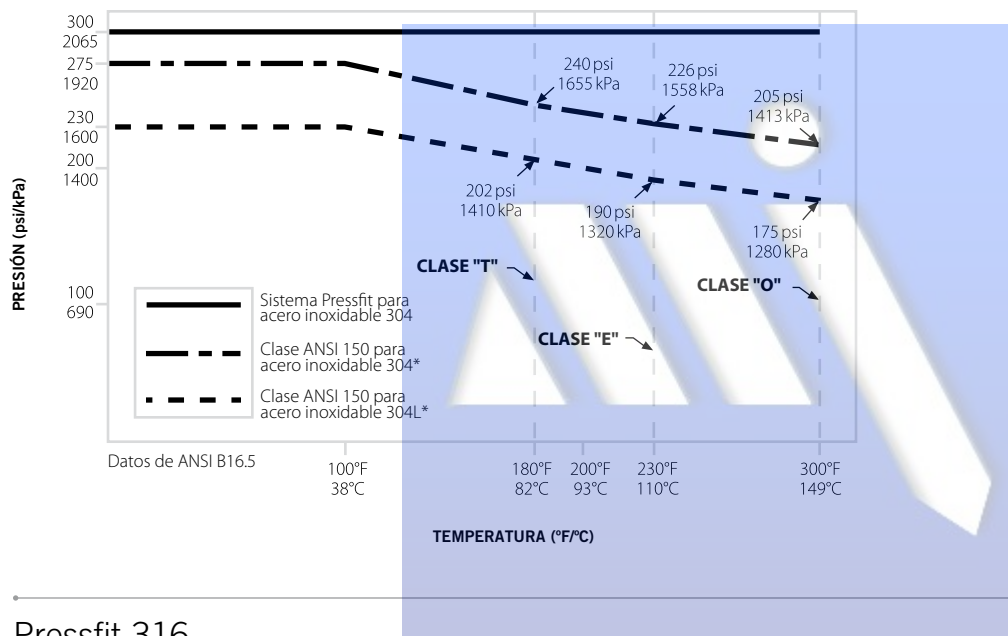

## Pressfit 316

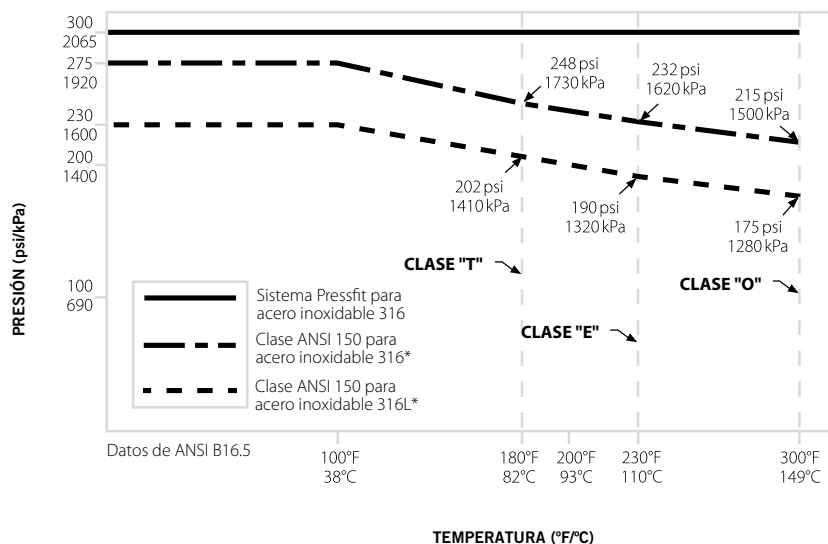



# Sistema Pressfit para tuberías de acero inoxidable

## Información de dimensiones

Los productos del sistema Pressfit 304/316 poseen dimensiones únicas de centro a extremo y de extremo a extremo que incorporan dimensiones de “avance” uniforme específicas para cálculos de fabricación sencillos.

Si se emplean productos roscados con características especiales como sensores, copas de chapetón, etc., se debería verificar que el estándar de la rosca y la longitud de inserción sean compatibles con las dimensiones de la conexión. Si no se verifica de antemano que las dimensiones sean correctas puede haber dificultades durante el montaje.

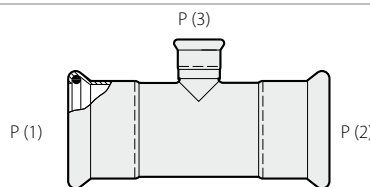

CÓDIGO DEL TIPO DE EXTREMO  
 P = Pressfit  
 F = Rosca hembra  
 M = Rosca macho  
 T = Extremo plano  
 L = Bridado  
 G = Ranurado

SISTEMA PRESSFIT PARA TUBERÍAS DE ACERO INOXIDABLE

## Cople estándar

**ESTILO 597** (P × P)  
**ESTILO 507** (P × P)

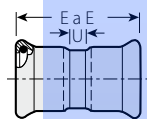

ESTILO 597 Y 507

Tamaño		Dimensiones		Peso unitario aprox.
Tamaño nominal Pulgadas mm	Diámetro exterior real Pulgadas mm	E a E Pulgadas mm	U Avance Pulgadas mm	Lbs. kg
1/2	0,840	2,00	0,35	0,1
15	21,3	51	9	0,1
3/4	1,050	2,17	0,28	0,2
20	26,7	55	7	0,1
1	1,315	2,44	0,39	0,2
25	33,7	62	10	0,1
1 1/2	1,900	3,15	0,32	0,5
40	48,3	80	8	0,2
2	2,375	3,94	0,33	0,7
50	60,3	100	8	0,3

### COPLER ESTÁNDAR

PRESSFIT	<b>304</b>	<b>ESTILO 597</b>	Solicite Publicación 18.02
	<b>316</b>	<b>ESTILO 507</b>	Solicite Publicación 18.01

## Cople deslizante

**ESTILO 508** (P × P)

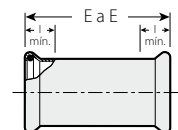

ESTILO 508

Tamaño		Dimensiones		Peso unitario aprox.
Tamaño nominal Pulgadas mm	Diámetro exterior real Pulgadas mm	E a E Pulgadas mm	l Inserción mín. del tubo Pulgadas mm	Lbs. kg
1/2	0,840	3,31	1,00	0,1
15	21,3	84	25	0,1
3/4	1,050	3,54	1,00	0,2
20	26,7	90	25	0,1
1	1,315	3,94	1,00	0,3
25	33,7	100	25	0,1
1 1/2	1,900	4,72	1,00	0,6
40	48,3	120	25	0,3
2	2,375	5,51	1,25	0,9
50	60,3	140	32	0,4

### COPLER DESLIZANTE

PRESSFIT	<b>316</b>	<b>ESTILO 508</b>	Solicite Publicación 18.01
----------	------------	-------------------	----------------------------

# Sistema Pressfit para tuberías de acero inoxidable

SISTEMA PRESSFIT PARA TUBERÍAS DE ACERO INOXIDABLE

## Codos

**ESTILO 590** Codo de 90° (P × P)

**ESTILO 570** Codo de 90° (P × P)

**ESTILO 586** Codo de 90° de tangente corta (P × P)

**ESTILO 568** Codo de 90° de tangente corta (P × P)

**ESTILO 591** Codo de 45° (P × P)

**ESTILO 571** Codo de 45° (P × P)

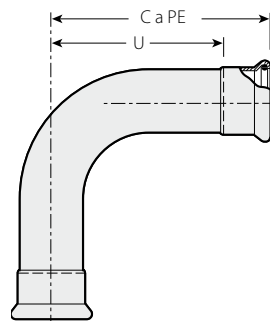

ESTILO 590 Y 570

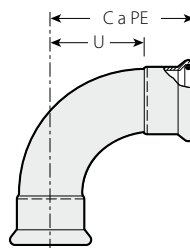

ESTILO 586 Y 568

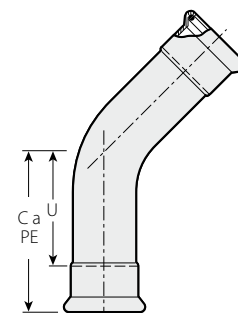

ESTILO 591 Y 571

Tamaño		Estilo 590 y 570 Codo de 90°			Estilo 586 y 568 Codo de 90° de Tangente Corta			Estilo 591 y 571 Codo de 45°		
Tamaño nominal Pulgadas mm	Diámetro exterior real Pulgadas mm	C a PE Pulgadas mm	U Pulgadas mm	Peso unitario aprox. Lbs. kg	C a PE Pulgadas mm	U Pulgadas mm	Peso unitario aprox. Lbs. kg	C a PE Pulgadas mm	U Pulgadas mm	Peso unitario aprox. Lbs. kg
1/2 15	0,840 21,3	2,67 68	1,88 48	0,3 0,1	— —	— —	— —	1,65 42	0,82 21	0,2 0,1
3/4 20	1,050 26,7	3,43 87	2,48 63	0,4 0,2	2,83 72	1,88 48	0,3 0,2	2,44 62	1,50 38	0,3 0,1
1 25	1,315 33,7	4,33 110	3,31 84	0,6 0,3	3,36 85	2,34 59	0,5 0,2	3,11 79	2,09 53	0,5 0,2
1 1/2 40	1,900 48,3	6,73 171	5,32 135	1,4 0,6	4,60 117	3,19 81	1,0 0,5	5,00 127	3,59 91	1,3 0,6
2 50	2,375 60,3	8,19 208	6,38 162	2,3 1,0	5,71 145	3,90 99	1,5 0,7	6,02 153	4,22 107	2,0 0,9

### CODO DE 90°

PRESSFIT	<b>304</b>	<b>ESTILO 590</b>	Solicite Publicación 18.02
	<b>316</b>	<b>ESTILO 570</b>	Solicite Publicación 18.01

### CODO DE 90° DE TANGENTE CORTA

PRESSFIT	<b>304</b>	<b>ESTILO 586</b>	Solicite Publicación 18.02
	<b>316</b>	<b>ESTILO 568</b>	Solicite Publicación 18.01

### CODO DE 45°

PRESSFIT	<b>304</b>	<b>ESTILO 591</b>	Solicite Publicación 18.02
	<b>316</b>	<b>ESTILO 571</b>	Solicite Publicación 18.01

# Sistema Pressfit para tuberías de acero inoxidable

## Conexión en "T"

ESTILO 592 (P x P x P)  
ESTILO 572 (P x P x P)

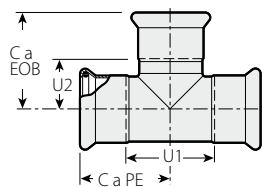

ESTILO 592 Y 572

## "T" con derivación roscada

ESTILO 588 (P x P x F)  
ESTILO 578 (P x P x F)

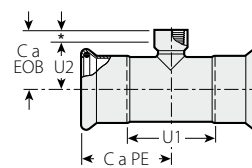

ESTILO 588 Y 578

Longitud efectiva de la rosca.

Tamaño		Dimensiones				Peso unitario aprox.
Tamaño nominal Pulgadas mm	Diámetro exterior real Pulgadas mm	C a PE Pulgadas mm	U <sub>1</sub> Pulgadas mm	C a EOB Pulgadas mm	U <sub>2</sub> Pulgadas mm	Lbs. kg
1/2 15	0,840 21,3	1,40 36	1,04 26	1,60 41	0,72 18	0,2 0,1
3/4 20	1,050 26,7	1,89 48	1,89 48	1,89 48	0,95 24	0,3 0,1
1 25	1,315 33,7	2,11 54	2,17 55	2,15 55	1,13 29	0,4 0,2
1 1/2 40	1,900 48,3	2,76 70	2,69 68	2,80 71	1,39 35	0,9 0,4
2 50	2,375 60,3	3,39 86	3,17 81	3,62 92	1,81 46	1,4 0,6

### CONEXIÓN EN "T"

PRESSFIT	Tamaño	ESTILO	Descripción
304	ESTILO 592	Solicite Publicación 18.02	
316	ESTILO 572	Solicite Publicación 18.01	

Tamaño		Dimensiones				Peso unitario aprox.
Tamaño nominal Pulgadas mm		C a PE Pulgadas mm	U <sub>1</sub> Pulgadas mm	C a EOB Pulgadas mm	U <sub>2</sub> Pulgadas mm	Lbs. kg
1/2 15	1/2 15	1,50 38	1,35 34	1,50 38	0,97 25	0,2 0,1
3/4 20	3/4 20	1,89 48	1,89 48	1,64 42	1,11 28	0,3 0,2
	1/2 15	1,89 48	1,89 48	1,71 43	1,16 29	0,4 0,2
1 25	1 25	2,11 54	2,17 55	1,78 45	1,25 32	0,4 0,2
	1/2 15	2,11 54	2,17 55	1,85 47	1,30 33	0,5 0,2
	3/4 20	2,11 54	2,17 55	2,02 51	1,34 34	0,6 0,3
1 1/2 40	1 1/2 40	2,76 70	2,69 68	2,07 53	1,54 39	0,8 0,4
	3/4 20	2,76 70	2,69 68	2,14 54	1,59 40	0,9 0,4
	1 25	2,76 70	2,69 68	2,31 59	1,63 40	0,9 0,4
2 50	2 50	3,39 86	3,16 80	2,31 59	1,78 45	1,2 0,5
	3/4 20	3,39 86	3,16 80	2,38 60	1,83 46	1,3 0,6
	1 25	3,39 86	3,16 80	2,55 65	1,87 48	1,3 0,6

### "T" CON DERIVACIÓN ROSCADA

PRESSFIT	Tamaño	ESTILO	Descripción
304	ESTILO 588	Solicite Publicación 18.02	
316	ESTILO 578	Solicite Publicación 18.01	

# Sistema Pressfit para tuberías de acero inoxidable

SISTEMA PRESSFIT PARA TUBERÍAS DE ACERO INOXIDABLE

## “T” con derivación roscada

ESTILO 593 (P × P × P)  
ESTILO 573 (P × P × P)

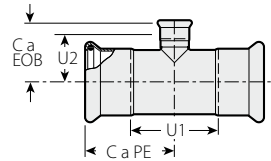

ESTILO 593 Y 573

## Adaptador con rosca macho

ESTILO 596 (P × M)  
ESTILO 576 (P × M)

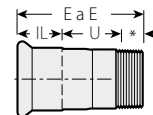

ESTILO 596 Y 576

\* Longitud efectiva de la rosca.

Tamaño			Dimensiones				Peso unitario aprox.
Tamaño nominal Pulgadas	mm	mm	C a PE Pulgadas	U <sub>1</sub> Pulgadas	C a EOB Pulgadas	U <sub>2</sub> Pulgadas	Lbs. kg
3/4	20	3/4 × 1/2	1,90	1,91	2,10	1,27	0,3
		20 × 15	48	48	53	32	0,1
1	25	1 × 1/2	2,10	2,15	2,30	1,47	0,3
		25 × 15	53	55	58	37	0,1
		1 × 3/4	2,11	2,17	2,03	1,09	0,4
		25 × 20	54	55	52	28	0,2
1 1/2	40	1 1/2 × 1/2	2,76	2,69	2,60	1,77	0,6
		40 × 15	70	68	66	45	0,3
		1 1/2 × 3/4	2,76	2,69	2,32	1,68	0,7
		40 × 20	70	68	59	43	0,3
2	50	2 × 1/2	3,39	3,17	2,80	1,97	1,2
		50 × 15	86	81	71	50	0,5
		2 × 3/4	3,39	3,17	2,56	1,62	1,3
		50 × 20	86	81	65	41	0,6
1	25	1 × 1/2	3,39	3,17	2,68	1,66	1,1
		25 × 15	86	81	68	42	0,5
1 1/2	40	1 1/2 × 3/4	3,39	3,17	3,03	1,62	1,3
		40 × 20	86	81	77	41	0,6

Tamaño		Dimensiones			Peso unitario aprox.	
Tamaño nominal Pulgadas	mm	E a E Pulgadas	U Avance Pulgadas	IL Longitud de inserción Pulgadas	Lbs. kg	
1/2	15	1/2 × 1/2	3,68	2,32	0,83	0,2
		15 × 15	93	59	21	0,1
3/4	20	3/4 × 1/2	3,22	1,75	0,95	0,3
		20 × 15	82	44	24	0,1
		3/4 × 3/4	3,72	2,22	0,95	0,3
		20 × 20	94	56	24	0,1
1	25	1 × 1/2	3,22	1,60	0,95	0,4
		25 × 15	82	41	24	0,2
1	25	1 × 3/4	3,34	1,77	1,02	0,4
		25 × 20	85	45	26	0,1
1	25	1 × 1/2	4,02	2,32	1,02	0,4
		25 × 15	102	59	26	0,2
1 1/2	40	1 1/2 × 3/4	3,69	1,73	1,42	0,6
		40 × 20	94	44	36	0,3
		1 1/2 × 1/2	4,40	2,27	1,42	0,7
2	50	2 × 3/4	4,40	2,27	1,42	0,3
		50 × 40	112	58	36	0,3
2	50	2 × 2	5,03	2,46	1,81	1,0
		50 × 50	128	62	46	0,5

### ADAPTADOR CON ROSCA MACHO

### “T” CON DERIVACIÓN ROSCADA †

PRESSFIT	<b>304</b>	<b>ESTILO 593</b>	Solicite Publicación 18.02
	<b>316</b>	<b>ESTILO 573</b>	Solicite Publicación 18.01

PRESSFIT	<b>304</b>	<b>ESTILO 596</b>	Solicite Publicación 18.02
	<b>316</b>	<b>ESTILO 576</b>	Solicite Publicación 18.01

† Disponible con salida roscada hembra. Consulte con Victaulic.

# Sistema Pressfit para tuberías de acero inoxidable

## Adaptador con rosca hembra

ESTILO 599 (P x F)  
ESTILO 579 (P x F)

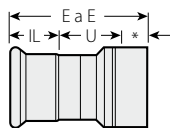

ESTILO 599 Y 579

Longitud efectiva de la rosca.

Tamaño	Dimensiones			Peso unitario aprox.
Tamaño nominal Pulgadas mm	E a E Pulgadas mm	U Avance Pulgadas mm	IL Longitud de inserción Pulgadas mm	Lbs. kg
1/2 x 1/2 15 x 15	2,15 55	0,79 20	0,83 21	0,2 0,1
3/4 x 1/2 20 x 15	2,20 56	0,71 18	0,95 24	0,2 0,1
	2,20 56	0,79 20	0,95 24	0,2 0,1
1 x 1/2 25 x 15	2,30 58	0,75 19	1,02 26	0,4 0,2
	2,30 58	0,73 19	1,02 26	0,3 0,1
	2,40 61	0,75 19	1,02 26	0,4 0,2
1 1/2 x 1 40 x 25	2,96 75	0,92 23	1,42 36	0,8 0,4
	2,96 75	0,87 22	1,42 36	0,6 0,3
	2,96 75	0,87 22	1,42 36	0,8 0,4
2 x 1 1/4 50 x 32	3,75 95	1,27 32	1,81 46	0,9 0,4
	3,75 95	1,27 32	1,81 46	1,1 0,5
	3,75 95	1,27 32	1,81 46	1,0 0,5

### ADAPTADOR CON ROSCA HEMBRA

PRESSFIT	<b>304</b>	<b>ESTILO 599</b>	Solicite Publicación 18.02
	<b>316</b>	<b>ESTILO 579</b>	Solicite Publicación 18.01

## Adaptador soldado

ESTILO 561 (P x T)

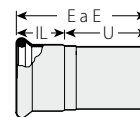

ESTILO 561

Tamaño	Dimensiones			Peso unitario aprox.
Tamaño Nominal Pulg. mm	De E a E Pulg. mm	U Retiro Pulgadas mm	IL Largo de inserc. Pulgadas mm	Lbs. Kg
1/2 x 1/2 15 x 15	3,68 93	2,85 72	0,83 21	0,2 0,1
3/4 x 3/4 20 x 20	3,72 94	2,77 70	0,95 24	0,3 0,1
1 x 1 25 x 25	4,02 102	3,00 76	1,02 26	0,4 0,2
1 1/2 x 1 1/2 40 x 40	4,40 112	2,98 76	1,42 36	0,7 0,3
2 x 2 50 x 50	5,03 128	3,22 82	1,81 46	1,0 0,5

### ADAPTADOR SOLDADO

PRESSFIT	<b>304</b>	<b>ESTILO 561</b>	Solicite Publicación 18.02
----------	------------	-------------------	----------------------------

## Unión roscada

ESTILO 584 (P x P)  
ESTILO 585 (P x P)

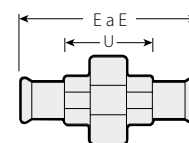

ESTILO 584 Y 585

Tamaño	Dimensiones		Peso unitario aprox.	
Tamaño nominal Pulgadas mm	Diámetro exterior real Pulgadas mm	E a E Pulgadas mm	U Avance Pulgadas mm	Lbs. kg
1/2 15	0,840 21,3	7,02 178	5,27 134	2,80 1,3
3/4 20	1,050 26,7	7,14 181	5,14 131	3,50 1,6
1 25	1,315 33,7	7,26 184	5,26 134	3,80 1,7
1 1/2 40	1,900 48,3	8,44 214	5,44 138	5,40 2,4
2 50	2,375 60,3	8,38 213	4,67 119	6,10 2,8

### UNIÓN ROSCADA

PRESSFIT	<b>304</b>	<b>ESTILO 584</b>	Solicite Publicación 18.02
	<b>316</b>	<b>ESTILO 585</b>	Solicite Publicación 18.01

# Sistema Pressfit para tuberías de acero inoxidable

SISTEMA PRESSFIT PARA TUBERÍAS DE ACERO INOXIDABLE

## Adaptador de brida

ESTILO 595 (P x L)  
ESTILO 575 (P x L)

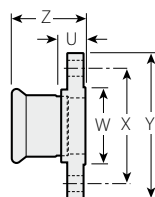

ESTILO 595 Y 575

Tamaño		Dimensiones					Peso unitario aprox.
Tamaño nominal Pulgadas mm	Diámetro exterior real Pulgadas mm	U Pulgadas mm	W Pulgadas mm	X Pulgadas mm	Y Pulgadas mm	Z Pulgadas mm	Lbs. kg
1/2	0,840	2,34	1,38	2,38	3,50	3,22	2,3
15	21,3	59	35	60	89	82	1,1
3/4	1,050	2,27	1,69	2,75	3,88	3,22	1,7
20	26,7	58	43	70	99	82	0,8
1	1,315	2,27	2,00	3,12	4,25	3,29	2,2
25	33,7	58	51	79	108	84	1,0
1 1/2	1,900	2,07	2,88	3,88	5,00	3,48	3,6
40	48,3	53	73	99	127	88	1,6
2	2,375	1,80	3,62	4,75	6,00	3,60	5,4
50	60,3	46	92	121	152	92	2,4

### ADAPTADOR DE BRIDA

PRESSFIT	<b>304</b>	<b>ESTILO 595</b>	Solicite Publicación 18.02
	<b>316</b>	<b>ESTILO 575</b>	Solicite Publicación 18.01

## Adaptador de brida Van Stone

ESTILO 565 (P x L)  
ESTILO 566 (P x L)

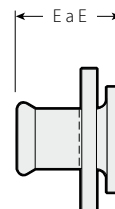

ESTILO 565 Y 566

Tamaño		Dimensiones	Peso unitario aprox.
Tamaño nominal Pulgadas mm	Diámetro exterior real Pulgadas mm	E a E Pulgadas mm	Lbs. kg
1/2	0,840	3,12	3,00
15	21,3	79	1,4
3/4	1,050	3,17	3,30
20	26,7	81	1,5
1	1,315	3,28	3,60
25	33,7	83	1,6
1 1/2	1,900	3,64	5,00
40	48,3	93	2,3
2	2,375	4,73	5,90
50	60,3	120	2,7

### ADAPTADOR DE BRIDA VAN STONE †

PRESSFIT	<b>304</b>	<b>ESTILO 565</b>	Solicite Publicación 18.02
	<b>316</b>	<b>ESTILO 566</b>	Solicite Publicación 18.01

† Disponible con brida de refuerzo de acero al carbón (estándar) o acero inoxidable 316 (opcional). Especifique su opción en el pedido.



# Sistema Pressfit para tuberías de acero inoxidable

## Niple de transición

ESTILO 587 (G x T)  
ESTILO 577 (G x T)

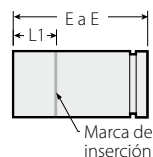

ESTILO 587 Y 577

Tamaño		Dimensiones		Peso unitario aprox.
Tamaño nominal Pulgadas mm	Diámetro exterior real Pulgadas mm	E a E Pulgadas mm	L <sub>1</sub> Min. Pulgadas mm	Lbs. kg
3/4 20	1,050	4,00	1,00	0,2
	26,7	102	25	0,1
1 25	1,315	4,00	1,00	0,3
	33,7	102	25	0,1
1 1/2 40	1,900	4,00	1,50	0,4
	48,3	102	38	0,2
2 50	2,375	4,00	1,88	0,5
	60,3	102	48	0,2

### NIPLE DE TRANSICIÓN

PRESSFIT	<b>304</b>	<b>ESTILO 587</b>	Solicite Publicación 18.02
	<b>316</b>	<b>ESTILO 577</b>	Solicite Publicación 18.01

## Reducción concéntrica

ESTILO 594 (T x T)  
ESTILO 574 (T x T)

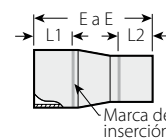

ESTILO 594 Y 574

Tamaño		Dimensiones			Peso unitario aprox.
Tamaño nominal Pulgadas mm		E a E Pulgadas mm	L <sub>1</sub> Min. Pulgadas mm	L <sub>2</sub> Min. Pulgadas mm	Lbs. kg
3/4 20	x 1/2 15	3,50	1,00	0,88	0,2
		89	25	22	0,1
1 25	x 1/2 15	3,56	1,03	0,88	0,2
		90	26	22	0,1
		x 3/4 20	3,56	1,03	1,00
1 1/2 40	x 1/2 15	4,25	1,44	0,88	0,3
		108	37	22	0,1
3/4 20		4,25	1,44	1,00	0,4
		108	37	25	0,2
1 25		4,25	1,44	1,03	0,4
		108	37	26	0,2
2 50	x 1/2 15	5,00	1,81	0,88	0,6
		127	46	22	0,3
		x 3/4 20	5,00	1,81	1,00
1 25		5,00	1,81	1,03	0,6
		127	46	26	0,3
1 1/2 40		5,00	1,81	1,44	0,7
		127	46	37	0,3

### REDUCCIÓN CONCÉNTRICA

PRESSFIT	<b>304</b>	<b>ESTILO 594</b>	Solicite Publicación 18.02
	<b>316</b>	<b>ESTILO 574</b>	Solicite Publicación 18.01

## Inserción reductora

ESTILO 582 (T x P)  
ESTILO 583 (T x P)

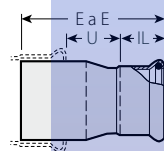

ESTILO 582 Y 583

Tamaño		Dimensiones			Peso unitario aprox.
Tamaño nominal Pulgadas mm		E a E Pulgadas mm	U Avance Pulgadas mm	IL Longitud de inserción Pulgadas mm	Lbs. (kg)
1 25	x 3/4 20	2,95	0,98	0,95	0,2
		75	25	24	0,1
2 50	x 1 1/2 40	4,33	1,11	1,42	0,6
		110	28	36	0,3

### INSERCIÓN REDUCTORA

PRESSFIT	<b>304</b>	<b>ESTILO 582</b>	Solicite Publicación 18.02
	<b>316</b>	<b>ESTILO 583</b>	Solicite Publicación 18.01

# Sistema Pressfit para tuberías de acero inoxidable

Válvula esférica de cuerpo de latón con extremos de acero al carbono Pressfit 304™

**SERIE 589** (P x P)

Solicite Publicación 18.02



Tamaño		Dimensiones				Peso unitario aprox.	Coeficiente de flujo @ (Completamente abierta) Valores C <sub>v</sub> Valores K <sub>v</sub>
Tamaño nominal Pulgadas mm	Diámetro exterior real Pulgadas mm	A Extremo a Extremo Pulgadas mm	C Pulgadas mm	F Pulgadas mm	U Avance Pulgadas mm	Lbs. kg	
1/2	0,840	8,49	1,33	3,07	6,84	0,9	10
15	21,3	216	34	78	174	0,4	8,7
3/4	1,050	8,88	1,79	3,78	6,99	1,3	25
20	26,7	226	46	96	178	0,6	21,6
1	1,315	9,74	1,95	3,78	7,69	1,8	37
25	33,7	247	50	96	195	0,8	32,0
1 1/2	1,900	11,09	2,68	5,43	8,26	3,4	87
40	48,3	282	68	138	210	1,5	75,3
2	2,375	12,90	2,89	5,43	9,29	4,4	110
50	60,3	328	73	138	236	2,0	95,2

@ Valores C<sub>v</sub>/K<sub>v</sub> para flujo de agua a +60°F/+16°C con la válvula completamente abierta.

- Cuerpo de válvula construido de latón forjado
- Bola y sellos de latón cromado en asientos de TFE
- Válvula de puerto estándar con extremos Pressfit
- Presión nominal de hasta 300 psi/2065 kPa
- Tamaños de 1/2 – 2"/15 – 50 mm

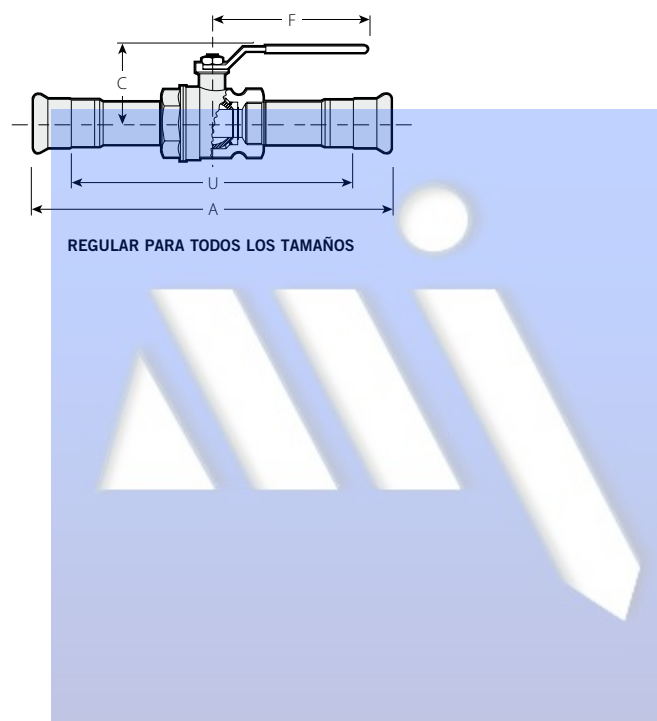

# Sistema Pressfit para tuberías de acero inoxidable

## Válvula de bola de acero inoxidable Pressfit 316™ Tipo 316

**SERIE 569**

Solicite Publicación 18.01



- Cuerpo y configuración de acero inoxidable robusto tipo 316 (CF8M) con asientos de PTFE
- Eje a prueba de reventones y bola flotante autoajustable
- Diseño de puerto completo que minimiza la caída de presión para una mayor eficiencia del flujo
- Diseño basculante de tres piezas facilita el mantenimiento en línea
- Presión nominal hasta 300 psi/2065 kPa con extremos lisos
- Presión nominal hasta 400 psi/2750 kPa con extremos ranurados
- Tamaños de ½ – 2”/15 – 50 mm
- Kits de reparación y repuestos para la válvula Serie 569
- El Kit de Reparación incluye dos asientos, dos empaquetaduras, un sello de eje y una arandela de empuje, todas fabricadas en PTFE. También hay disponible una bola de acero inoxidable CF8M
- Para obtener información sobre el eje de repuesto, consulte con Victaulic

Tamaño		Dimensiones				Peso unitario aprox.
Tamaño nominal Pulgadas mm	Diámetro exterior real Pulgadas mm	A Extremo a Extremo Pulgadas mm	B Pulgadas mm	C Pulgadas mm	E Pulgadas mm	Lbs. kg
½*	0,840	7,98	2,36	0,88	5,12	1,5
15	21,3	200,0	59,9	22,4	130,0	0,7
¾	1,050	8,57	2,52	1,00	5,12	2,4
20	26,7	217,2	64,0	25,4	130,0	1,1
1	1,315	8,89	2,80	1,00	6,50	3,6
25	33,7	225,8	71,1	25,4	165,1	1,6
1 ½	1,900	11,20	3,39	1,50	7,48	6,9
40	48,3	284,5	86,1	38,1	190,0	3,1
2	2,375	12,52	3,74	1,88	7,48	9,5
50	60,3	318,0	95,0	47,8	190,0	4,3

Tamaño de ½"/15 mm sólo disponible en versión de extremo liso x extremo liso.

**NOTA IMPORTANTE:**

Para conocer las dimensiones y pesos con el accionador de engranajes, consulte con Victaulic.

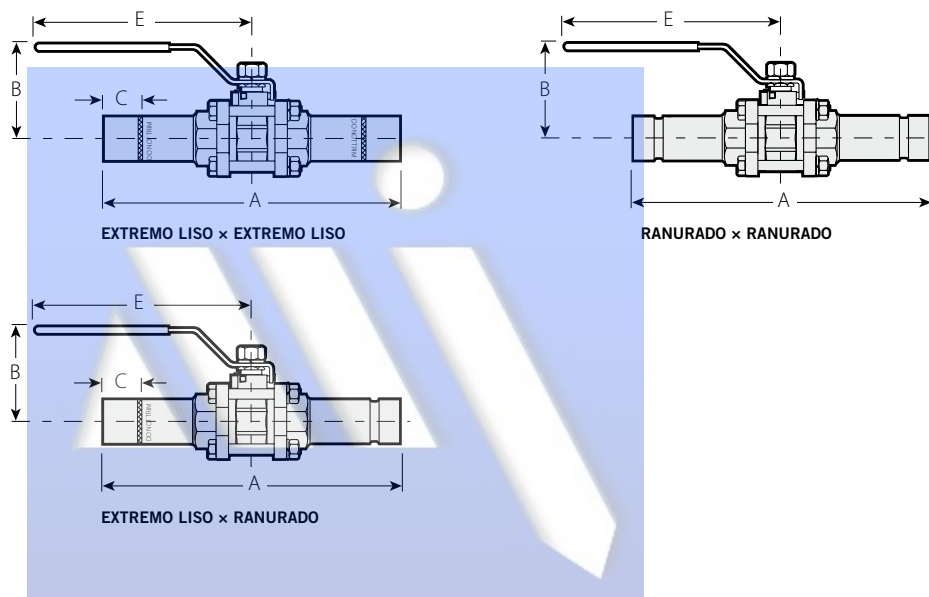

**KITS DE REPARACIÓN Y REPUESTOS PARA LA VÁLVULA DE BOLA SERIE 569**

Tamaño		Kit de reparación	Bola de repuesto
Tamaño nominal Pulgadas mm	Diámetro exterior real Pulgadas mm	N° Parte	N° Parte
½	0,840	K-004-569-001	K-004-569-000
15	21,3		
¾	1,050	K-006-569-001	K-006-569-000
20	26,7		
1	1,315	K-010-569-001	K-010-569-000
25	33,7		
1 ½	1,900	K-014-569-001	K-014-569-000
40	48,3		
2	2,375	K-020-569-001	K-020-569-000
50	60,3		

SISTEMA PRESSFIT PARA TUBERÍAS DE ACERO INOXIDABLE

# Sistema Vic-Press™ para Tuberías de Acero Inoxidable Cédula 10S

La revolucionaria tecnología Vic-Press™ está disponible en todo el mundo para uso en tuberías de acero inoxidable ASTM A-312 cédula 10S.

El sistema Vic-Press cédula 10S incluye una tecnología establecida y confiable que no requiere tuberías especiales. Vic-Press está ahora disponible para tuberías de acero inoxidable estándar de fábrica, que permiten una instalación y mantenimiento rápido, sencillo y seguro.

El sistema Vic-Press para cédula 10S tiene la integridad para resistir las rigurosas exigencias de las aplicaciones industriales mediante un ensamble mecánico positivo de seguro simple entre la tubería y la conexión.



## Línea de productos



Cople estándar, pág. 11-3



Cople deslizante, pág. 11-3

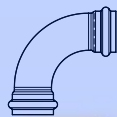

Codo de 90° de tangente corta, pág. 11-4

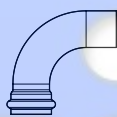

Codo macho-hembra de 90°, pág. 11-4



Codo de 45°, pág. 11-4

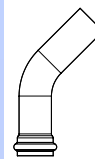

Codo macho-hembra de 45°, pág. 11-4

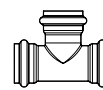

“T”, pág. 11-5

VIC-PRESS	304	ESTILO P597	–	ESTILO P586	ESTILO P542	ESTILO P591	ESTILO P543	ESTILO P592
	316	ESTILO P507	ESTILO P508	ESTILO P568	ESTILO P562	ESTILO P571	ESTILO P563	ESTILO P572

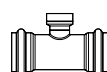

“T” con derivación ros., pág. 11-5



“T” con ramal reductor, pág. 11-6



Adaptador con ros. Macho, pág. 11-6



Tapón, pág. 11-6



Adaptador con rosca interior, pág. 11-7



Adaptador soldado, pág. 11-7



Unión roscada, pág. 11-7

VIC-PRESS	304	ESTILO P588	ESTILO P593	ESTILO P596	ESTILO P540	ESTILO P599	ESTILO P561	ESTILO P584
	316	ESTILO P578	ESTILO P573	ESTILO P576	ESTILO P560	ESTILO P579	–	ESTILO P585



Adaptador de brida, pág. 11-8



Adaptador de brida Van Stone, pág. 11-8



Niple de transición, pág. 11-9

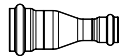

Reducción concéntrica, pág. 11-9

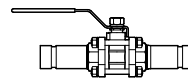

Válvula de bola, pág. 11-10

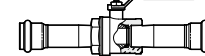

Válvula esférica, págs. 11-11

VIC-PRESS	304	ESTILO P595	ESTILO P565	ESTILO P587	ESTILO P594	–	ESTILO P589
	316	ESTILO P575	ESTILO P566	ESTILO P577	ESTILO P574	ESTILO P569	ESTILO P589

SISTEMA VIC-PRESS™ PARA TUBERÍAS DE ACERO INOXIDABLE CÉDULA 10S

# Sistema Vic-Press™ para Tuberías de Acero Inoxidable Cédula 10S

## Sistema de tubería de acero inoxidable

### VIC-PRESS CÉDULA 10S PARA TUBERÍA DE ACERO INOXIDABLE DE TIPO 316

El sistema Victaulic Vic-Press para Cédula 10S usando tubería de acero inoxidable de tipo 316/316L proporciona una forma rápida, fácil, limpia, y confiable para unir tuberías de acero inoxidable ½ – 2”/15 – 50mm estándar ASTM A-312 Cédula 10S. Los productos Vic-Press para Cédula 10S son diseñados para un servicio de presión de hasta 500 psi/3450 kPa o Clase ANSI 150 para agua, aceite, gases y servicios generales de sustancias químicas.\*

El sistema Vic-Press para cédula 10S no requiere uso de fuego ni arco para soldar, no emplea aceite de corte, no produce virutas ni requiere tiempo de preparación como los sistemas roscados o bridados. Las tuberías de acero inoxidable Tipo 316 ASTM A-312 cédula 10S se cortan a medida, se insertan en el cople y el cople se prensa sobre la tubería o la conexión en segundos.

El Vic-Press para el sistema Cédula 10S cumple los requerimientos de ASME B31.1, B31.3 y B31.9.

Los coples y conexiones Vic-Press para cédula 10S Tipo 316 se recomiendan para diversas concentraciones de mezclas calientes de petróleo y agua, hidrocarburos, aire con vapores de aceite, aceites vegetales y minerales, además de fluidos automotores como aceite de motor y líquido de transmisión dentro del rango de temperatura de -30°F a +300°F/ de -34°C a +149°C, dependiendo del material de sello seleccionado.

Certificación ANSI/NSF 61 para servicios de agua potable fría (+86°F/+30°C) y caliente (+180°F/+82°C) con materiales de sello Clase H y Clase E. Aprobado por FM.

**Para ver instrucciones de instalación de productos, consulte las Instrucciones de Montaje de Productos Victaulic (I-P500) y la apropiada Herramienta de Operación y Manual de Instrucciones de Mantenimiento (TM-PFT510).**

\* Presión nominal hasta 300 psi/2065 kPa cuando se usa en tubería de Cédula 5S



La herramienta de Victaulic PFT510 es la única herramienta de prensado aprobada para el sistema Vic-Press™ en tuberías cédula 10S.

### VIC-PRESS PARA COMPONENTES CÉDULA 10S

- 1 SELLO
- 2 CAVIDAD PARA EL SELLO
- 3 CARCASA
- 4 TOPE DE TUBERÍA
- 5 MARCA DE INSERCIÓN
- 6 INTERFERENCIA MECÁNICA

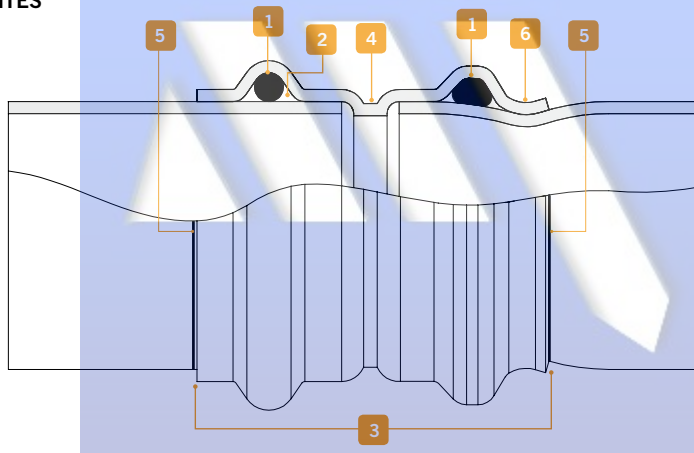

### PRODUCTOS

- 1-1 Coples
- 2-1 Conexiones
- 3-1 Válvulas
- 4-1 Productos de balanceo hidráulico
- 5-1 Accesorios
- 6-1 Advanced Groove System
- 7-1 Sistema de tuberías con derivación mecánica
- 8-1 Sistema de tuberías de extremo liso
- 9-1 Sistema ranurado para tuberías de acero inoxidable
- 10-1 Sistema Pressfit para tuberías de acero inoxidable
- 11-1 Vic-Press™ para tubería de acero inoxidable cédula 10S
- 12-1 Sistema de tuberías de extremo liso para tuberías de HDPE
- 13-1 Cobre ranurado
- 14-1 Sistema PermaLynx para tuberías de cobre
- 15-1 Tubería de hierro dúctil ranurada AWWA
- 16-1 Sistemas Vic-Ring®
- 17-1 Sistema Depend-O-Lok® de Victaulic
- 18-1 Productos reutilizables de PVC Aquamine®
- 19-1 Empaquetaduras
- 20-1 Herramientas de preparación de tuberías
- 21-1 Índice de Productos
- 22-1 Software de tuberías

## Herramientas Vic-Press

El sistema Vic-Press requiere una herramienta Vic-Press diseñada para asegurar los productos Pressfit a la tubería. Los paquetes de herramientas Vic-Press contienen la herramienta de prensado y las mordazas de prensado que haya especificado el cliente. Las mordazas están disponibles por separado para alquiler o compra. La herramienta PFT510 Vic-Press está diseñada sólo para uso industrial o comercial. Vea más detalles en la pág. 20-11.



SISTEMA VIC-PRESS™ PARA TUBERÍAS DE ACERO INOXIDABLE CÉDULA 10S

# Sistema Vic-Press™ para Tuberías de Acero Inoxidable Cédula 10S

## Sistema de tuberías de acero inoxidable – Rendimiento

- Disponible para sistemas de acero inoxidable Tipo 304(L) o Tipo 316(L)
- Gama completa de coples, conexiones y válvulas
- Herramientas manuales para unir tuberías en segundos
- Hasta cuatro veces más rápido que los sistemas de acero inoxidable con soldadura a encaje
- Certificación ANSI/NSF 61 para servicios de agua potable fría a +86°F/+30°C y caliente a +180°F/+82°C
- Cumple los requerimientos de ASME B31.1, B31.3 y B31.9
- Solicite la publicación 18.11 para el Tipo 316 o 18.12 para el Tipo 304
- Presión nominal de hasta 500 psi/3450 kPa en todos los tamaños
- Los tamaños de tuberías de acero inoxidable Cédula 10S desde ½ – 2”/15 – 50 mm son un método rápido, fácil, limpio y confiable para la unión

## Información de dimensiones

Los productos del sistema Vic-Press que utilizan acero inoxidable cédula 10S Tipo 316 poseen dimensiones únicas de centro a extremo y de extremo a extremo que incorporan dimensiones uniformes de “avance” específicas para cálculos de fabricación sencillos.

Si se emplean productos roscados con características especiales como sensores, copas de chapetón, etc., se debería verificar que el estándar de la rosca y la longitud de inserción sean compatibles con las dimensiones de la conexión.

Si no se verifica de antemano que las dimensiones sean correctas puede haber dificultades durante el montaje.

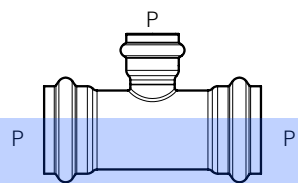

### CÓDIGO DEL TIPO DE EXTREMO

- P = Vic-Press cédula 10S
- F = Rosca hembra
- M = Rosca macho
- T = Extremo liso
- L = Bridado
- G = Ranurado
- W = Soldado
- EOB = Fin de línea

SISTEMA VIC-PRESS™ PARA TUBERÍAS DE ACERO INOXIDABLE CÉDULA 10S

## Cople estándar

**ESTILO P597** (P × P)  
**ESTILO P507** (P × P)

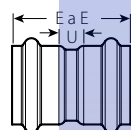

ESTILO P597 & P507

## Cople deslizante

**ESTILO P508** (P × P)

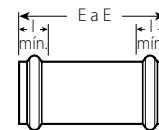

ESTILO P508

Tamaño		Dimensiones – Pulgadas/mm		Peso unitario aprox.
Tamaño nominal Pulgadas	Diámetro exterior real Pulgadas	E a E	U Avance	Lbs. kg
½	0,840	2,78	0,65	0,2
15	21,3	70,6	16,5	0,1
¾	1,050	2,78	0,65	0,3
20	26,7	70,6	16,5	0,1
1	1,315	3,11	0,73	0,5
25	33,7	79,0	18,5	0,2
1 ½	1,900	3,48	0,72	0,7
40	48,3	88,4	18,3	0,3
2	2,375	3,96	0,71	1,0
50	60,3	100,6	18,0	0,5

Tamaño		Dimensiones – Pulgadas/mm		Peso unitario aprox.
Tamaño nominal Pulgadas	Diámetro exterior real Pulgadas	E a E	I Inserción mín. del tubo	Lbs. kg
½	0,840	3,79	1,06	0,3
15	21,3	96,2	26,9	0,1
¾	1,050	3,92	1,06	0,4
20	26,7	99,6	26,9	0,2
1	1,315	4,55	1,19	0,7
25	33,4	115,6	30,2	0,3
1 ½	1,900	5,33	1,38	1,1
40	48,3	135,3	35,1	0,5
2	2,375	6,18	1,63	1,6
50	60,3	157,1	41,4	0,7

### COPE ESTÁNDAR

VIC-PRESS	<b>304</b>	<b>ESTILO P597</b>	Solicite la Publicación 18.12
	<b>316</b>	<b>ESTILO P507</b>	Solicite la Publicación 18.11

### COPE ESTÁNDAR

VIC-PRESS	<b>316</b>	<b>ESTILO P508</b>	Solicite la Publicación 18.11
-----------	------------	--------------------	-------------------------------



# Sistema Vic-Press™ para Tuberías de Acero Inoxidable Cédula 10S

## Codos

**ESTILO P586** Codo de 90° de tangente corta (P x P)

**ESTILO P568** Codo de 90° de tangente corta (P x P)

**Estilo P542** Codo macho-hembra de 90° (P x P)

**Estilo P562** Codo macho-hembra de 90° (P x P)

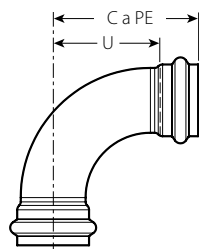

ESTILO P586 & P568

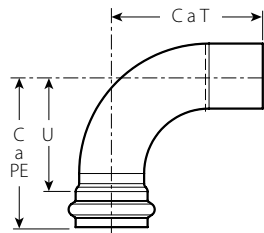

ESTILO P542 & P562

Tamaño		Estilo P586 & P568 Codo de 90° de Tangente Corta			Estilo P542 & P562 Codo macho-hembra de 90°			
Tamaño nominal Pulgadas mm	Diámetro exterior real Pulgadas mm	C a P Pulgadas mm	U Avance Pulgadas mm	Peso unitario aprox. Lbs. kg	C a P Pulgadas mm	U Avance Pulgadas mm	C a T	Peso unitario aprox. Lbs. kg
1/2 15	0,840 21,3	2,64 67,1	1,53 38,9	0,3 0,1	2,64 67,1	1,53 38,9	3,04 77,2	0,3 0,1
3/4 20	1,050 26,7	2,95 74,9	1,89 48,0	0,4 0,2	2,95 74,9	1,89 48,0	3,35 85,1	0,4 0,2
1 25	1,315 33,4	3,52 89,4	2,33 59,2	0,8 0,4	3,52 89,4	2,33 59,2	4,32 109,7	0,7 0,3
1 1/2 40	1,900 48,3	4,55 115,6	3,18 80,8	1,4 0,6	4,55 115,6	3,18 80,8	4,55 115,6	1,4 0,6
2 50	2,375 60,3	5,52 140,2	3,90 99,1	2,0 0,9	5,52 140,2	3,90 99,1	5,52 140,2	2,0 0,9

**CODO DE 90° DE TANGENTE CORTA**

VIC-PRESS	<b>304</b>	<b>ESTILO P586</b>	Solicite la Publicación 18.12
	<b>316</b>	<b>ESTILO P568</b>	Solicite la Publicación 18.11

**CODO MACHO-HEMBRA DE 90°**

VIC-PRESS	<b>304</b>	<b>ESTILO P542</b>	Solicite la Publicación 18.12
	<b>316</b>	<b>ESTILO P562</b>	Solicite la Publicación 18.11

## Codos

**ESTILO P543** Codo macho-hembra de 45° (P x P)

**ESTILO P563** Codo macho-hembra de 45° (P x P)

**ESTILO P591** Codo de 45° (P x P)

**ESTILO P571** Codo de 45° (P x P)

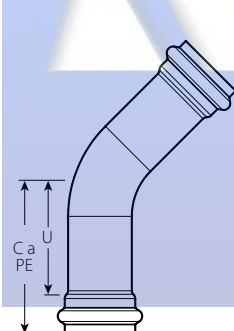

ESTILO P591 Y P571

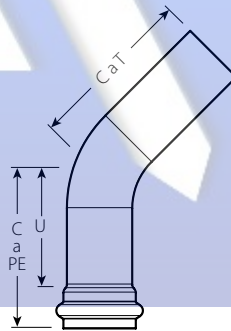

ESTILO P543 Y P563

Tamaño		Estilo P586 & P568 Codo de 90° de Tangente Corta			Estilo P543 y P563 Codo macho-hembra de 45°			
Tamaño nominal Pulgadas mm	Diámetro exterior real Pulgadas mm	C a P Pulgadas mm	U Avance Pulgadas mm	Peso unitario aprox. Lbs. kg	C a P Pulgadas mm	U Avance Pulgadas mm	C a T	Peso unitario aprox. Lbs. kg
1/2 15	0,840 21,3	2,64 67,1	1,53 38,9	0,3 0,1	1,89 48,0	0,83 21,1	1,89 48,0	0,2 0,1
3/4 20	1,050 26,7	2,95 74,9	1,89 48,0	0,4 0,2	2,56 65,0	1,50 38,1	2,56 65,0	0,4 0,2
1 25	1,315 33,4	3,52 89,4	2,33 59,2	0,8 0,4	3,27 83,1	2,09 53,1	3,27 83,1	0,8 0,4
1 1/2 40	1,900 48,3	4,55 115,6	3,18 80,8	1,4 0,6	4,96 126,0	3,59 91,2	4,96 126,0	1,7 0,8
2 50	2,375 60,3	5,52 140,2	3,90 99,1	2,0 0,9	5,84 148,3	4,22 107,2	5,84 148,3	2,5 1,1

**CODO DE 45°**

VIC-PRESS	<b>304</b>	<b>ESTILO P591</b>	Solicite la Publicación 18.12
	<b>316</b>	<b>ESTILO P571</b>	Solicite la Publicación 18.11

**CODO MACHO-HEMBRA DE 45°**

VIC-PRESS	<b>304</b>	<b>ESTILO P543</b>	Solicite la Publicación 18.12
	<b>316</b>	<b>ESTILO P563</b>	Solicite la Publicación 18.11

# Sistema Vic-Press™ para Tuberías de Acero Inoxidable Cédula 10S

## Conexión en "T"

ESTILO P592 (P × P × P)  
ESTILO P572 (P × P × P)

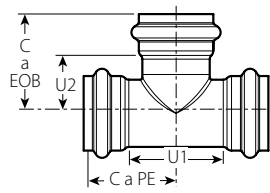

ESTILO P592 Y P572

## "T" con derivación roscada

ESTILO P588 (P × P × F)  
ESTILO P578 (P × P × F)

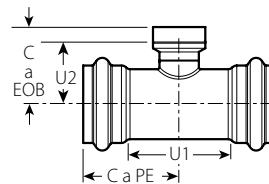

ESTILO P588 Y P578

\* Longitud efectiva de la rosca.

Tamaño		Dimensiones – Pulgadas/mm				Peso unitario aprox.
Tamaño nominal Pulgadas mm	Diámetro exterior real Pulgadas mm	C a P	U <sub>1</sub>	C a EOB	U <sub>2</sub>	Lbs. kg
1/2	0,840	1,71	1,29	1,91	0,84	0,4
15	21,3	43,4	32,8	48,5	21,3	0,2
3/4	1,050	2,01	1,89	1,93	0,87	0,5
20	26,7	51,1	48,0	49,0	22,1	0,2
1	1,315	2,27	2,17	2,24	1,05	0,9
25	33,4	57,7	55,1	56,9	26,7	0,4
1 1/2	1,900	2,72	2,68	2,74	1,37	1,5
40	48,3	69,1	68,1	69,6	34,8	0,7
2	2,375	3,21	3,17	3,36	1,73	2,1
50	60,3	81,5	80,5	85,3	43,9	1,0

### CONEXIÓN EN "T"

VIC-PRESS	<b>304</b>	<b>ESTILO P592</b>	Solicite la Publicación 18.12
	<b>316</b>	<b>ESTILO P572</b>	Solicite la Publicación 18.11

Tamaño		Dimensiones – Pulgadas/mm				Peso unitario aprox.	
Tamaño nominal Pulgadas mm		C a P	U <sub>1</sub> Avance	C a EOB	U <sub>2</sub> Avance	Lbs. kg	
1/2	1/2 × 1/2 × 1/2	1,71	1,29	1,46	0,93	0,4	
15	15 × 15 × 15	43,4	32,8	37,1	23,6	0,2	
3/4	20 × 20 × 1/2	15	2,01	1,89	1,57	1,04	0,5
		15	51,1	48,0	39,9	26,4	0,2
1	25 × 25 × 3/4	20	2,01	1,89	1,56	1,02	0,6
		20	51,1	48,0	39,6	25,9	0,3
1 1/2	40 × 40 × 1/2	15	2,27	2,17	1,70	1,17	0,9
		15	57,7	55,1	43,2	29,7	0,4
2	50 × 50 × 3/4	20	2,27	2,17	1,70	1,15	0,9
		20	57,7	55,1	43,2	29,2	0,4
1	25 × 25 × 1	25	2,27	2,17	1,83	1,15	1,1
		25	57,7	55,1	46,5	29,2	0,5
1 1/2	40 × 40 × 1/2	15	2,72	2,68	1,99	1,46	1,4
		15	69,1	68,1	50,5	37,1	0,6
3/4	20 × 20 × 1	20	2,72	2,68	1,99	1,44	1,5
		20	69,1	68,1	50,5	36,6	0,7
1	25 × 25 × 1	25	2,72	2,68	2,12	1,44	1,5
		25	69,1	68,1	53,8	36,6	0,7
2	50 × 50 × 1/2	15	3,21	3,17	2,23	1,70	1,7
		15	85,1	80,5	56,6	43,2	0,8
3/4	20 × 20 × 1	20	3,21	3,17	2,23	1,68	1,7
		20	85,1	80,5	56,6	42,7	0,8
1	25 × 25 × 1	25	3,21	3,17	2,36	1,68	2,0
		25	85,1	80,5	59,9	42,7	0,9

### "T" CON DERIVACIÓN ROSCADA

VIC-PRESS	<b>304</b>	<b>ESTILO P588</b>	Solicite la Publicación 18.12
	<b>316</b>	<b>ESTILO P578</b>	Solicite la Publicación 18.11

SISTEMA VIC-PRESS™ PARA TUBERÍAS DE ACERO INOXIDABLE CÉDULA 10S

# Sistema Vic-Press™ para Tuberías de Acero Inoxidable Cédula 10S

## “T” con derivación roscada

ESTILO P593 (P × P × P)  
ESTILO P573 (P × P × P)

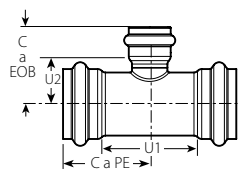

ESTILO P593 Y P573

## Adaptador con rosca macho

ESTILO P596 (P × M)  
ESTILO P576 (P × M)

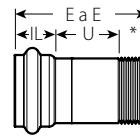

\* Longitud efectiva de la rosca.

ESTILO P596 Y P576

Tamaño			Dimensiones – Pulgadas/mm				Peso unitario aprox.
Tamaño nominal Pulgadas	Tamaño nominal Pulgadas	Tamaño nominal Pulgadas	C a PE	U <sub>1</sub> Avance	C a EOB	U <sub>2</sub> Avance	Lbs. kg
3/4	3/4	1/2	2,01 51,1	1,89 48,0	2,01 51,1	0,95 24,1	0,5 0,2
1	1	1/2	2,27 57,7	2,17 55,1	2,14 54,4	1,08 27,4	0,8 0,4
		3/4	2,27 57,7	2,17 55,1	2,07 52,6	1,00 25,4	0,8 0,4
1 1/2	1 1/2	1/2	2,72 69,1	2,69 68,3	2,44 62,0	1,17 29,7	1,2 0,5
		3/4	2,72 69,1	2,69 68,3	2,36 59,9	1,29 32,8	1,3 0,6
		1	2,72 69,1	2,69 68,3	2,53 62,3	1,34 34,0	1,4 0,6
2	2	1/2	3,21 81,5	3,16 80,3	2,67 67,8	1,61 40,9	1,7 0,8
		3/4	3,21 81,5	3,16 80,3	2,60 66,0	1,53 38,9	1,7 0,8
		1	3,21 81,5	3,16 80,3	2,77 70,4	1,58 40,1	1,8 0,8
		1 1/2	3,21 81,5	3,16 80,3	2,98 75,7	1,60 40,6	2,0 0,9

Tamaño			Dimensiones – Pulgadas/mm			Peso unitario aprox.
Tamaño nominal Pulgadas	Tamaño nominal Pulgadas	Tamaño nominal Pulgadas	E a E	U Avance	IL Longitud de inserción	Lbs. kg
1/2	1/2	1/2	3,93 99,8	2,32 58,9	1,06 26,9	0,3 0,1
3/4	1/2	1/2	3,34 84,8	1,75 44,5	1,06 26,9	0,4 0,2
		3/4	3,85 97,8	2,22 56,4	1,06 26,9	0,4 0,2
1	1/2	1/2	3,34 84,8	1,60 40,6	1,06 26,9	0,5 0,2
		3/4	3,50 88,9	1,77 45,0	1,19 30,2	0,5 0,2
1	1	1/2	4,19 106,4	2,32 58,9	1,19 30,2	0,6 0,3
		3/4	3,65 92,7	1,73 43,9	1,38 35,1	0,8 0,4
1 1/2	1/2	1/2	4,38 111,3	2,28 57,9	1,38 35,1	1,0 0,5
		3/4	4,86 123,4	2,46 62,5	1,63 41,4	1,4 0,6

### “T” CON DERIVACIÓN ROSCADA †

VIC-PRESS	<b>304</b>	<b>ESTILO P593</b>	Solicite la Publicación 18.12
	<b>316</b>	<b>ESTILO P573</b>	Solicite la Publicación 18.11

† Disponible con salida roscada hembra. Consulte con Victaulic.

### ADAPTADOR CON ROSCA MACHO

VIC-PRESS	<b>304</b>	<b>ESTILO P596</b>	Solicite la Publicación 18.12
	<b>316</b>	<b>ESTILO P576</b>	Solicite la Publicación 18.11

## Tapón

ESTILO P560

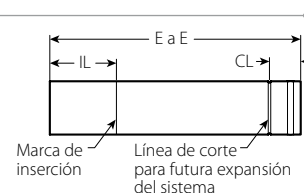

Tamaño		Dimensiones – Pulgadas/mm			Peso unitario aprox.
Tamaño nominal Pulgadas	Tamaño nominal Pulgadas	E a E	IL Inserción Longitud	CL Corte Línea	Lbs. kg
1/2	1/2	4,00 101,60	1,06 26,9	0,5 12,7	0,24 0,11
	3/4	4,00 101,60	1,06 26,9	0,5 12,7	0,30 0,14
1	1/2	4,38 111,25	1,19 30,2	0,5 12,7	0,54 0,24
	3/4	4,75 120,65	1,38 35,1	0,5 12,7	0,87 0,39
2	1/2	5,25 133,35	1,63 41,4	0,5 12,7	1,22 0,55

### TAPÓN

VIC-PRESS	<b>304</b>	<b>ESTILO P560</b>	Solicite la Publicación 18.12
	<b>316</b>	<b>ESTILO P540</b>	Solicite la Publicación 18.11

# Sistema Vic-Press™ para Tuberías de Acero Inoxidable Cédula 10S

## Adaptador con rosca hembra

ESTILO P599 (P x F)  
ESTILO P579 (P x F)

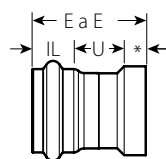

ESTILO P599 Y P579

\* Longitud efectiva de la rosca.

## Adaptador soldado

ESTILO P561 (P x T)

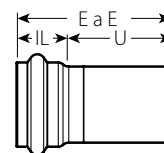

ESTILO P561

Tamaño	Dimensiones – Pulgadas/mm			Peso unitario aprox.
Tamaño nominal Pulgadas mm	E a E	U Avance	IL Longitud de inserción	Lbs. kg
1/2 x 15	2,39	0,79	1,06	0,3
	60,7	20,1	26,9	0,1
3/4 x 20	2,31	0,71	1,06	0,3
	58,7	18,0	26,9	0,1
3/4 x 20	2,31	0,79	1,06	0,4
	58,7	20,1	26,9	0,2
1 x 25	2,47	0,75	1,19	0,7
	62,7	19,1	30,2	0,3
3/4 x 20	2,47	0,73	1,19	0,6
	62,7	18,5	30,2	0,3
1 x 25	2,60	0,88	1,19	0,6
	66,0	22,4	30,2	0,3
1 1/2 x 40	2,92	0,91	1,38	1,0
	74,2	23,1	35,1	0,5
1 1/4 x 32	2,92	0,86	1,38	0,8
	74,2	21,8	35,1	0,4
1 1/2 x 40	2,92	0,86	1,38	1,0
	74,2	21,8	35,1	0,5
2 x 50	3,57	1,24	1,63	1,1
	90,7	31,5	41,4	0,5
1 1/2 x 40	3,57	1,24	1,63	1,3
	90,7	31,5	41,4	0,6
2 x 50	3,57	1,24	1,63	1,2
	90,7	31,5	41,4	0,5

### ADAPTADOR CON ROSCA HEMBRA

VIC-PRESS	<b>304</b>	<b>ESTILO P599</b>	Solicite la Publicación 18.12
	<b>316</b>	<b>ESTILO P579</b>	Solicite la Publicación 18.11

Tamaño	Dimensiones – Pulgadas/mm			Peso unitario aprox.	
Tamaño nominal Pulgadas mm	Diámetro exterior real Pulgadas mm	E a E	U Avance	IL Longitud de inserción	Lbs. kg
1/2 x 15	0,840	3,92	2,85	1,06	0,3
	21,3	99,6	72,4	26,9	0,1
3/4 x 20	1,050	3,84	2,77	1,06	0,4
	26,7	97,5	70,4	26,9	0,2
1 x 25	1,315	4,18	3,00	1,19	0,6
	33,4	106,2	76,2	30,2	0,3
1 1/2 x 40	1,900	4,37	2,98	1,38	0,9
	48,3	111,0	75,7	35,1	0,4
2 x 50	2,375	4,85	3,22	1,63	1,4
	60,3	123,2	81,8	41,4	0,6

### ADAPTADOR SOLDADO

VIC-PRESS	<b>304</b>	<b>ESTILO P561</b>	Solicite la Publicación 18.12
-----------	------------	--------------------	-------------------------------

## Unión roscada

ESTILO P584 (P x P)  
ESTILO P585 (P x P)

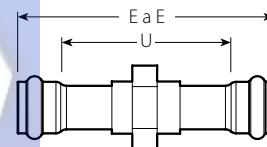

ESTILO P584 Y P585

Tamaño	Dimensiones – Pulgadas/mm			Peso unitario aprox.
Tamaño nominal Pulgadas mm	Diámetro exterior real Pulgadas mm	E a E	U Avance	Lbs. kg
1/2 x 15	0,840	7,50	5,37	3,0
	21,3	190,5	136,4	1,4
3/4 x 20	1,050	7,37	5,24	3,7
	26,7	187,2	133,1	1,7
1 x 25	1,315	7,59	5,21	4,3
	33,4	192,8	132,3	2,0
1 1/2 x 40	1,900	8,36	5,61	6,0
	48,3	212,3	142,5	2,7
2 x 50	2,375	8,01	4,76	6,8
	60,3	203,5	120,9	3,1

### UNIÓN ROSCADA

VIC-PRESS	<b>304</b>	<b>ESTILO P584</b>	Solicite la Publicación 18.12
	<b>316</b>	<b>ESTILO P585</b>	Solicite la Publicación 18.11

SISTEMA VIC-PRESS™ PARA TUBERÍAS DE ACERO INOXIDABLE CÉDULA 10S

# Sistema Vic-Press™ para Tuberías de Acero Inoxidable Cédula 10S

## Adaptador de brida

ESTILO P595 (P x L)  
ESTILO P575 (P x L)

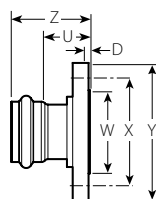

ESTILO P595 Y P575

Tamaño		Dimensiones - Pulg./mm					Peso unitario aprox.	
Tamaño nominal Pulgadas	Diá. ext. real Pulgadas	W	X	Y	Z	U Avance	Lbs. kg	
1/2	0,840	1,38	2,38	3,50	3,46	2,39	2,2	
15	21,3	35,0	60,5	88,9	87,9	60,7	1,0	
3/4	1,050	1,69	2,75	3,88	3,34	2,27	2,3	
20	26,7	42,9	69,9	98,6	84,8	57,7	1,0	
1	1,315	2,00	3,12	4,25	3,46	2,27	2,8	
25	33,4	50,8	79,3	108,0	87,9	57,7	1,3	
1 1/2	1,900	2,88	3,88	5,00	3,45	2,06	3,6	
40	48,3	73,2	98,6	127,0	87,6	52,3	1,6	
2	2,375	3,62	4,75	6,00	3,42	1,79	5,8	
50	60,3	92,0	120,7	152,4	86,9	45,5	2,6	

### ADAPTADOR DE BRIDA

VIC-PRESS	<b>304</b>	<b>ESTILO P595</b>	Solicite la Publicación 18.12
	<b>316</b>	<b>ESTILO P575</b>	Solicite la Publicación 18.11

## Adaptador de brida Van Stone

ESTILO P565 (P x L)  
ESTILO P566 (P x L)

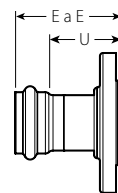

ESTILO P565 Y P566

Tamaño		Dimensiones - Pulgadas/mm		Peso unitario aprox.	
Tamaño nominal Pulgadas	Diámetro exterior real Pulgadas	E a E	U Avance	Lbs. kg	
1/2	0,840	3,37	2,30	2,4	
15	21,3	85,6	58,4	1,1	
3/4	1,050	3,29	2,22	2,5	
20	26,7	83,6	56,4	1,1	
1	1,315	3,45	2,26	3,0	
25	33,4	87,6	57,4	1,4	
1 1/2	1,900	3,61	2,22	4,1	
40	48,3	91,7	56,4	1,9	
2	2,375	4,55	2,92	6,8	
50	60,3	115,6	74,2	3,1	

### ADAPTADOR DE BRIDA VAN STONE

VIC-PRESS	<b>304</b>	<b>ESTILO P565</b>	Solicite la Publicación 18.12
	<b>316</b>	<b>ESTILO P566</b>	Solicite la Publicación 18.11

SISTEMA VIC-PRESS™ PARA TUBERÍAS DE ACERO INOXIDABLE CÉDULA 10S

# Sistema Vic-Press™ para Tuberías de Acero Inoxidable Cédula 10S

## Niple de transición

ESTILO P587 (G × T)

ESTILO P577 (G × T)

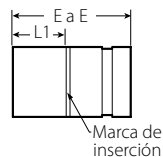

ESTILO P587 Y P577

Tamaño		Dimensiones – Pulgadas/mm		Peso unitario aprox.
Tamaño nominal Pulgadas	Diámetro exterior real Pulgadas	E a E	L <sub>1</sub> Min.	Lbs. kg
3/4	1,050	4,00	1,06	0,3
20	26,7	101,6	26,9	0,1
1	1,315	4,00	1,19	0,5
25	33,4	101,6	30,2	0,2
1 1/2	1,900	4,00	1,38	0,7
40	48,3	101,6	35,1	0,3
2	2,375	4,00	1,63	0,9
50	60,3	101,6	41,4	0,4

### NIPLE DE TRANSICIÓN

VIC-PRESS	<b>304</b>	<b>ESTILO P587</b>	Solicite la Publicación 18.12
	<b>316</b>	<b>ESTILO P577</b>	Solicite la Publicación 18.11

## Reducción concéntrica

ESTILO P594 (T × T)

ESTILO P574 (T × T)

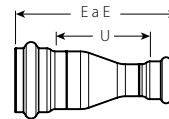

ESTILO P594 Y P574

Tamaño		Dimensiones – Pulgadas/mm		Peso unitario aprox.
Tamaño nominal Pulgadas	mm	E a E	U Avance	Lbs. kg
3/4	15	4,25	2,13	0,5
20	15	108,0	54,1	0,2
1	15	4,92	2,67	0,6
25	15	125,0	67,8	0,3
	3/4	4,84	2,59	0,7
	20	122,9	65,8	0,3
1 1/2	15	5,57	3,13	0,9
40	15	414,5	79,5	0,4
	3/4	5,49	3,06	1,0
	20	139,4	77,7	0,5
	1	5,66	3,09	1,1
	25	143,8	78,5	0,5
2	15	6,52	3,84	1,2
50	15	168,5	97,5	0,5
	3/4	6,44	3,76	1,3
	20	163,6	95,5	0,6
	1	6,60	3,79	1,4
	25	167,6	96,3	0,6
	1 1/2	6,75	3,76	1,6
	40	171,5	95,5	0,7

### REDUCCIÓN CONCÉNTRICA

VIC-PRESS	<b>304</b>	<b>ESTILO P594</b>	Solicite la Publicación 18.12
	<b>316</b>	<b>ESTILO P574</b>	Solicite la Publicación 18.11



# Sistema Vic-Press™ para Tuberías de Acero Inoxidable Cédula 10S

Válvula de bola  
Vic-Press de acero  
inoxidable cédula  
10S Tipo 316

**SERIE P569**

Solicite la Publicación 18.11



- Cuerpo y configuración de acero inoxidable robusto tipo 316 (CF8M) con asientos de PTFE
- Eje a prueba de reventones y bola flotante autoajustable
- Diseño de puerto completo que minimiza la caída de presión para una mayor eficiencia del flujo
- Diseño basculante de tres piezas facilita el mantenimiento en línea
- Presión nominal de hasta 300 psi/2065 kPa
- Presión nominal hasta 400 psi/2750 kPa con extremos ranurados
- Tamaños de ½ – 2”/15 – 50 mm
- Hay kits de reparación y repuestos disponibles para la válvula Serie P569.
- El Kit de Reparación incluye dos asientos, dos empaquetaduras, un sello de eje y una arandela de empuje, todas fabricadas en PTFE. También hay disponible una bola de acero inoxidable CF8M
- Para obtener información sobre el eje de repuesto, consulte con Victaulic

Tamaño		Dimensiones – Pulgadas/mm				Peso unitario aprox.
Tamaño nominal Pulgadas mm	Diámetro exterior real Pulgadas mm	A Extremo a Extremo	B	C	E	Lbs. kg
½	0,840	8,26	2,17	1,06	5,24	1,5
15	21,3	209,8	55,1	26,9	133,1	0,7
¾	1,050	8,36	2,32	1,06	5,24	2,4
20	26,7	212,3	58,9	26,9	133,1	1,1
1	1,315	8,77	2,76	1,19	6,02	3,6
25	33,4	222,8	70,1	30,2	152,9	1,6
1 ½	1,900	9,76	3,31	1,38	7,52	6,9
40	48,3	247,9	84,1	35,1	191,0	3,1
2	2,375	9,83	3,62	1,63	7,52	9,5
50	60,3	249,7	91,9	41,4	191,0	4,3

**NOTA IMPORTANTE:**

Para conocer las dimensiones y pesos con el accionador de engranajes, consulte con Victaulic.

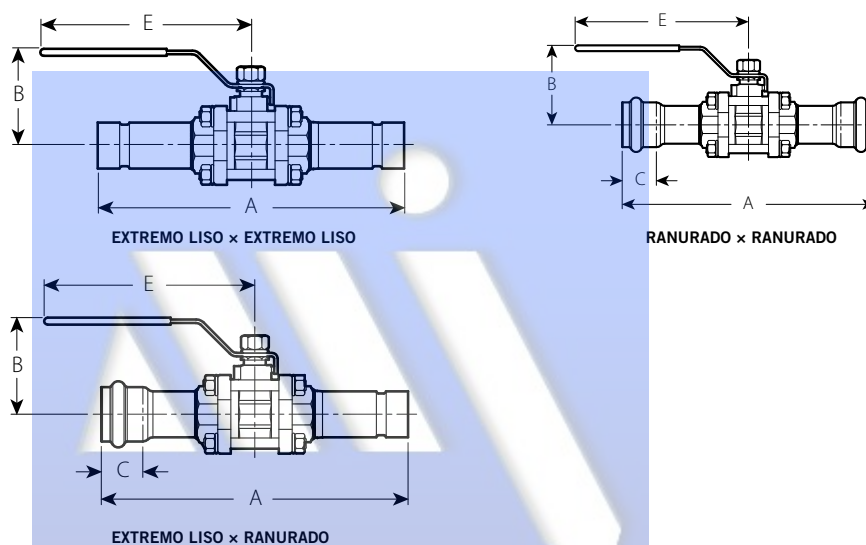

**KITS DE REPARACIÓN Y REPUESTOS PARA LA VÁLVULA DE BOLA SERIE P569**

Tamaño		Kit de reparación	Bola de repuesto
Tamaño nominal Pulgadas mm	Diámetro exterior real Pulgadas mm	N° Parte	N° Parte
½	0,840	K-004-569-001	K-004-569-000
15	21,3		
¾	1,050	K-006-569-001	K-006-569-000
20	26,7		
1	1,315	K-010-569-001	K-010-569-000
25	33,7		
1 ½	1,900	K-014-569-001	K-014-569-000
40	48,3		
2	2,375	K-020-569-001	K-020-569-000
50	60,3		

SISTEMA VIC-PRESS™ PARA TUBERÍAS DE ACERO INOXIDABLE CÉDULA 10S

# Sistema Vic-Press™ para Tuberías de Acero Inoxidable Cédula 10S

Válvula de bola  
Vic-Press de cuerpo  
de latón con extremos  
de acero inoxidable  
Vic-Press cédula 10S

**SERIE P589** (P x P)

Solicite la Publicación 18.12



Tamaño		Dimensiones - Pulgadas/mm				Peso unitario aprox.	Coeficiente de flujo@ (completamente abierta) Valores CV Valores KV
Tamaño nominal Pulgadas mm	Diámetro exterior real Pulgadas/mm	A ± 0,125 3,18	B	C	D	Lbs. kg	
1/2	0,840	9,030	1,42	3,03	1,06	1,0	1,1
15	21,3	229,36	36,1	77,0	26,9	0,5	9,4
3/4	1,050	9,120	1,90	3,74	1,06	1,6	25
20	26,7	234,65	48,3	95,0	26,9	0,7	21,3
1	1,315	10,108	2,05	3,74	1,19	2,8	36
25	33,4	256,74	52,1	95,0	30,2	1,3	30,7
1 1/2	1,900	11,180	2,76	5,40	1,38	4,7	112
40	48,3	283,97	70,1	137,2	35,1	2,1	95,5
2	2,375	12,690	3,15	5,40	1,63	6,9	195
50	60,3	322,33	80,0	137,2	41,4	3,1	166,3

@ Valores C<sub>v</sub>/K<sub>v</sub> para flujo de agua a +60°F/+16°C con la válvula completamente abierta.

- Disponibles para cualquiera de los extremos prensados de acero inoxidable Tipo 304 o Tipo 316
- Cuerpo de válvula construido de latón forjado
- Bola y sellos de latón cromado en asientos de TFE
- Válvula de puerto estándar con extremos Vic-Press
- Presión nominal de hasta 300 psi/2065 kPa
- Tamaños de 1/2 – 2"/15 – 50 mm

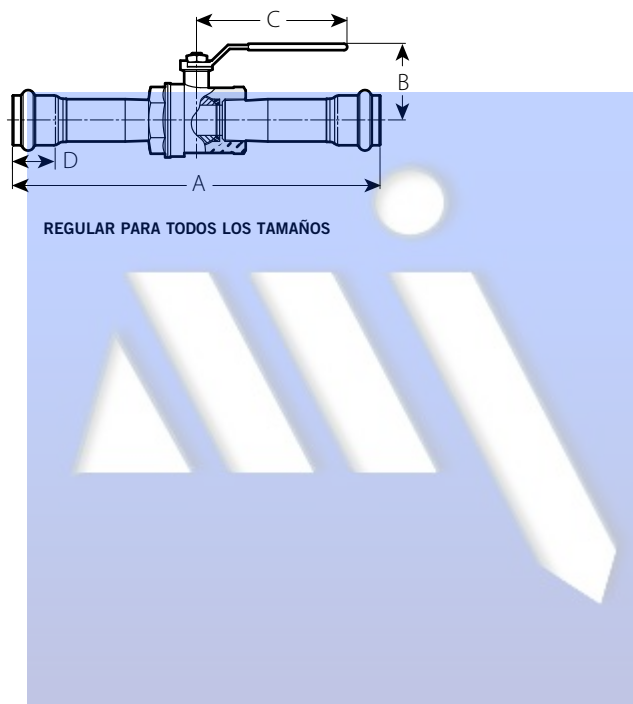

# Sistema de tuberías de extremo liso para tuberías de HDPE

- Los productos Victaulic de HDPE incorporan hileras de dientes de sujeción que penetran en toda la circunferencia de la tubería de HDPE
- Elimina la necesidad de fusión por calor, unión con solventes o adaptadores especiales
- Los productos Victaulic ofrecen una capacidad nominal equivalente a la presión de trabajo de la tubería
- Método fácil y confiable para unir mecánicamente tuberías de HDPE con espesores de pared de SDR 32.5 a 7.3
- Tamaños de 2 – 20"/50 – 500 mm
- Hasta siete veces más rápida que la soldadura por fusión

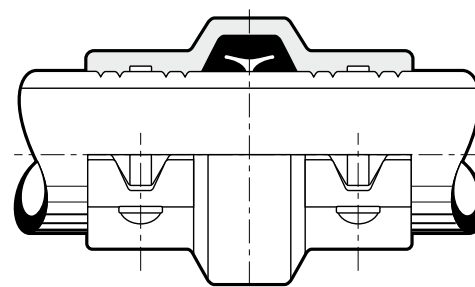

AUMENTADO PARA MAYOR CLARIDAD

### NOTAS IMPORTANTES:

Los productos Victaulic de HDPE no están diseñados para tuberías de PVC o de otros materiales

El lubricante Victaulic **NO** se debería usar con tuberías de HDPE

## Cople

ESTILO 995, PÁG. 12-2



## Cople de transición – HDPE a acero

ESTILO 997, PÁG. 12-3

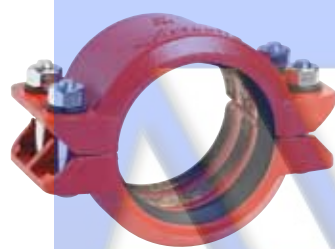

## Adaptador Vic-Flange Clase ANSI 150

ESTILO 994, PÁG. 12-4



## PRODUCTOS

- 1-1 Coples
- 2-1 Conexiones
- 3-1 Válvulas
- 4-1 Productos de balanceo hidrónico
- 5-1 Accesorios
- 6-1 Advanced Groove System
- 7-1 Sistema de tuberías con derivación mecánica
- 8-1 Sistema de tuberías de extremo liso
- 9-1 Sistema ranurado para tuberías de acero inoxidable
- 10-1 Sistema Pressfit para tuberías de acero inoxidable
- 11-1 Sistema Vic-Press™ para acero inoxidable cédula 10S
- 12-1 Sistema de tuberías de extremo liso para tuberías de HDPE**
- 13-1 Cobre ranurado
- 14-1 Sistema PermaLynx para tuberías de cobre
- 15-1 Tubería de hierro dúctil ranurada AWWA
- 16-1 Sistemas Vic-Ring®
- 17-1 Sistema Depend-O-Lok® de Victaulic
- 18-1 Productos reutilizables de PVC Aquamine®
- 19-1 Empaquetaduras
- 20-1 Herramientas de preparación de tuberías
- 21-1 Índice de Productos
- 22-1 Software de tuberías

## Dimensiones de tuberías de HDPE

Tamaño		Dimensiones		
Tamaño nominal Pulgadas mm	Diámetro exterior real Pulgadas mm	Diámetro exterior		Tol. máxima de pérdida de circunferencia*
		Tamaño Pulgadas mm	Tol.* Pulgadas mm	Pulgadas mm
2	2,375	2,375	± 0,016	± 0,040
50	60,3	60,3	0,406	1,016
3	3,500	3,500	± 0,016	± 0,040
80	88,9	88,9	0,406	1,016
4	4,500	4,500	± 0,020	± 0,040
100	114,3	114,3	0,508	1,016
5	5,563	5,563	± 0,025	± 0,050
125	141,3	141,3	0,635	1,270
6	6,625	6,625	± 0,030	± 0,050
150	168,3	168,3	0,762	1,270
8	8,625	8,625	± 0,039	± 0,075
200	219,1	219,1	0,990	1,905

Tamaño		Dimensiones		
Tamaño nominal Pulgadas mm	Diámetro exterior real Pulgadas mm	Diámetro exterior		Tol. máxima de pérdida de circunferencia*
		Tamaño Pulgadas mm	Tol.* Pulgadas mm	Pulgadas mm
10	10,750	10,750	± 0,048	± 0,075
250	273,0	273,0	1,219	1,905
12	12,750	12,750	± 0,057	± 0,075
300	323,9	323,9	1,448	1,905
14 †	14,000	14,000	± 0,063	± 0,075
350	355,6	355,6	1,600	1,905
16	16,000	16,000	± 0,072	§
400	406,4	406,4	1,830	
18	18,000	18,000	± 0,081	§
450	457,0	457,0	2,060	
20	20,000	20,000	± 0,090	§
500	508,0	508,0	2,290	

\* A temperatura ambiente

§ Vea los datos del fabricante de la tubería para conocer la tolerancia máxima de pérdida de circunferencia.

# Sistema de tuberías de extremo liso para tuberías de HDPE

## Cople

### ESTILO 995

Si desea ver información completa solicite la publicación **19.02**



- Los dientes de sujeción afilados a ambos lados de la carcasa se fijan al diámetro exterior de la tubería de HDPE
- El diseño permite la unión directa sin equipo de fusión
- Hasta siete veces más rápida que la soldadura por fusión
- No se requiere ninguna preparación especial de la tubería
- Tamaños de 2 – 20”/50 – 500 mm

Tamaño		Dimensiones			Peso unitario aprox.
Tamaño nominal Pulgadas mm	Diámetro exterior real Pulgadas mm	X Pulgadas mm	Y Pulgadas mm	Z Pulgadas mm	Lbs. kg
2	2,375	3,69	5,94	3,63	3,5
50	60,3	94	151	92	1,6
3	3,500	4,63	7,00	4,56	7,7
80	88,9	118	178	116	3,5
90 †	90,9	116	178	116	3,4
110 †	111,0	145	202	146	5,3
4	4,500	5,88	8,13	5,81	11,6
100	114,3	149	207	148	5,3
140 †	141,3	176	250	149	6,8
5	5,563	6,94	9,88	5,88	15,0
125	141,3	176	251	149	6,8
160 †	161,5	195	268	149	7,3
6	6,625	8,00	10,88	5,88	16,4
150	168,3	203	276	149	7,4
200 †	201,8	259	336	152	9,7
8	8,625	10,19	13,25	6,00	24,9
200	219,1	259	377	152	11,3
225 †	227,1	265	345	152	10,9
250 †	252,3	314	402	165	17,0
10	10,750	12,38	15,88	6,50	37,4
250	273,0	314	403	165	17,0
280 †	282,6	321	408	165	17,6
315 †	317,9	356	448	178	20,7
12	12,750	14,38	18,00	7,00	49,0
300	323,9	365	457	178	22,2
14	14,000	16,25	19,88	8,58	81,0
350	355,6	413	505	218	36,7
355 †	358,2	414	525	218	36,7
400 †	403,6	465	605	229	45,5
16	16,000	18,30	23,88	9,00	100,0
400	406,4	465	607	229	45,5
450 †	453,8	516	650	241	57,7
18	18,000	20,30	25,63	9,50	127,0
450	457,0	516	651	241	57,7
500 †	504,0	566	699	254	64,5
20	20,000	22,30	27,44	10,00	142,0
500	508,0	566	697	254	64,5

† Disponibles sólo en tamaños métricos.

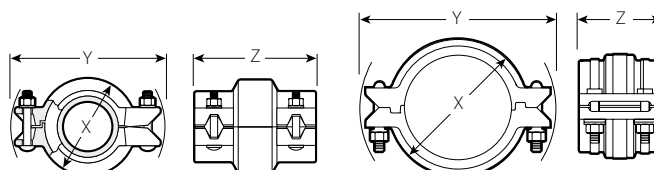

TAMAÑOS CONVENCIONALES DE 3 – 12”/80 – 300 mm  
(EL DE 2”/50 mm TIENE UN PERNO POR LADO)

TAMAÑOS CONVENCIONALES DE 14 – 20”/350 – 500 mm

# Sistema de tuberías de extremo liso para tuberías de HDPE

Cople de transición – HDPE a acero

**ESTILO 997**

Si desea ver información completa solicite la publicación **19.03**



- El método más fácil y rápido para unir tuberías de HDPE de extremo liso a tuberías IPS, válvulas y conexiones ranuradas
- Diseñado para tuberías de HDPE con espesores de pared de SDR 32.5 a 7.3
- El lado ranurado posee una sección de cuña convencional que se ensambla a tuberías IPS ranuradas por laminación o por corte del mismo tamaño que la tubería de HDPE acoplada
- Hasta siete veces más rápida que la soldadura por fusión
- No se requiere ninguna preparación especial de la tubería
- Tamaños de 2 – 12”/50 – 300 mm

Tamaño		Dimensiones			Peso unitario aprox.
Tamaño nominal Pulgadas mm	Diámetro exterior real Pulgadas mm	X Pulgadas mm	Y Pulgadas mm	Z Pulgadas mm	Lbs. kg
2	2,375	3,31	5,22	2,78	3,0
50	60,3	84	133	71	1,4
3	3,500	4,38	6,99	3,20	6,6
80	88,9	111	178	81	3,0
4	4,500	5,68	8,25	3,90	8,7
100	114,3	144	210	99	4,0
5	5,563	6,75	9,77	3,97	11,5
125	141,3	172	248	101	5,2
6	6,625	7,84	11,25	4,00	14,8
150	168,3	199	286	102	6,7
8	8,625	10,18	13,96	4,16	21,7
200	219,1	259	355	106	9,8
10	10,750	12,63	16,81	4,56	34,3
250	273,0	321	427	116	15,6
12	12,750	14,58	18,76	4,85	37,5
300	323,9	370	477	123	17,0

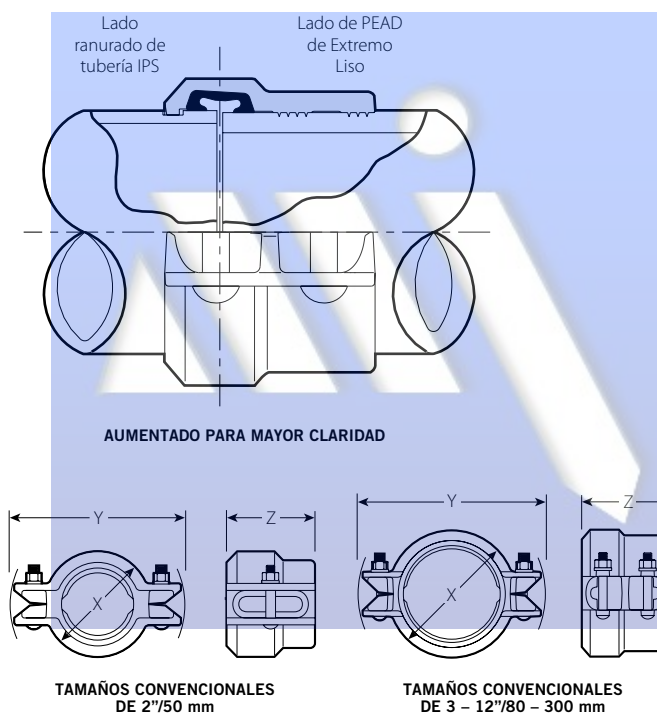

# Sistema de tuberías de extremo liso para tuberías de HDPE

## Adaptador Vic-Flange Clase ANSI 150

### ESTILO 994

Si desea ver información completa solicite la publicación 19.04



- Permite la conexión directa de componentes bridados Clase ANSI 125 y 150 en sistemas de HDPE
- Hasta siete veces más rápida que la soldadura por fusión
- No se requiere ninguna preparación especial de la tubería
- Tamaños de 4 – 8” / 100 – 200 mm

Tamaño		Superficie de Sellado*		Dimensiones		Peso unitario aprox.
Tamaño nominal Pulgadas mm	Diámetro exterior real Pulgadas mm	A Min. Pulgadas mm	B Máx. Pulgadas mm	X Pulgadas mm	Z Pulgadas mm	Lbs. kg
4 100	4,500 114,3	4,50 114	5,78 147	9,00 229	3,38 86	12,5 5,7
6 150	6,625 168,3	6,63 168	7,97 202	11,00 279	4,00 102	17,3 7,8
8 200	8,625 219,1	8,63 220	10,00 254	13,50 343	4,50 114	30,8 14,0

Debe considerarse una superficie de sellado mínima/máxima en la brida acoplada para un asentamiento correcto de la empaquetadura. Toda el área debe ser plana. No se admite el acabado con dientes de sierra (tipo fonógrafo). Cuando se usa con válvulas de mariposa tipo wafer con asiento de goma, se necesitará una placa adaptadora metálica plana.

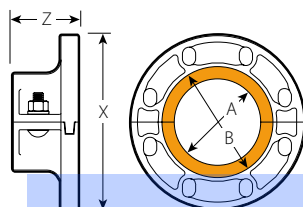

#### REGULAR PARA TODOS LOS TAMAÑOS

Para un sellado eficaz, el área anaranjada de la cara acoplada no debe tener perforaciones, ondulaciones ni deformidades de ningún tipo.





# Cobre ranurado

COBRE RANURADO

- El sistema de conformación en frío elimina la necesidad de soldadura fuerte o blanda
- Completa línea de coples, conexiones y válvulas para sistemas con capacidad nominal de hasta 300 psi/2065 kPa
- Disponible línea de herramientas de ranurado por laminación para ranurar tuberías en campo
- El sistema para conexión de cobre une tuberías de cobre de 2 – 8”/50 – 200 mm de Tipos K, L, M o DWV



## Coples

Cople rígido QuickVic®

ESTILO 607, PÁG. 13-3



Cople rígido

ESTILO 606, PÁG. 13-4

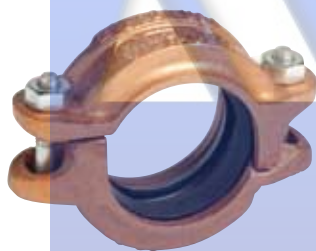

Adaptador Vic-Flange

ESTILO 641, PÁG. 13-4



## PRODUCTOS

- 1-1 Coples
- 2-1 Conexiones
- 3-1 Válvulas
- 4-1 Productos de balanceo hidrónico
- 5-1 Accesorios
- 6-1 Advanced Groove System
- 7-1 Sistema de tuberías con derivación mecánica
- 8-1 Sistema de tuberías de extremo liso
- 9-1 Sistema ranurado para tuberías de acero inoxidable
- 10-1 Sistema Pressfit para tuberías de acero inoxidable
- 11-1 Sistema Vic-Press™ para acero inoxidable cédula 10S
- 12-1 Sistema de tuberías de extremo liso para tuberías de HDPE
- 13-1 Cobre ranurado**
- 14-1 Sistema PermaLynx para tuberías de cobre
- 15-1 Tubería de hierro dúctil ranurada AWWA
- 16-1 Sistemas Vic-Ring®
- 17-1 Sistema Depend-O-Lok® de Victaulic
- 18-1 Productos reutilizables de PVC Aquamine®
- 19-1 Empaquetaduras
- 20-1 Herramientas de preparación de tuberías
- 21-1 Índice de Productos
- 22-1 Software de tuberías

Salida empernada para derivación Mechanical-T

ESTILO 622, PÁG. 13-5



Conexiones en cruz para derivación empernada Mechanical-T

ESTILO 622, PÁG. 13-5



## Válvulas

Válvula mariposa

SERIE 608, PÁG. 13-9



# Cobre ranurado

## Conexiones



Codo de 90°  
N° 610, PÁG. 13-6

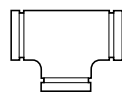

Conexión en "T"  
N° 620, PÁG. 13-6

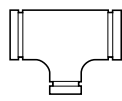

"T" reducción  
Ran. x Ran. x Ran.  
N° 625, PÁG. 13-8

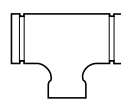

"T" reducción  
Ran. x Ran. x Copa  
N° 626, PÁG. 13-8



Codo de 45°  
N° 611, PÁG. 13-6



Reducción concéntrica  
Ran. x Ran.  
N° 650, PÁG. 13-7



Reducción concéntrica  
Ran. x Copa  
N° 652, PÁG. 13-7



Tapón capa  
N° 660, PÁG. 13-6

## Cobre ranurado – Coples

### Rendimiento

El sistema de conexión Victaulic para cobre ha sido minuciosamente probado en tuberías de cobre de Tipo K, L, M y DWV. Los productos Victaulic se prueban regularmente hasta su falla en pruebas hidrostáticas y de flexión libres. Utilizando nuestro factor de seguridad mínimo de 3 a 1, estas pruebas ofrecen una verificación regular de las presiones de trabajo del producto. Los valores nominales en esta tabla se aplican a todos los productos de conexión de cobre para los tipos de tubería indicados.

Tamaño	Tipo "K" ASTM B-88			Tipo "L" ASTM B-88			Tipo "M" ASTM B-88			DWV ASTM B-306		
	Tamaño nominal real en pulg./mm	Grosor de la pared Pulgadas/mm	Presión máx. de la unión de la pared psi/KPa	Presión total máx. permitida Lbs./N	Grosor de la pared Pulgadas/mm	Presión máx. de la unión de la pared psi/KPa	Presión total máx. permitida Lbs./N	Grosor de la pared Pulgadas/mm	Presión máx. de la unión de la pared psi/KPa	Presión total máx. permitida Lbs./N	Grosor de la pared Pulgadas/mm	Presión máx. de la unión de la pared psi/KPa
2	0,083	300	1065	0,070	300	1065	0,058	250	890	0,042	100	354
54,0	2,1	2065	4740	1,8	2065	4740	1,5	1725	3960	1,1	690	1576
2 1/2	0,095	300	1625	0,080	300	1625	0,065	250	1350	—	—	—
66,7	2,4	2065	7230	2,0	2065	7230	1,7	1725	6010	—	—	—
3	0,109	300	2300	0,090	300	2300	0,072	250	1415	0,045	100	765
79,4	2,8	2065	10235	2,3	2065	10235	1,8	1725	6300	1,1	690	3405
4	0,134	300	4005	0,110	300	4005	0,095	250	3340	0,058	100	1335
104,8	3,4	2065	17825	2,8	2065	17825	2,4	1725	14865	1,5	690	5940
5	0,160	300	6190	0,125	300	6190	0,109	200	4125	0,072	100	2060
130,2	4,1	2065	27550	3,2	2065	27550	2,8	1375	18360	1,8	690	9170
6	0,192	300	8840	0,140	300	8840	0,122	200	5890	0,083	100	2945
155,6	4,9	2065	39340	3,6	2065	39340	3,1	1375	26210	2,1	690	13105
8	0,271	300	15550	0,200	300	15550	0,170	200	10370	0,109	100	5180
206,4	6,9	2065	69200	5,1	2065	69200	4,3	1375	46100	2,8	690	23000

Los valores de presión de trabajo y carga axial son totales, derivados de todas las cargas internas y externas, basados en tuberías de cobre duro del tipo indicado, con ranurado por laminación estándar conforme a las especificaciones de Victaulic.

#### NOTA IMPORTANTE:

Para prueba en campo única, la presión de trabajo máxima de la unión puede aumentar 1/2 veces la que se muestra en las figuras.

ADVERTENCIA: Despresurice y vacíe el sistema de tuberías antes de instalar, retirar o ajustar cualquiera de los productos Victaulic.

# Cobre ranurado – Coples

COBRE RANURADO

## Cople rígido QuickVic®

### ESTILO 607

Si desea ver información completa solicite la publicación 22.13



- Diseño listo para instalar
- Elimina la soldadura blanda o fuerte
- El diseño de cierre angular forma una unión rígida
- Presión nominal hasta 300 psi/2065kPa
- Tamaños desde 2–8”/ 54–206,4 mm para adaptarse a tuberías de cobre (CTS)

Tamaño TUBERÍA Nominal Pulgadas mm reales	Separación permitida de extremos de tubería † Pulgadas mm	@ Perno/Tuerca N° – Tamaño Pulgadas mm	Dimensiones – Pulgadas/mm					Peso unitario aprox. Lbs. kg
			Preensamblado (listo para instalar )		Unión ensamblada			
			X	Y	X	Y	Z	
2 54,0	0,16 4	2 – 3/8 x 2 1/2	3,63 92	5,50 138	3,38 86	5,50 138	2,00 51	1,9 0,9
2 1/2 66,7	0,16 4	2 – 3/8 x 2 1/2	4,19 106	6,00 152	3,94 100	6,00 152	2,00 51	2,2 1,0
3 79,4	0,16 4	2 – 1/2 x 3	4,75 121	7,00 178	4,50 114	7,00 178	2,00 51	3,0 1,4
4 104,8	0,16 4	2 – 1/2 x 3	5,63 143	8,00 203	5,38 137	8,00 203	2,00 51	3,6 1,6
5 130,2	0,16 4	2 – 3/8 x 3 1/4	6,63 168	9,63 245	6,38 163	9,63 245	2,00 51	5,2 2,4
6 155,6	0,16 4	2 – 3/8 x 3 1/4	7,75 197	10,63 270	7,50 191	10,63 270	2,00 51	5,8 2,6
8 206,4	0,16 4	2 – 3/8 x 4	9,88 251	12,75 324	9,63 245	12,75 324	2,00 51	7,7 3,5

† La separación permitida de extremos de tubería indicada sirve solo para propósitos de diseño del sistema. Los coples rígidos QuickVic Estilo 607 para tuberías de cobre se consideran conexiones rígidas que no admiten la expansión o la contracción de los sistemas de tuberías.

@ El número de pernos requeridos equivale al número de segmentos.

ADVERTENCIA: Despresurice y vacíe el sistema de tuberías antes de instalar, retire o ajuste otros productos Victaulic.

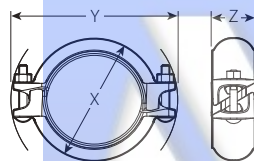

ESTILO 607 PREENSAMBLADO  
(LISTO PARA INSTALAR)

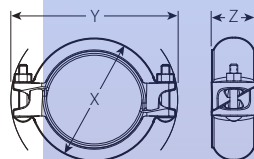

UNIÓN ESTILO 607 ENSAMBLADA

# Cobre ranurado – Coples

## Cople rígido

### ESTILO 606

Si desea ver información completa solicite la publicación **22.02**



- Elimina la soldadura blanda o fuerte
- El exclusivo diseño de cierre angular patentado forma una unión rígida
- Disponible para:
  - Estándar británico (BS) Solicite la Publicación 22.08
  - Norma DIN (DIN) Solicite Publicación 22.09
  - Norma Australiana (AS) Solicite Publicación 22.10
- Presión nominal de hasta 300 psi/2065 kPa
- Tamaños desde 2 – 8”/ 54 – 206,4 mm para adaptarse a tuberías de cobre (CTS)

Tamaño	Sep. perm. extremo de tubería #	Dimensiones			Peso unitario aprox.
		Tamaño nominal real en pulg./mm	X Pulgadas mm	Y Pulgadas mm	
2 54,0	0,06 1,5	3,17 81	4,86 123	1,75 45	1,5 0,7
2 1/2 66,7	0,06 1,5	3,67 93	5,34 136	1,75 45	2,0 0,9
3 79,4	0,06 1,5	4,17 106	6,50 165	1,75 45	2,2 1,0
4 104,8	0,06 1,5	5,17 131	7,34 186	1,75 45	3,2 1,5
5 130,2	0,06 1,5	6,23 158	9,21 234	1,75 45	4,9 2,2
6 155,6	0,06 1,5	7,20 183	10,13 257	1,75 45	5,7 2,6
8 206,4	0,06 1,5	9,40 239	12,42 315	1,88 48	7,2 3,3

# Sólo para instalación en campo. El Estilo 606 es esencialmente rígido y no permiten la expansión ni la contracción.

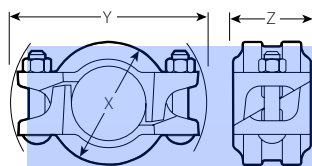

CONVENCIONAL PARA TODOS LOS TAMAÑOS

## Adaptador Vic-Flange

### ESTILO 641

Si desea ver información completa solicite la publicación **22.03**



- Conexión directa de componentes bridados a tuberías ranuradas de cobre
- Las lengüetas incorporadas facilitan la laminación
- Para tuberías de 2 – 6”/ 54,0 – 155,6 mm Tipo K, L, M o DWV

Tamaño	Superficie de sellado		Dimensiones				Peso unitario aprox.
	A Máx. Pulgadas mm	B Mín. Pulgadas mm	W Pulgadas mm	X Pulgadas mm	Y Pulgadas mm	Z Pulgadas mm	
2 54,0	2,13 54	3,20 81	6,88 175	6,00 152	4,75 121	0,78 20	3,8 1,7
2 1/2 66,7	2,63 67	3,91 99	7,88 200	7,00 178	5,50 140	0,88 22	4,7 2,1
3 79,4	3,13 80	4,53 115	8,44 214	7,50 191	6,00 152	0,94 24	5,4 2,5
4 104,8	4,13 105	5,53 140	9,94 253	9,00 229	7,50 191	0,94 24	7,7 3,5
5 130,2	5,13 130	6,71 170	11,00 279	10,00 254	8,50 216	1,00 25	9,3 4,2
6 155,6	6,13 156	7,78 198	12,00 305	11,00 279	9,50 241	1,00 25	10,3 4,7

#### NOTA IMPORTANTE:

Los adaptadores Vic-Flange Estilo 641 para tuberías de cobre proporcionan uniones rígidas cuando se usan en tuberías de cobre ranuradas por laminación conforme a las dimensiones de Victaulic y, por lo tanto, no admiten movimiento lineal o angular en la unión. Para informarse de las restricciones al uso de los adaptadores Vic-Flange y las arandelas de brida, consulte la publicación 22.03.

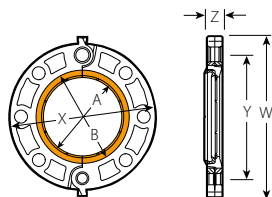

CONVENCIONAL PARA TODOS LOS TAMAÑOS

Para un sellado eficaz, el área anaranjada de la cara acoplada no debe tener perforaciones, ondulaciones ni deformidades de ningún tipo.

# Cobre ranurado

Salida empernada para derivación  
Mechanical-T

**ESTILO 622**

Si desea ver información completa solicite la publicación **22.12**

COBRE RANURADO



Tamaño		Dimensiones					Peso unitario aprox.	
Tamaño nominal de tramo x derivación	Diámetro del orificio	T **	V ‡ Rosca	W	Y	Z	Lbs. kg	
Pulgadas mm	+0,13 -0,00	Pulgadas mm	Pulgadas mm	Pulgadas mm	Pulgadas mm	Pulgadas mm		
2½ x 65	¾ 20	1,50 38	2,05 52	2,61 66	1,73 44	5,90 150	2,75 70	3,1 1,4
	1 25	1,50 38	1,93 49	2,61 66	1,73 44	5,90 150	2,75 70	3,2 1,5
	1½ 40	2,00 51	2,15 55	2,87 73	1,73 44	6,06 154	3,38 86	4,1 1,9
3 x 80	¾ 20	1,50 38	2,30 58	2,86 73	2,09 53	6,30 160	2,75 70	3,4 1,5
	1 25	1,50 38	2,19 56	2,87 73	2,09 53	6,30 160	2,75 70	3,6 1,6
	1½ 40	2,00 51	2,59 66	3,31 84	2,09 53	6,30 160	3,38 86	4,5 2,0
4 x 100	¾ 20	1,50 38	2,81 71	3,37 86	2,50 64	7,25 184	2,75 70	3,3 1,7
	1 25	1,50 38	2,69 68	3,37 86	2,50 64	7,25 184	2,75 70	4,0 1,8
	1½ 40	2,00 51	3,09 79	3,81 97	2,50 64	7,25 184	3,38 86	5,0 2,3

\*\* Centro del tramo al extremo de la tubería ensamblada, sólo salida con rosca hembra (dimensiones aproximadas).

‡ Centro del tramo al extremo de la conexión.

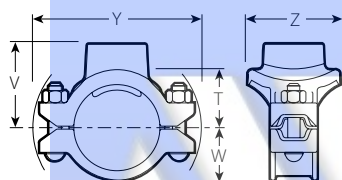

Conexiones en cruz para derivación empernada Mechanical-T

**ESTILO 622**

Si desea ver información completa solicite la publicación **22.12**

- Combinación de segmentos superiores del componente "T" Mecánica Estilo 622
- Disponible en tamaños desde 2½ – 4"/65 – 100 mm
- Presión de trabajo equivalente a "T" Mecánica Estilo 622



# Cobre ranurado – Conexiones

## Codos, Conexión en “T” y Tapón

N° 610 Codo de 90°

N° 611 Codo de 45°

N° 620 Conexión en “T”

N° 660 Tapón

Si desea ver información completa solicite la publicación **22.04**

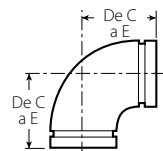

N° 610

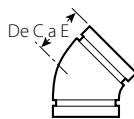

N° 611

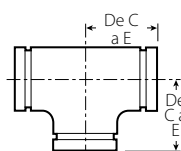

N° 620



N° 660

Tamaño	N° 610 Codo de 90°		N° 611 Codo de 45°		N° 620 Conexión en “T”		N° 660 Tapón capa	
	Tamaño nominal real en pulg./mm	De C a E Pulgadas mm	Peso unitario aprox. Lbs. kg	De C a E Pulgadas mm	Peso unitario aprox. Lbs. kg	De C a E Pulgadas mm	Peso unitario aprox. Lbs. kg	T Pulgadas mm
2 54,0	2,91 74	0,9 0,4	2,19 56	0,8 0,4	2,69 62	1,1 c 0,5	0,96 24	1,2 c 0,5
2 1/2 66,7	3,31 84	1,3 0,6	2,31 59	1,1 0,5	3,20 81	1,8 c 0,8	0,96 24	1,4 c 0,6
3 79,4	3,81 97	4,1 c 1,9	2,59 66	1,6 0,7	3,52 89	3,2 c 1,5	0,96 24	1,4 c 0,6
4 104,8	4,75 121	6,7 c 3,0	3,19 81	3,4 1,5	4,25 108	6,1 c 2,8	0,96 24	2,4 c 1,1
5 130,2	5,94 151	15,0 c 6,8	3,25 83	10,0 c 4,5	5,94 151	18,5 c 8,4	0,96 24	3,5 c 1,6
6 155,6	6,94 176	20,0 c 9,1	3,63 92	13,0 c 5,9	6,94 176	25,5 c 11,6	0,96 24	4,2 c 1,9
8 206,4	7,75 197	26,0 c 11,8	4,25 108	15,6 c 7,1	7,75 197	45,0 c 20,4	—	—

c = bronce fundido; todos los demás, cobre endurecido.

- Las conexiones de cobre de radio estándar de paso completo vienen en versiones de cobre forjado o bronce fundido ranuradas por laminación
- Diseñadas para la instalación en sistemas de cobre con un cople Estilo 606 o un adaptador Vic-Flange Estilo 641
- Presiones nominales de hasta 300 psi/2065 kPa
- Tamaños de 2 – 8”/ 54,0 – 206,4 mm





# Cobre ranurado – Conexiones

## Reducción concéntrica

N° 650 Ran. × Ran.

N° 652 Ran. × Copa

Si desea ver información completa solicite la publicación **22.04**

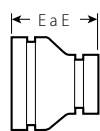

N° 650

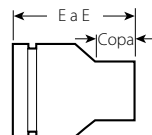

N° 652

Tamaño	N° 650 Ran. × Ran.		N° 652 Ran. × Copa				
	Tamaño nominal real en pulg./mm	E a E Pulgadas mm	Peso unitario aprox. Lbs. kg	E a E Pulgadas mm	Copa Pulgadas mm	Peso unitario aprox. Lbs. kg	
2 54,0	× 1 28,6	—	—	2,70 69	0,91 23	0,50 0,2	
		1 1/4 34,9	—	—	3,00 76	0,97 25	0,45 0,2
		1 1/2 41,3	—	—	2,94 75	1,09 28	0,45 0,2
2 1/2 66,7	× 1 28,6	—	—	3,25 83	0,91 23	0,78 0,4	
		1 1/4 34,9	—	—	3,52 89	0,97 25	0,60 0,3
		1 1/2 41,3	—	—	3,45 88	1,09 28	0,65 0,3
		2 54,0	3,29 83	1,00 0,5	3,30 84	1,34 34	0,65 0,3
3 79,4	× 1 1/2 41,3	—	—	3,68 93	1,09 28	1,06 0,5	
		2 54,0	2,50 64	0,95 c 0,4	4,10 104	1,34 34	0,99 0,5
		2 1/2 66,7	2,50 64	0,92 0,4	—	—	—
4 104,8	× 2 54,0	4,75 121	1,65 c 0,8	4,75 121	1,34 34	1,95 0,9	
		2 1/2 66,7	3,00 76	1,95 c 0,9	—	—	—
		3 79,4	3,00 76	2,02 0,9	—	—	—
5 130,2	× 3 79,4	3,88 99	6,30 c 2,9	—	—	—	
		4 104,8	3,38 86	6,30 c 2,9	—	—	—
6 155,6	× 3 79,4	4,38 111	6,40 c 2,9	—	—	—	
		4 104,8	3,88 99	6,50 c 2,9	—	—	—
		5 130,2	3,38 86	6,70 c 3,0	—	—	—
8 206,4	× 6 155,6	5,00 127	10,0 c 4,5	—	—	—	

c = bronce fundido; todos los demás, cobre endurecido.

# Cobre ranurado – Conexiones

## “T” Reductora

N° 625 Ran. × Ran. × Ran.

N° 626 Ran. × Ran. × Copa

Si desea ver información completa solicite la publicación 22.04

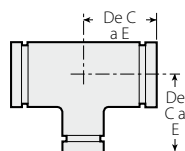

N° 625

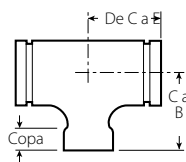

N° 626

Tamaño	N° 625 Ran. × Ran. × Ran.			N° 626 Ran. × Ran. × Copa				
	Tamaño nominal real en pulg./mm	De C a E Pulgadas mm	C a B Pulgadas mm	Peso Aprox. Lbs. kg	De C a E Pulgadas mm	C a B Pulgadas mm	Copa Pulgadas mm	Peso Aprox. Lbs. kg
2 54,0 × 2 54,0 × ¾ 22,5	1 28,6	—	—	—	2,20 56	1,98 50	0,75 19	0,75 0,3
	1 ¼ 34,9	—	—	—	2,33 59	2,20 56	0,91 23	0,81 0,4
	1 ½ 41,3	—	—	—	2,48 63	2,35 60	0,97 25	0,85 0,4
	2	3,28 83	3,38 86	1,58 0,7	—	—	—	—
	2 ½ 66,7	—	—	—	2,26 57	2,23 57	0,75 19	1,00 0,5
2 ½ 66,7 × 2 ½ 66,7 × ¾ 22,5	1 28,6	—	—	—	2,40 61	2,40 61	0,91 23	1,17 0,5
	1 ¼ 34,9	—	—	—	2,52 64	2,57 65	0,97 25	1,23 0,5
	1 ½ 41,3	—	—	—	2,70 69	2,68 68	1,09 28	1,32 0,6
	2 54,0	3,00 76	3,38 86	2,14 c 1,0	—	—	—	—
	2 ½ 66,7	3,25 83	3,50 89	2,43 c 1,1	—	—	—	—
3 79,4 × 3 79,4 × ¾ 22,5	1 28,6	—	—	—	2,41 61	2,56 65	0,75 19	1,40 0,6
	1 ¼ 34,9	—	—	—	2,54 65	2,79 71	0,91 23	1,45 0,7
	1 ½ 41,3	—	—	—	2,63 67	2,89 73	0,97 25	1,74 0,8
	2 54,0	3,00 76	3,38 86	2,14 c 1,0	—	—	—	—
	2 ½ 66,7	3,25 83	3,50 89	2,43 c 1,1	—	—	—	—
	3 79,4	4,19 106	4,16 106	6,25 c 2,8	—	—	—	—
	4 104,8	4,19 106	5,13 130	9,75 c 4,4	—	—	—	—
4 104,8 × 4 104,8 × ¾ 22,5	1 22,5	—	—	—	3,04 77	2,97 75	0,75 19	2,75 1,2
	1 ¼ 34,9	—	—	—	3,25 83	3,47 88	0,97 25	3,03 1,4
	1 ½ 41,3	—	—	—	3,35 85	3,65 93	1,09 28	3,16 1,4
	2 54,0	3,66 93	4,13 105	5,25 c 2,4	—	—	—	—
	2 ½ 66,7	3,94 100	4,06 103	5,75 c 2,6	—	—	—	—
	3 79,4	4,19 106	4,16 106	6,25 c 2,8	—	—	—	—
	4 104,8	4,19 106	5,13 130	9,75 c 4,4	—	—	—	—
5 130,2 × 5 130,2 × ¾ 22,5	3 79,4	3,75 95	4,63 118	5,41 c 2,5	—	—	—	—
	4 104,8	4,25 108	4,56 116	8,75 c 4,0	—	—	—	—
6 155,6 × 6 155,6 × 2 ½ 66,7	3 79,4	3,63 92	5,13 130	6,66 c 3,0	—	—	—	—
	4 104,8	3,69 94	5,19 132	8,12 c 3,7	—	—	—	—
	5 130,2	4,19 106	5,13 130	9,75 c 4,4	—	—	—	—
	6 155,6	4,69 119	5,19 132	11,25 c 5,1	—	—	—	—
	7 177,8	5,19 132	5,19 132	11,25 c 5,1	—	—	—	—

c = bronce fundido; todos los demás, cobre endurecido.

# Cobre ranurado – Válvulas

## Válvula mariposa

### SERIE 608

Si desea ver información completa solicite la publicación 22.05

COBRE RANURADO



Tamaño	Dimensiones								Peso unitario aprox.	Coeficiente de flujo @ (Completamente abierta) Valores C <sub>v</sub> Valores K <sub>v</sub>
Tamaño nominal real en pulg./mm	A Extremo a Extremo Pulgadas mm	B Pulgadas mm	C Pulgadas mm	D Pulgadas mm	E Pulgadas mm	F Pulgadas mm	G Pulgadas mm	H Pulgadas mm	Sin accion. Lbs. kg	
2 1/2 66,7	3,77 96	6,12 155	1,81 46	3,02 77	—	2,63 67	2,25 57	2,31 59	4,4 2,0	325 281,1
3 79,4	3,77 96	6,58 167	2,06 52	3,33 85	0,08 2	3,13 79	2,54 65	2,31 59	5,1 2,3	480 415,2
4 104,8	4,63 118	9,25 235	2,75 70	5,15 131	0,13 3	4,13 105	3,19 81	2,82 72	10,5 4,8	600 519,0
5 130,2	5,88 149	10,13 257	3,12 79	5,67 144	0,50 13	5,13 130	3,75 95	4,00 102	14,0 6,4	1150 994,8
6 155,6	5,88 149	11,15 283	3,62 92	6,25 159	1,00 25	6,13 156	4,16 106	4,00 102	19,0 8,6	1850 1600,3

@ Valores C<sub>v</sub>/K<sub>v</sub> para flujo de agua a +60°F/+16°C con válvula completamente abierta.

#### NOTA IMPORTANTE:

Todas las válvulas de mariposa Serie 608 son de bronce fundido.

- Servicio de fin de línea a plena presión nominal en ambas direcciones
- Presión nominal de hasta 300 psi/2065 kPa cierre a prueba de burbujas
- Tamaños desde 2 1/2 – 6”/ 66,7 – 155,6 mm CTS

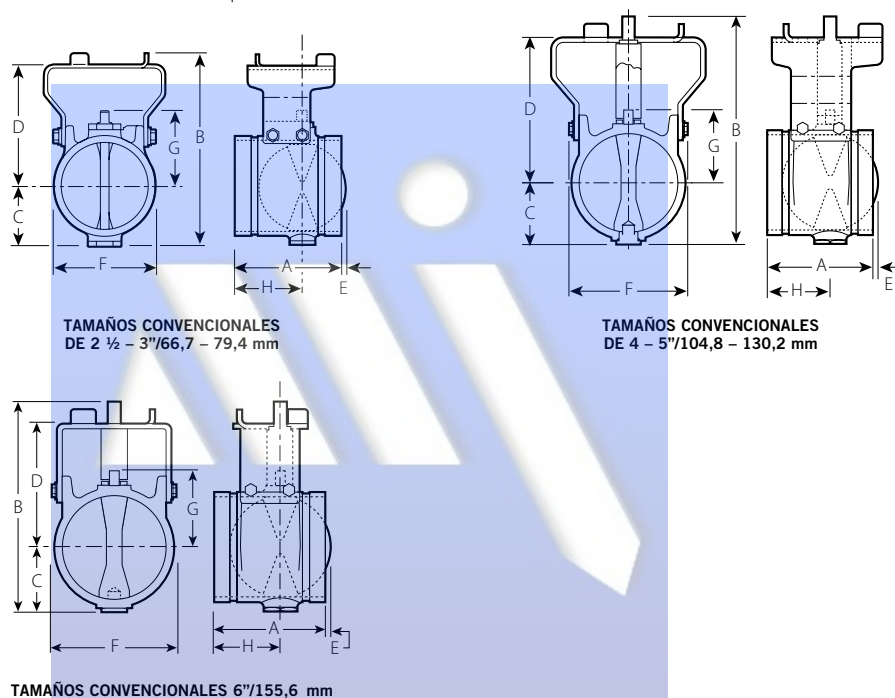

# Tubería de hierro dúctil ranurada AWWA

- Hay disponibles componentes Victaulic para tuberías ranuradas AWWA C-606 Clase 53 o de mayor grosor
- El método más rápido y sencillo para unir tuberías de tamaño AWWA: 75% menos pernos que las uniones bridadas
- La empaquetadura FlushSeal®, diseñada específicamente para sellar en superficies de tubería de hierro dúctil, proporciona un sello triple para un servicio sin filtraciones durante la vida útil del sistema
- Solicite la Publicación 23.01
- Capacidad nominal de presión de hasta 500 psi/3450 kPa
- Tamaños de 3 – 36"/80 – 900 mm

Es posible cortar ranuras en la tubería para formar una conexión rígida o flexible según sea necesario.

Las tuberías y las conexiones se pueden revestir para servicios abrasivos.

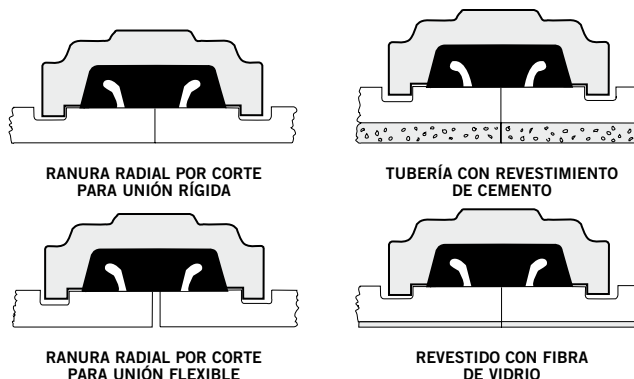

Ilustraciones exageradas para mayor claridad

## Codos

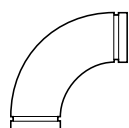

Codo de 90° de radio largo  
N° 100-C, PÁG. 15-7



Codo de 11 1/4°  
N° 13-C, PÁG. 15-7



Soporte de codo  
N° 10-CB, PÁG. 15-13



Codo de 90°  
N° 10-C, PÁG. 15-7



Codo reductor de 90°  
N° 10-CR, PÁG. 15-11



Soporte de codo de radio largo  
N° 100-CB, PÁG. 15-13



Codo de 45°  
N° 11-C, PÁG. 15-7

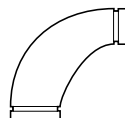

Codo reductor de 90° de radio largo  
N° 100-CR, PÁG. 15-11



Codo de 22 1/2°  
N° 12-C, PÁG. 15-7

## Conexiones en T, en cruz, en Y y laterales

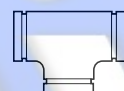

Conexión en "T"  
N° 20-C, PÁG. 15-8

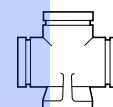

Soporte de "T"  
N° 20-CB, PÁG. 15-13

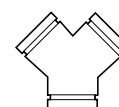

"Y" verdadera  
N° 33-C, PÁG. 15-8

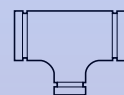

"T" Reductora  
N° 25-C, PÁG. 15-9



Soporte de "T" reducida  
N° 25-CB, PÁG. 15-13

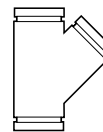

Lateral de 45°  
N° 30-C, PÁG. 15-8

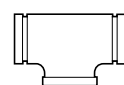

"T" cabeza de toro  
N° 21-C, PÁG. 15-8

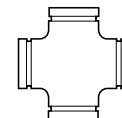

Conexión en cruz  
N° 35-C, PÁG. 15-8

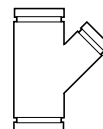

Lateral reductor de 45°  
N° 30-CR, PÁG. 15-9

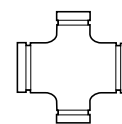

Cruz reducida  
N° 35-CR, PÁG. 15-9



Tapón capa  
N° 60-C, PÁG. 15-8

# Tubería de hierro dúctil ranurada AWWA

## Coples

Cople  
ESTILO 31, PÁG. 15-3



Adaptador  
Vic-Flange  
ESTILO 341, 15-4



Cople  
de transición –  
AWWA a IPS  
ESTILO 307, PÁG. 15-5



## Válvulas

Válvula Vic-Plug  
SERIE 365, PÁG. 15-15



Válvula  
de retención  
SERIE 317, PÁG. 15-16



## Reducciones



Reducción  
concéntrica  
N° 50-C, PÁG. 15-11



Reducción excéntrica  
N° 51-C, PÁG. 15-11

## Conexiones ensanchadas y de salida

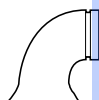

Ensanchamiento  
en 90°  
N° 10-CF, PÁG. 15-14



Ensanchamiento  
recto  
N° 43-CF, PÁG. 15-14

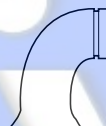

Ensanchamiento  
en 90° de radio largo  
N° 100-CF, PÁG. 15-14

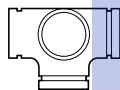

Salida lateral en "T"  
N° 20-CS, PÁG. 15-14



Salida lateral en 90°  
N° 10-CS, PÁG. 15-14

## PRODUCTOS

- 1-1 Coples
- 2-1 Conexiones
- 3-1 Válvulas
- 4-1 Productos de balanceo hidrónico
- 5-1 Accesorios
- 6-1 Advanced Groove System
- 7-1 Sistema de tuberías con derivación mecánica
- 8-1 Sistema de tuberías de extremo liso
- 9-1 Sistema ranurado para tuberías de acero inoxidable
- 10-1 Sistema Pressfit para tuberías de acero inoxidable
- 11-1 Sistema Vic-Press™ para acero inoxidable cédula 10S
- 12-1 Sistema de tuberías de extremo liso para tuberías de HDPE
- 13-1 Cobre ranurado
- 14-1 Sistema PermaLynx para tuberías de cobre
- 15-1 Tubería de hierro dúctil ranurada AWWA**
- 16-1 Sistemas Vic-Ring®
- 17-1 Sistema Depend-O-Lok® de Victaulic
- 18-1 Productos reutilizables de PVC Aquamine®
- 19-1 Empaquetaduras
- 20-1 Herramientas de preparación de tuberías
- 21-1 Índice de Productos
- 22-1 Software de tuberías

Empaquetaduras para tuberías de extremo ranurado de hierro dúctil o fundido de dimensiones AWWA				
Clase	Rango de Temperatura	Compuesto	Código de Colores	Recomendaciones Generales de Uso*
<b>S</b>	De -20°F a +180°F De -29°C a +82°C	Nitrilo	Franja roja	Compuestas especialmente para superficies de tuberías de hierro dúctil. Recomendadas para productos petroleros, aire con vapores de aceite, aceites vegetales y minerales dentro del rango de temperatura especificado; excepto aire caliente y seco sobre +140°F/+60°C y agua sobre +150°F/+66°C. <b>No recomendadas para servicios de agua caliente</b>
<b>M</b>	De -20°F a +200°F De -29°C a +93°C	Butilo halogenado	Franja café	Especialmente compuestas para adaptarse a las superficies de las tuberías de hierro dúctil. Recomendadas para servicios de agua dentro del rango de temperatura especificado además de una variedad de ácidos diluidos, aire sin aceite y muchos servicios químicos. <b>No se recomiendan para servicios de petróleo.</b>
<b>L</b>	De -30°F a +350°F De -34°C a +177°C	Silicona	Empaquetadura roja	Recomendadas para aire caliente seco, aire sin hidrocarburos hasta +350°F/+177°C y ciertos servicios químicos.

\* Consulte la Guía de Selección de Empaquetaduras Victaulic (Solicite 05.01) para ver recomendaciones de servicio específicas.

Los servicios listados son únicamente Recomendaciones de Servicio de Empaquetaduras. Cabe hacer notar que hay servicios para los cuales no se recomiendan. Consulte siempre en la Guía de Selección de Empaquetaduras Victaulic más reciente recomendaciones de uso de empaquetaduras para servicios específicos y una lista de servicios no recomendados.

# Tubería de hierro dúctil ranurada AWWA – Coples

## Cople

### ESTILO 31

Si desea ver información completa solicite la publicación **23.02**



- Puede formar una unión rígida o flexible dependiendo de la posición de la ranura
- Reduce el número de pernos en hasta 75%
- Capacidad nominal de presión de hasta 500 psi/3450 kPa
- Tamaños desde 3 – 36”/80 – 900 mm

Tamaño		Presión máx. de trabajo <sup>o</sup>	Presión total máx.*	Separación permitida de extremo de tubería*	Dimensiones			Peso unitario aprox.
Tamaño nominal Pulgadas mm	Diámetro exterior real Pulgadas mm	psi KPa	Lbs. N	Pulgadas mm	X Pulgadas mm	Y Pulgadas mm	Z Pulgadas mm	Lbs. kg
3 80	3,960 100,6	500 3450	6200 27590	0 – 0,09 0 – 2,4	5,50 140	7,63 194	2,13 54	4,8 2,2
4 100	4,800 121,9	500 3450	9000 40050	0 – 0,09 0 – 2,4	6,25 159	9,20 234	2,09 53	7,5 3,4
6 150	6,900 175,3	400 2750	14950 66528	0 – 0,09 0 – 2,4	8,28 210	11,19 284	2,22 56	9,4 4,3
8 200	9,050 229,9	400 2750	25600 113920	0 – 0,09 0 – 2,4	10,74 273	14,33 364	2,59 66	16,5 7,5
10 250	11,100 281,9	350 2410	33850 150632	0 – 0,16 0 – 4,0	12,84 326	16,44 418	2,75 70	22,5 10,2
12 300	13,200 335,3	350 2410	47900 21150	0 – 0,16 0 – 4,0	15,27 388	19,16 487	2,75 70	30,0 14,0
14 350	15,300 388,6	250 1725	45950 204470	0 – 0,16 0 – 4,0	17,21 437	21,96 558	2,75 70	40,8 18,5
16 400	17,400 442,0	250 1725	59400 264330	0 – 0,25 0 – 6,4	19,90 505	23,96 609	3,50 89	61,3 27,8
18† 450	19,500 495,3	250 1725	74650 332190	0 – 0,25 0 – 6,4	22,03 560	26,33 669	3,50 89	80,0 36,3
20 500	21,600 548,6	150 1035	54900 244305	0 – 0,25 0 – 6,4	24,13 613	28,69 729	3,50 89	76,0 34,5
24 600	25,800 655,3	150 1035	78400 34880	0 – 0,25 0 – 6,4	28,31 719	33,06 840	3,50 89	104,0 47,2
30 750	32,000 812,8	150 1035	120570 536530	0 – 0,47 0 – 11,9	35,02 890	39,39 1001	4,38 111	162,0 73,5
36 900	38,300 972,8	150 1035	172815 769030	0 – 0,47 0 – 11,9	41,56 1056	46,04 1169	4,44 113	200,0 90,7

\* Vea las Notas Generales en la pág. 1-4.

† Para las tuberías Clase 53, la capacidad nominal es de 150 psi/1035 kPa.





# Tubería de hierro dúctil ranurada AWWA – Coples

## Adaptador Vic-Flange

### ESTILO 341

Si desea ver información completa solicite la publicación **23.04**



- Conexión directa de componentes bridados a un sistema de tuberías de hierro dúctil o fundido con ranura radial (conforme a estándar AWWA C-606)
- Forma una unión rígida en una tubería de hierro dúctil con ranura radial para unión rígida
- Permite un movimiento lineal limitado en tuberías de hierro dúctil con ranura radial para unión flexible
- Presión nominal hasta 250 psi/1725 kPa
- Tamaños desde 3 – 12”/80 – 300 mm con bisagras para una manipulación fácil con lengüetas incorporadas
- Tamaños desde 14 – 24”/350 – 600 mm fundidos en cuatro segmentos idénticos que se interconectan cuando se completa el montaje

Tamaño		Presión máx. de trabajo*	Presión total máx.*	Superficie de sellado		Dimensiones				Peso unitario aprox.
Tamaño nominal Pulgadas mm	Diámetro exterior real Pulgadas mm	psi KPa	Lbs. N	A Máx. Pulgadas mm	B Mín. Pulgadas mm	W Pulgadas mm	X Pulgadas mm	Y Pulgadas mm	Z Pulgadas mm	Lbs. kg
3 80	3,9600 100,6	250 1725	3100 13795	3,96 101	4,94 125	8,44 214	7,50 191	6,00 152	0,94 24	5,4 2,4
4 100	4,800 121,9	250 1725	4500 20025	4,80 122	5,88 149	9,94 252	9,00 229	7,50 191	0,94 24	8,2 3,7
6 150	6,900 175,3	250 1725	9300 41385	6,90 175	8,00 203	12,00 305	11,00 279	9,50 241	1,00 25	12,0 5,4
8 200	9,050 229,9	250 1725	16000 71200	9,05 230	10,13 257	14,63 372	13,50 343	11,75 298	1,13 29	17,4 7,9
10 250	11,100 281,9	250 1725	23700 105465	11,10 282	12,50 318	17,13 435	16,00 406	14,25 362	1,19 30	24,6 11,2
12 300	13,200 335,3	250 1725	34000 151300	13,20 335	14,75 375	20,13 511	19,00 483	17,00 432	1,25 32	34,4 15,6
14 350	15,300 388,6	200 1375	36700 163315	15,30 389	16,38 416	24,63 626	21,00 533	18,75 476	1,50 38	55,0 25,0
16 400	17,400 442,0	150 1035	35600 158420	17,40 442	18,38 467	27,25 692	23,50 597	21,25 540	1,88 48	80,0 36,3
18 450	19,500 495,3	150 1035	44700 198915	19,50 495	20,00 508	29,13 740	25,00 635	22,75 578	2,25 57	95,0 43,1
20 500	21,600 548,6	150 1035	54900 244305	21,60 549	22,50 572	31,63 803	27,50 699	25,00 635	2,38 61	115,0 52,2
24 600	25,800 655,3	150 1035	78400 348880	25,80 655	27,75 705	36,13 918	32,00 813	29,50 749	2,50 64	150,0 68,0

\* Vea la publicación 23.04 si desea conocer más detalles.

#### NOTA IMPORTANTE:

El Estilo 341 requiere espacio suficiente detrás de la ranura para un ensamble correcto.

Para informarse de las restricciones al uso de los adaptadores Vic-Flange y las arandelas de brida, consulte la publicación 23.04.

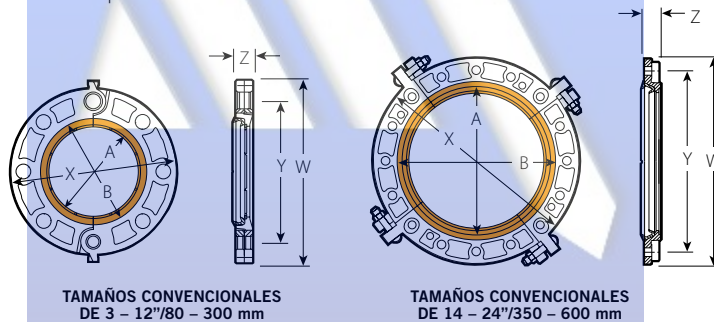

TAMAÑOS CONVENCIONALES DE 3 – 12”/80 – 300 mm

TAMAÑOS CONVENCIONALES DE 14 – 24”/350 – 600 mm

Para un sellado eficaz, el área anaranjada de la cara acoplada no debe tener perforaciones, ondulaciones ni deformidades de ningún tipo.

Para un sellado eficaz, el área anaranjada de la cara acoplada no debe tener perforaciones, ondulaciones ni deformidades de ningún tipo.

# Tubería de hierro dúctil ranurada AWWA – Coples

## Cople de transición

### ESTILO 307

Transición para hierro dúctil ranurado con dimensiones AWWA a acero IPS ranurado.

Si desea ver información completa solicite la publicación **23.03**



Tamaño		Tamaño real de tubería acoplada		Presión máx. de trabajo*	Presión total máx.*	Sep. fija de extremo de tubería *†	Dimensiones			Peso unitario aprox.
Tamaño nominal Pulgadas mm	Diámetro exterior real Pulgadas mm	Acero IPS Pulgadas mm	Hierro dúctil AWWA Pulgadas mm	psi KPa	Lbs. kg	Pulgadas mm	X Pulgadas mm	Y Pulgadas mm	Z Pulgadas mm	Lbs. kg
3 80	3,960 100,6	3,500 88,9	3,960 100,6	500 3450	4810 21405	0,03 1	5,50 140	7,38 187	2,07 53	6,0 2,7
4 100	4,800 121,9	4,500 114,3	4,800 121,9	500 3450	7950 35377	0,06 2	6,38 162	9,00 229	2,19 56	8,0 3,6
6 150	6,900 175,3	6,625 168,3	6,900 175,3	400 2750	13780 61321	0,06 2	8,44 214	11,13 283	2,31 59	9,0 4,1
8 200	9,050 229,9	8,625 219,1	9,050 229,9	400 2750	23370 103997	0,03 1	11,00 279	13,88 353	2,63 67	18,0 8,2
10 250	11,100 281,9	10,750 273,0	11,100 281,9	350 2410	31760 141332	0,03 1	13,13 334	16,50 419	2,63 67	22,0 10,0
12 300	13,200 335,3	12,750 323,9	13,200 335,3	350 2410	44680 198826	0,03 1	15,38 391	18,94 481	2,63 67	31,0 14,1

† Sólo para instalación en campo. Los coples de transición Estilo 307 son esencialmente rígidos y no permiten la expansión ni la contracción.

\* Vea las Notas Generales en la pág. 1-4.



- Conexión directa con cople único para tuberías, válvulas o conexiones de acero ranuradas IPS a tuberías, válvulas o conexiones de hierro dúctil de extremo ranurado AWWA del mismo tamaño nominal
- Capacidad nominal de presión de hasta 500 psi/3450 kPa
- Tamaños de 3 – 12"/80 – 300 mm

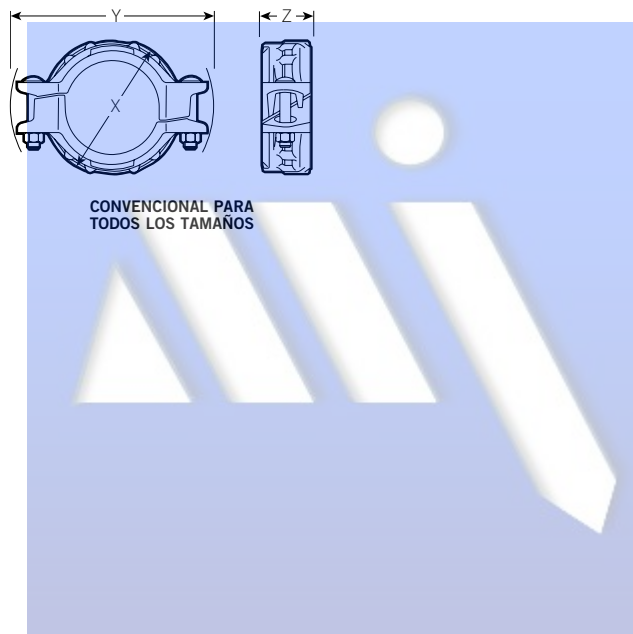

# Tubería de hierro dúctil ranurada AWWA – Conexiones

## Conexiones AWWA

Si desea ver información completa solicite la publicación **23.05**

- Las conexiones de dimensiones AWWA se suministran con ranuras radiales para unión rígida conforme a ANSI/AWWA C-606
- Conexiones conforme ANSI 21.10/AWWA C-110 para dimensiones de centro a extremo y conforme a AWWA C-153 o ANSI 21.10/AWWA C-110 para grosor de pared
- Disponible con una gran variedad de recubrimientos y revestimientos
- Victaulic puede suministrar conexiones roscadas a pedido conforme a las dimensiones ANSI B16.1; especifique el tamaño de la conexión, la ubicación de la derivación por letra (como se muestra abajo y el tamaño de la derivación – dimensiones NPT) en el pedido
- Presión nominal de hasta 350 psi/2400 kPa
- Tamaños de 3 – 36”/80 – 900 mm



## Conexiones roscadas

### Codos

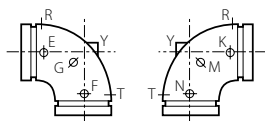

CODO DE 90° – TAMAÑO RECTO

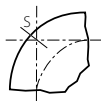

CODO DE 90°

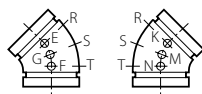

CONEXIONES DE SOPORTE DE CODO DE 45°

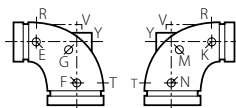

TAMAÑOS DE CODOS REDUCIDOS DE 90°

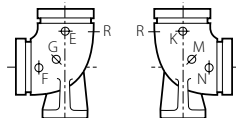

SOPORTE DE CODO DE 90° – RECTO Y REDUCIDO

### Conexiones en T, en cruz, en Y y laterales

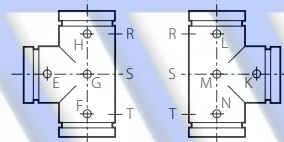

“T” – TAMAÑOS RECTOS

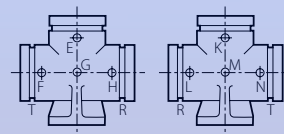

SOPORTE DE “T”

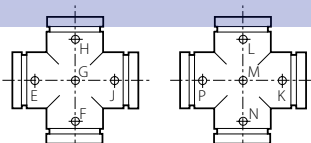

CONEXIÓN EN CRUZ – TAMAÑO RECTO

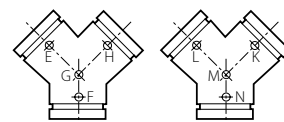

“Y” VERDADERA

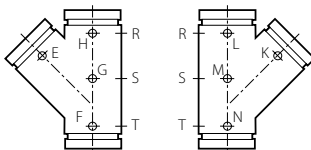

LATERAL 45° – RECTO Y REDUCIDO

### Reducciones

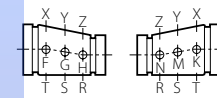

REDUCCIÓN EXCÉNTRICA

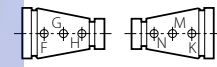

REDUCCIÓN CONCÉNTRICA

# Tubería de hierro dúctil ranurada AWWA – Conexiones

## Codos

**N° 100-C** Codo de 90°

de radio largo

**N° 10-C** Codo de 90°

**N° 11-C** Codo de 45°

**N° 12-C** Codo de 22 ½°

**N° 13-C** Codo de 11 ¼°

Si desea ver información completa solicite la publicación **23.05**

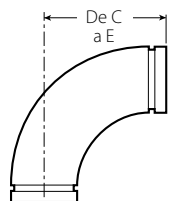

N° 100-C

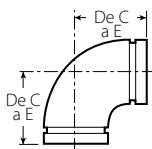

N° 10-C

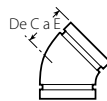

N° 11-C

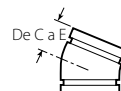

N° 12-C



N° 13-C

Tamaño		N° 100-C Codo de 90° de radio largo		N° 10-C Codo de 90°		N° 11-C Codo de 45°		N° 12-C Codo de 22 ½°		N° 13-C Codo de 11 ¼°	
Tamaño nominal Pulgadas mm	Diámetro exterior real Pulgadas mm	De C a E Pulgadas mm	Peso unitario aprox. Lbs. kg	De C a E Pulgadas mm	Peso unitario aprox. Lbs. kg	De C a E Pulgadas mm	Peso unitario aprox. Lbs. kg	De C a E Pulgadas mm	Peso unitario aprox. Lbs. kg	De C a E Pulgadas mm	Peso unitario aprox. Lbs. kg
3	3,960	7,75	19,3	5,50	8,6	3,00	5,8	3,00	12,5	3,00	9,0
80	100,6	197	8,8	140	3,9	76	2,6	76	5,7	76	4,1
4	4,800	9,00	28,0	6,50	12,0	4,00	8,4	4,00	11,5	4,00	11,5
100	121,9	229	12,7	165	5,4	102	3,8	102	5,2	102	5,2
6	6,900	11,50	55,0	8,00	22,0	5,00	15,0	5,00	25,0	5,00	21,5
150	175,3	292	25,0	203	10,0	127	6,8	127	11,3	127	9,8
8	9,050	14,00	83,0	9,00	38,0	5,50	28,8	5,50	39,5	5,50	39,0
200	229,9	356	37,7	229	17,2	140	13,1	140	17,9	140	17,7
10	11,100	16,50	160,0	11,00	76,0	6,50	43,3	6,50	67,0	6,50	77,0
250	281,9	419	72,6	279	34,5	165	19,6	165	30,4	165	34,9
12	13,200	19,00	210,0	12,00	92,0	7,50	72,0	7,50	108,0	7,50	120,0
300	335,3	483	95,3	305	41,7	191	032,7	191	49,0	191	54,4
14	15,300	21,50	261,0	14,00	174,0	7,50	104,0	7,50	92,0	7,50	101,0
350	388,6	546	118,4	356	78,9	191	47,2	191	41,7	191	45,8
16	17,400	24,00	337,0	15,00	239,0	8,00	142,0	8,00	112,0	8,00	121,0
400	442,0	610	152,9	381	108,4	203	64,4	203	50,8	203	54,9
18	19,500	26,50	451,0	16,50	328,0	8,50	186,0	8,50	145,0	8,50	146,0
450	495,3	673	204,6	419	148,8	216	84,4	216	65,8	216	66,2
20	21,600	29,00	588,0	18,00	413,0	9,50	246,0	9,50	200,0	9,50	202,0
500	548,6	737	266,7	457	187,3	241	111,6	241	90,7	241	91,6
24	25,800	34,00	909,0	22,00	668,0	11,00	414,0	11,00	282,0	11,00	284,0
600	655,3	864	412,3	559	303,0	279	187,8	279	127,9	279	128,8
30	32,000	41,50	2136,0	25,00	1002,0	15,00	720,0	15,00	681,0	15,00	699,0
750	762,0	1054	968,9	635	454,4	381	326,6	381	308,9	381	317,1
36	38,300	49,00	3120,0	28,00	1608,0	18,00	1152,0	18,00	975,0	18,00	1124,0
900	914,4	1245	1415,2	711	729,4	457	522,6	457	442,3	457	509,8

# Tubería de hierro dúctil ranurada AWWA – Conexiones

“T”, “Y” verdadera, conexión en cruz, lateral y tapón capa

N° 20-C “T”

N° 33-C “Y” verdadera

N° 35-C Conexión en cruz

N° 30-C Lateral de 45°

N° 60-C Tapón capa

Si desea ver información completa solicite la publicación **23.05**

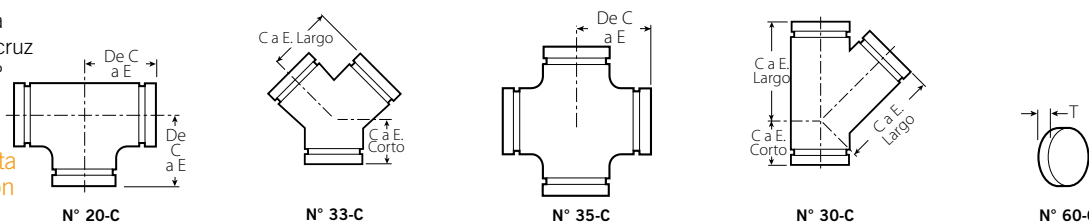

Tamaño		N° 20-C Conexión en “T”		Y Verdadera No. 33-C			No. 35-C Conexión en cruz		No. 30-C Lateral de 45°			No. 60-C Tapón capa†	
Tamaño nominal Pulgadas mm	Diámetro exterior real Pulgadas mm	De C a E Pulgadas mm	Peso unitario aprox. Lbs. kg	C a E Largo Pulgadas mm	C a E Corto Pulgadas mm	Peso unitario aprox. Lbs. kg	De C a E Pulgadas mm	Peso unitario aprox. Lbs. kg	C a E Largo Pulgadas mm	C a E Corto Pulgadas mm	Peso unitario aprox. Lbs. kg	T Grosor Pulgadas mm	Peso unitario aprox. Lbs. kg
3 80	3,960 100,6	5,50 140	14,2 6,4	3,00 76	3,00 76	25,00 635	5,50 140	24,0 10,9	10,00 254	3,00 76	28,0 12,7	1,22 31	3,0 1,4
4 100	4,800 121,9	6,50 165	19,0 8,6	6,50 165	3,00 76	55,0 25,0	6,50 165	40,0 18,1	12,00 305	3,00 76	38,4 12,7	1,16 29	5,0 2,3
6 150	6,900 175,3	8,00 203	34,0 15,4	8,00 203	3,50 89	90,0 40,8	8,00 203	71,0 32,2	14,50 368	3,50 89	67,0 30,4	1,16 29	9,0 4,1
8 200	9,050 229,9	9,00 229	59,0 26,8	9,00 229	4,50 114	140,0 63,5	9,00 229	106,0 48,1	17,50 445	4,50 114	120,0 54,4	1,34 34	16,0 7,3
10 250	11,100 281,9	11,00 279	111,0 50,4	11,00 279	5,00 127	220,0 99,8	11,00 279	225,0 102,1	20,50 521	5,00 127	215,0 97,5	1,53 39	37,2 16,9
12 300	13,200 335,3	12,00 305	136,0 61,7	12,00 305	5,50 140	315,0 142,9	12,00 305	310,0 140,6	24,50 622	5,50 140	346,0 157,0	1,53 39	52,0 23,6
14 350	15,300 388,6	14,00 356	262,0 118,8	14,00 356	6,00 152	+ +	14,00 356	307,0 139,3	27,00 686	6,00 152	492,0 223,2	2,75* 70	55,0 25,0
16 400	17,400 442,0	15,00 381	304,0 137,9	15,00 381	6,50 165	+ +	15,00 381	426,0 193,2	30,00 762	6,50 165	696,0 315,7	2,75* 70	68,0 30,9
18 450	19,500 495,3	16,50 419	408,0 185,1	16,50 419	7,00 178	+ +	16,50 419	567,0 254,9	32,00 813	7,00 178	870,0 394,6	2,75* 70	90,0 40,8
20 500	21,600 548,6	18,00 457	552,0 250,4	18,00 457	8,00 203	+ +	18,00 457	717,0 325,2	35,00 889	8,00 203	1103,0 500,3	2,75* 70	110,0 50,0
24 600	25,800 655,3	22,00 559	980,0 444,5	22,00 559	9,00 229	+ +	22,00 559	1177,0 533,9	40,50 1029	9,00 229	1746,0 792,0	2,75* 70	165,0 74,8
30 750	32,000 762,0	25,00 635	1552,0 704,0	25,00 635	10,00 254	+ +	25,00 635	1366,0 619,6	49,00 1245	10,00 254	3280,0 1487,8	4,00* 102	300,0 136,1
36 900	38,300 914,4	28,00 711	2050,0 929,9	28,00 711	15,25 387	+ +	28,00 711	1885,0 855,0	56,00 1422	15,25 387	5020,0 2277,1	4,00* 102	536,0 243,1

\* Tapones tipo plato.

+ Solicite los detalles a Victaulic.

† Tapones desde tamaños de derivación de 1/2 – 3”/15 – 80 mm.

“T” cabeza de toro

N° 21-C

Si desea ver información completa solicite la publicación **23.05**

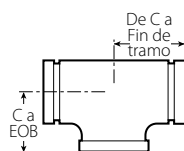

N° 21-C

Tamaño	Dimensiones		Peso unitario aprox. Lbs. kg
	De C a Fin de tramo Pulgadas mm	C a EOB Pulgadas mm	
4 100 × 4 100 × 6 150	+	+	47,0 21,3
6 150 × 6 150 × 8 200	8,00 203	8,00 203	79,0 35,8
8 200 × 8 200 × 10 250	11,00 279	11,00 279	164,0 74,4
10 250 × 10 250 × 12 300	+	+	226,0 102,5

+ Solicite los detalles a Victaulic.

# Tubería de hierro dúctil ranurada AWWA – Conexiones

## Conexiones reducidas

N° 25-C "T" reducida

N° 35-CR Cruz reducida

N° 30-CR Lateral reducido de 45°

Si desea ver información completa solicite la publicación **23.05**

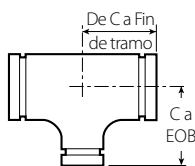

N° 25-C

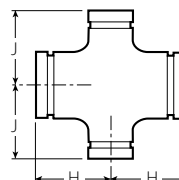

N° 35-CR

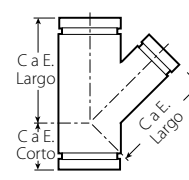

N° 30-CR

Tamaño nominal Pulgadas mm	N° 25-C "T" reducida			N° 35-CR Cruz reducida			No. 30-CR Lateral reducido de 45°			
	De C a Fin de tramo Pulgadas mm	C a EOB Pulgadas mm	Peso unitario aprox. Lbs. kg	H Pulgadas mm	J Pulgadas mm	Peso unitario aprox. Lbs. kg	C a E Largo Pulgadas mm	C a E Corto Pulgadas mm	Peso unitario aprox. Lbs. kg	
4 100	3 80	6,50	6,50	26,4	6,50	6,50	22,0	12,00	3,00	45,0
		165	165	12,0	165	165	10,0	305	76	20,4
6 150	3 80	8,00	8,00	30,0	8,00	8,00	46,0	14,50	3,50	74,0
		203	203	13,6	203	203	20,9	368	89	33,6
	4 100	8,00	8,00	34,0	8,00	8,00	38,0	14,50	3,50	80,0
		203	203	15,4	203	203	17,2	368	89	36,3
8 200	3 80	9,00	9,00	+	—	—	—	—	—	—
		229	229							
	4 100	9,00	9,00	78,0	9,00	9,00	76,0	17,50	4,50	125,0
		229	229	35,4	229	229	34,5	445	114	56,7
	6 150	9,00	9,00	80,0	9,00	9,00	59,0	17,50	4,50	140,0
		229	229	36,3	229	229	26,8	445	114	63,5
10 250	4 100	11,00	11,00	120,0	11,00	11,00	120,0	20,50	5,00	204,0
		279	279	54,4	279	279	54,4	521	127	92,5
	6 150	11,00	11,00	128,0	11,00	11,00	114,0	20,50	5,00	212,0
		279	279	58,1	279	279	51,7	521	127	96,2
	8 200	11,00	11,00	130,0	11,00	11,00	123,0	20,50	5,00	236,0
		279	279	59,0	279	279	56,8	521	127	107,1
12 300	4 100	12,00	12,00	112,0	12,00	12,00	174,0	24,50	5,50	290,0
		305	305	50,8	305	305	78,9	622	140	131,5
	6 150	12,00	12,00	180,0	12,00	12,00	130,0	24,50	5,50	302,0
		305	305	81,7	305	305	59,0	622	140	137,0
	8 200	12,00	12,00	186,0	12,00	12,00	139,0	24,50	5,50	324,0
		305	305	84,4	305	305	63,1	622	140	147,0
	10 250	12,00	12,00	192,0	12,00	12,00	154,0	24,50	5,50	356,0
		305	305	87,1	305	305	69,9	622	140	161,5
14 350	6 150	14,00	14,00	238,0	14,00	14,00	215,0	27,00	6,00	330,0
		356	356	108,0	356	356	97,5	686	152	149,7
	8 200	14,00	14,00	241,0	14,00	14,00	221,0	27,00	6,00	346,0
		356	356	109,3	356	356	100,3	686	152	156,9
	10 250	14,00	14,00	258,0	14,00	14,00	235,0	27,00	6,00	540,0
		356	356	114,8	356	356	106,6	686	152	244,9
	12 300	14,00	14,00	267,0	14,00	14,00	244,0	27,00	6,00	625,0
		356	356	121,1	356	356	110,7	686	152	283,5
16 400	6 150	15,00	15,00	288,0	15,00	15,00	266,0	30,00	6,50	570,0
		381	381	130,6	381	381	120,7	762	165	258,6
	8 200	15,00	15,00	315,0	15,00	15,00	276,0	30,00	6,50	585,0
		381	381	142,9	381	381	125,2	762	165	265,4
	10 250	15,00	15,00	319,0	15,00	15,00	291,0	30,00	6,50	630,0
		381	381	144,7	381	381	132,0	762	165	285,8
	12 300	15,00	15,00	330,0	15,00	15,00	305,0	30,00	6,50	650,0
		381	381	149,7	381	381	138,4	762	165	294,8
	14 350	15,00	15,00	341,0	15,00	15,00	280,0	30,00	6,50	692,0
		381	381	154,7	381	381	127,0	762	165	313,9
18 450	8 200	13,00	15,50	326,0	15,50	13,00	272,0	+	+	+
		330	394	147,9	394	330	123,4			
	10 250	13,00	15,50	332,0	15,50	13,00	277,0	32,00	7,00	765,0
		330	394	150,6	394	330	125,6	813	178	347,0
	12 300	13,00	15,50	339,0	15,50	13,00	291,0	32,00	7,00	800,0
		330	394	153,8	394	330	132,0	813	178	362,9
	14 350	16,50	16,50	441,0	16,50	16,50	361,0	32,00	7,00	865,0
		419	419	200,0	419	419	163,7	813	178	392,4
	16 400	16,50	16,50	453,0	16,50	16,50	367,0	32,00	7,00	895,0
		419	419	205,5	419	419	166,5	813	178	406,0

LA TABLA CONTINÚA EN LA PÁG. 15-10

+ Solicite los detalles a Victaulic.

**NOTA IMPORTANTE:** Hay disponibles tamaños no estándares de cruz reducida. Consulte los detalles con Victaulic.



# Tubería de hierro dúctil ranurada AWWA – Conexiones

## Conexiones reducidas (continuación)

N° 25-C "T" reducida

N° 35-CR Cruz reducida

N° 30-CR Lateral reducido de 45°

Si desea ver información completa solicite la publicación **23.05**

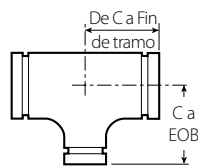

N° 25-C

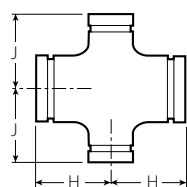

N° 35-CR

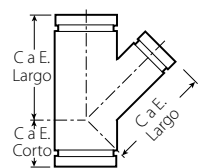

N° 30-CR

Tamaño		N° 25-C "T" reducida			N° 35-CR Cruz reducida			No. 30-CR Lateral reducido de 45°				
Tamaño nominal Pulgadas	mm	De C a Fin de tramo Pulgadas	C a EOB Pulgadas	Peso unitario aprox. Lbs. kg	H Pulgadas	J Pulgadas	Peso unitario aprox. Lbs. kg	C a E Largo Pulgadas	C a E Corto Pulgadas	Peso unitario aprox. Lbs. kg		
<b>LA TABLA CONTINÚA DE LA PÁG. 15-9</b>												
20 500	×	6 150	14,00 356	17,00 432	+	—	—	—	—	—		
		8 200	14,00 356	17,00 432	412,0 186,9	17,00 432	14,00 356	343,0 155,6	—	—	—	
		10 250	14,00 356	17,00 432	419,0 190,1	17,00 432	14,00 356	343,0 155,6	+	+	+	
	24 600	×	12 300	14,00 356	17,00 432	426,0 193,2	17,00 432	14,00 356	357,0 161,9	35,00 889	8,00 203	1000,0 453,6
			14 350	14,00 356	17,00 432	443,0 201,0	17,00 432	14,00 356	327,0 148,3	35,00 889	8,00 203	1062,0 481,7
			16 400	18,00 457	18,00 457	571,0 259,0	18,00 457	18,00 457	458,0 207,7	35,00 889	8,00 203	1105,0 501,2
		30 750	×	18 450	18,00 457	18,00 457	584,0 264,9	18,00 457	18,00 457	469,0 212,7	35,00 889	8,00 203
24 600				15,00 381	19,00 483	+	—	—	—	—	—	—
8 200				15,00 381	19,00 483	+	+	+	+	+	+	+
36 900			×	10 250	15,00 381	19,00 483	+	+	+	+	+	+
	12 300			15,00 381	19,00 483	593,0 269,0	15,00 381	19,00 483	475,0 215,5	+	+	+
	14 350			15,00 381	19,00 483	610,0 276,7	15,00 381	19,00 483	450,0 204,1	40,50 1029	9,00 229	1510,0 684,9
	30 750		×	16 400	15,00 381	19,00 483	620,0 281,2	15,00 381	19,00 483	446,0 202,3	40,50 1029	9,00 229
		18 450		22,00 559	22,00 559	918,0 416,4	22,00 559	22,00 559	782,0 354,7	40,50 1029	9,00 229	1306,0 592,4
		20 500		22,00 559	22,00 559	937,0 425,0	22,00 559	22,00 559	788,0 357,4	40,50 1029	9,00 229	1705,0 773,4
		30 750	×	6 150	18,00 457	23,00 584	+	—	—	—	—	—
				8 200	18,00 457	23,00 584	+	+	+	+	+	+
				10 250	18,00 457	23,00 584	+	+	+	+	+	+
			30 750	×	12 300	18,00 457	23,00 584	1175,0 533,0	18,00 457	23,00 584	888,0 402,8	49,00 1245
14 350	18,00 457				23,00 584	1250,0 567,0	18,00 457	23,00 584	853,0 386,9	49,00 1245	10,00 254	2208,0 1001,5
16 400	18,00 457				23,00 584	1437,0 651,0	18,00 457	23,00 584	843,0 382,4	49,00 1245	10,00 254	2248,0 1019,7
30 750	×			18 450	18,00 457	23,00 584	1450,0 657,7	18,00 457	23,00 584	839,0 380,6	49,00 1245	10,00 254
		20 500		18,00 457	23,00 584	1462,0 663,2	18,00 457	23,00 584	835,0 378,8	49,00 1245	10,00 254	2339,0 1061,0
		24 600		25,00 635	25,00 635	1475,0 669,1	25,00 635	25,00 635	1304,0 591,5	49,00 1245	10,00 254	2451,0 1111,8
	36 900	×		8 200	20,00 508	26,00 660	+	+	+	+	+	+
			10 250	20,00 508	26,00 660	+	+	+	+	+	+	
			12 300	20,00 508	26,00 660	+	20,00 508	26,00 660	1262,0 572,4	+	+	+
		36 900	×	14 350	20,00 508	26,00 660	+	20,00 508	26,00 660	1222,0 554,3	+	15,25 387
16 400				20,00 508	26,00 660	+	20,00 508	26,00 660	1213,0 550,2	54,00 1372	15,25 387	3493,0 1584,4
18 450				20,00 508	26,00 660	+	20,00 508	26,00 660	1204,0 546,1	54,00 1372	15,25 387	3533,0 1602,6
36 900			×	20 500	20,00 508	26,00 660	+	20,00 508	26,00 660	1190,0 539,8	54,00 1372	15,25 387
	24 600			20,00 508	26,00 660	+	20,00 508	26,00 660	1163,0 527,5	54,00 1372	15,25 387	3675,0 1667,0
	30 750			28,00 711	28,00 711	+	28,00 711	28,00 711	1865,0 846,0	56,00 1422	15,25 387	3879,0 1759,5

+ Solicite los detalles a Victaulic.

**NOTAS IMPORTANTES:** Para tamaños de 30"/750 mm y mayores, consulte los detalles con Victaulic.

Hay disponibles tamaños no estándares de cruces reducidas. Consulte los detalles con Victaulic.



# Tubería de hierro dúctil ranurada AWWA – Conexiones

## Reductores y codos reducidos

N° 50-C Reducción concéntrica

N° 51-C Reducción excéntrica

N° 10-CR Codo reducido de 90°

NO. 100-CR Codo reducido de 90° de radio largo

Si desea ver información completa solicite la publicación 23.05

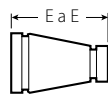

N° 50-C

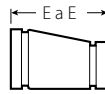

N° 51-C

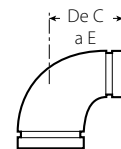

N° 10-CR

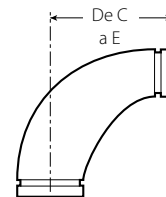

N° 100-CR

Tamaño	N° 50-C Reducción concéntrica		N° 51-C Reducción excéntrica		N° 10-CR Codo reducido de 90°		N° 100-CR Codo red. de 90° de radio largo			
	Tamaño nominal Pulgadas mm	E a E Pulgadas mm	Peso unitario aprox. Lbs. kg	E a E Pulgadas mm	Peso unitario aprox. Lbs. kg	De C a E Pulgadas mm	Peso unitario aprox. Lbs. kg	De C a E Pulgadas mm	Peso unitario aprox. Lbs. kg	
4 100	3 80	7,00	10,0	7,00	12,0	6,50	17,0	9,00	20,0	
		178	4,5	178	5,4	165	7,7	229	8,1	
6 150	3 80	9,00	15,0	9,00	20,0	8,00	28,5	11,50	36,0	
		229	6,8	229	9,1	203	12,9	292	16,3	
	4 100	9,00	16,5	9,00	25,0	8,00	29,6	11,50	40,0	
		229	7,5	229	11,3	203	13,4	292	18,1	
8 200	3 80	11,00	33,0	11,00	+	—	—	—	—	
		279	15,0	279	+	—	—	—	—	
		4	11,00	28,0	11,00	35,0	9,00	46,5	14,00	60,0
		100	279	12,7	279	15,9	229	21,1	356	27,2
	6 150	11,00	34,0	11,00	44,0	9,00	48,5	14,00	71,0	
		279	15,4	279	20,0	229	22,0	356	32,2	
10 250	4 100	12,00	42,0	12,00	54,0	11,00	68,0	16,50	90,0	
		305	19,1	305	24,5	279	30,8	419	40,8	
		6	12,00	46,0	12,00	60,0	11,00	77,0	16,50	106,0
		150	305	20,9	305	27,2	279	34,9	419	48,1
	8 200	12,00	50,0	12,00	70,0	11,00	88,0	16,50	121,0	
		305	22,7	305	31,8	279	39,9	419	54,9	
12 300	4 100	14,00	60,0	14,00	82,0	12,00	+	+	+	
		356	27,2	356	37,2	305	+	+	+	
		6	14,00	70,0	14,00	84,0	12,00	110,0	19,00	143,0
		150	356	31,8	356	38,1	305	49,9	483	64,9
	8 200	14,00	74,0	14,00	91,0	12,00	126,0	19,00	163,0	
		356	33,6	356	41,3	305	57,2	483	73,9	
	10 250	14,00	84,0	14,00	110,0	12,00	150,0	19,00	188,0	
		356	38,1	356	49,9	305	68,0	483	85,3	
14 350	6 150	16,00	89,0	16,00	104,0	14,00	+	+	+	
		406	40,4	406	47,2	356	+	+	+	
		8	16,00	102,0	16,00	121,0	14,00	135,0	21,50	183,0
		200	406	46,3	406	54,9	356	61,2	546	83,0
	10 250	16,00	112,0	16,00	135,0	14,00	170,0	21,50	213,0	
		406	50,8	406	61,2	356	77,1	546	96,6	
	12 300	16,00	126,0	16,00	150,0	14,00	195,0	21,50	240,0	
		406	57,4	406	68,0	356	88,5	546	108,9	
16 400	6 150	18,00	11,0	18,00	140,0	—	—	+	+	
		457	49,9	457	63,5	—	—	+	+	
		8	18,00	122,0	18,00	160,0	15,00	+	24,00	228,0
		200	457	55,3	457	72,6	381	88,5	610	103,4
		10	18,00	135,0	18,00	168,0	15,00	195,0	24,00	263,0
		250	457	61,2	457	76,2	381	88,5	610	119,3
	12 300	18,00	146,0	18,00	190,0	15,00	240,0	24,00	295,0	
		457	66,2	457	86,2	381	108,9	610	133,8	
	14 350	18,00	173,0	18,00	210,0	15,00	280,0	24,00	290,0	
		457	78,5	457	95,3	381	127,0	610	131,5	
18 450	8 200	19,00	148,0	19,00	180,0	16,50	+	—	—	
		483	67,1	483	81,6	419	+	—	—	
		10	19,00	158,0	19,00	215,0	16,50	+	26,50	+
		250	483	71,1	483	97,5	419	138,3	673	152,4
		12	19,00	173,0	19,00	215,0	16,50	305,0	26,50	336,0
		300	483	78,5	483	97,5	419	138,3	673	152,4
	14 350	19,00	200,0	19,00	230,0	16,50	345,0	26,50	355,0	
		483	90,7	483	104,3	419	156,5	673	161,0	
	16 400	19,00	220,0	19,00	275,0	16,50	360,0	26,50	386,0	
		483	100,0	483	124,7	419	163,3	673	175,1	

LA TABLA CONTINÚA EN LA PÁG. 15-12

+ Consulte los detalles con Victaulic.

**NOTA IMPORTANTE:**

Para tamaños de 30"/750 mm y mayores, consulte los detalles con Victaulic.

# Tubería de hierro dúctil ranurada AWWA – Conexiones

## Reductores y codos reducidos (continuación)

**N° 50-C** Reducción concéntrica

**N° 51-C** Reducción excéntrica

**N° 10-CR** Codo reducido de 90°

**NO. 100-CR** Codo reducido de 90° de radio largo

Si desea ver información completa solicite la publicación **23.05**

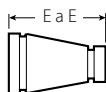

**N° 50-C**

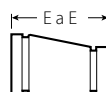

**N° 51-C**

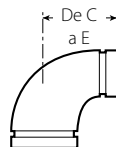

**N° 10-CR**

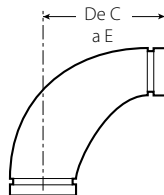

**NO. 100-CR**

Tamaño	N° 50-C Reducción concéntrica		N° 51-C Reducción excéntrica		N° 10-CR Codo reducido de 90°		N° 100-CR Codo red. de 90° de radio largo			
	Tamaño nominal Pulgadas mm	E a E Pulgadas mm	Peso unitario aprox. Lbs. kg	E a E Pulgadas mm	Peso unitario aprox. Lbs. kg	De C a E Pulgadas mm	Peso unitario aprox. Lbs. kg	De C a E Pulgadas mm	Peso unitario aprox. Lbs. kg	
<b>LA TABLA CONTINÚA DE LA PÁG. 15-11</b>										
20 500	8 200	20,00	173,0	20,00	+	—	—	—	—	
		508	78,5	508						
		10	182,0	20,00	215,0	18,00	+	29,00	+	
		250	82,6	508	97,5	457		737		
		12	201,0	20,00	250,0	18,00	365,0	29,00	+	
		300	91,2	508	113,4	457	165,6	737		
		14	230,0	20,00	270,0	18,00	405,0	29,00	+	
350	104,3	508	122,5	457	183,7	737				
16	400	20,00	251,0	20,00	300,0	18,00	440,0	29,00	466,0	
		508	113,9	508	136,1	457	199,6	737	211,4	
		18	275,0	20,00	320,0	18,00	485,0	29,00	507,0	
		450	124,7	508	145,2	457	220,0	737	230,0	
		24	24,00	257,0	24,00	300,0	+	+	+	+
		600	116,6	610	136,1					
		10	274,0	24,00	300,0	+	+	+	+	
250	124,3	610	136,1							
12	300	24,00	293,0	24,00	395,0	22,00	590,0	34,00	+	
		610	132,9	610	179,2	559	267,6	864		
		14	331,0	24,00	425,0	22,00	630,0	34,00	+	
		350	150,1	610	192,8	559	285,8	864		
		16	358,0	24,00	455,0	22,00	690,0	34,00	658,0	
		400	162,4	610	206,4	559	313,0	864	298,5	
		18	386,0	24,00	465,0	22,00	735,0	34,00	+	
450	175,1	610	210,9	559	333,4	864				
20	500	24,00	418,0	24,00	525,0	22,00	815,0	34,00	759,0	
		610	189,6	610	238,1	559	369,7	864	344,3	
		30	+	+	+	+	+	—	—	
		750								
		10	+	+	+	+	+	—	—	
		250								
		12	30,00	+	30,00	+	+	—	—	
300	762		762							
14	350	30,00	+	30,00	+	25,00	+	—	—	
		762		762		635,0				
		16	30,00	+	30,00	+	25,00	+	41,50	+
		400	762		762		635,0		1054	
		18	30,00	+	30,00	+	25,00	+	41,50	+
		450	762		762		635,0		1054	
		20	30,00	+	30,00	+	25,00	+	41,50	+
500	762		762		635,0		1054			
24	600	30,00	+	30,00	+	25,00	+	41,50	+	
		762		762		635,0		1054		
		36	+	+	+	+	+	—	—	
		900								
		10	+	+	+	+	+	—	—	
		250								
		12	+	+	+	+	+	—	—	
300										
14	350	36,00	+	36,00	+	+	+	—	—	
		914		914						
		16	36,00	+	36,00	+	+	+	—	—
		400	914		914					
		18	36,00	+	36,00	+	+	+	—	—
		450	914		914					
		20	36,00	1280,0	36,00	+	+	+	49,00	+
500	914	580,6	914				1245			
24	600	36,00	1370,0	36,00	+	+	+	49,00	+	
		914	621,4	914				1245		
30	750	36,00	1450,0	36,00	+	+	+	49,00	+	
		914	657,7	914				1245		

+ Consulte los detalles con Victaulic.

**NOTA IMPORTANTE:**

Para tamaños de 30"/750 mm y mayores, consulte los detalles con Victaulic.

# Tubería de hierro dúctil ranurada AWWA – Conexiones

## Conexiones de soporte

N° 10-CB Soporte codo

N° 20-CB Soporte "T"

N° 25-CB Soporte "T" reducida

N° 100-CB Soporte "T" de radio largo

Si desea ver información completa solicite la publicación **23.05**

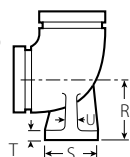

N° 10-CB

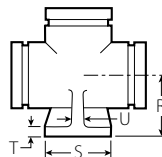

N° 20-CB

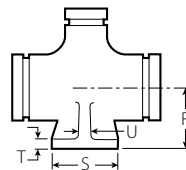

N° 25-CB

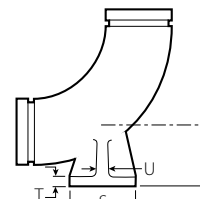

N° 100-CB



SOPORTE REDONDO

Tamaño		Dimensiones					Peso unitario aprox.			
Tamaño nominal Pulgadas mm	Diámetro exterior real Pulgadas mm	R Pulgadas mm	U Pulgadas mm	T Pulgadas mm	S Pulgadas mm	W Pulgadas mm	N° 10-CB Soporte codo Lbs. kg	N° 20-CB Soporte "T" Lbs. kg	N° 100-CB Soporte codo RL Lbs. kg	N° 25-CB Soporte "T" red. Lbs. kg
3 80	3,960 100,6	4,88 124	0,50 13	0,56 14	5,00 127	3,88 99	19,0 8,6	19,0 8,6	-	+
4 100	4,800 121,9	5,50 140	0,50 13	0,62 16	6,00 152	4,75 121	23,6 10,7	26,0 11,8	-	+
6 150	6,900 175,3	7,00 178	0,62 16	0,69 18	7,00 178	5,50 140	42,0 19,1	50,0 22,7	-	+
8 200	9,050 229,9	8,38 213	0,88 22	0,94 24	9,00 229	7,50 191	75,0 34,0	92,0 41,7	-	+
10 250	11,100 281,9	9,75 248	0,88 22	0,94 24	9,00 229	7,50 191	114,0 51,7	125,0 56,7	-	+
12 300	13,200 335,3	11,25 286	1,00 25	1,00 25	11,00 279	9,50 241	152,0 69,0	183,0 83,0	-	+
14 350	15,300 388,6	12,50 318	1,00 25	1,00 25	11,00 279	9,50 241	-	-	340,0 154,2	+
16 400	17,400 442,0	13,75 349	1,00 25	1,00 25	11,00 279	9,50 241	-	-	425,0 192,8	+
18 450	19,500 495,3	15,00 381	1,12 29	1,12 29	13,50 343	11,75 299	-	-	591,0 268,1	+
20 500	21,600 548,6	16,00 406	1,12 29	1,12 29	13,50 343	11,75 299	-	-	717,0 325,2	+
24 600	25,800 655,3	18,50 470	1,12 29	1,12 29	13,50 343	11,75 299	-	-	1056,0 479,0	+

+ Hay disponibles soportes codo reducido de 90°. Consulte los detalles con Victaulic.

### NOTAS IMPORTANTES:

La plantilla de orificios de pernos para el soporte redondo es la misma que la plantilla para la brida del tamaño de tubería al que corresponde, salvo que en todos los casos se usan sólo cuatro orificios dispuestos de tal manera que estos quedan separados de las líneas centrales.

Las bases de estas conexiones están diseñadas para soporte en condiciones de compresión y no se utilizarán para anclajes ni soportes en condiciones de tensión o corte.

Los soportes codos de 90° de extremo ranurado (#X-90 CDI) y los soportes "T" (#X-CDI) están disponibles con las dimensiones establecidas en ANSI B16.1.

Hay disponibles soportes conexiones laterales. Consulte los detalles con Victaulic.

# Tubería de hierro dúctil ranurada AWWA – Conexiones

## Conexiones ensanchadas y de salida

N° 10-CF Ensanchamiento de 90°

N° 100-CF Ensanchamiento de 90° de radio largo

N° 43-CF Ensanchamiento recto

N° 10-CS Salida lateral de 90°

N° 20-CS Salida lateral de "T"

Si desea ver información completa solicite la publicación 23.05

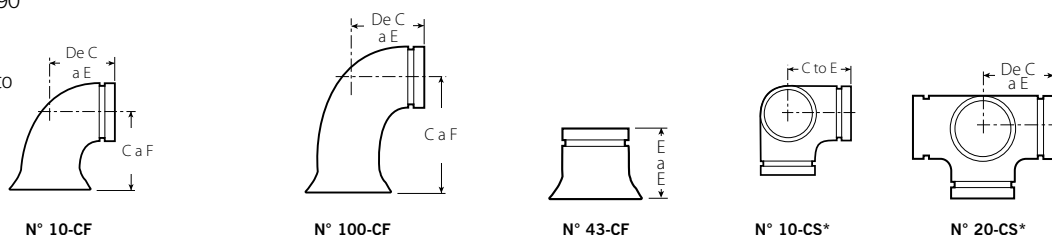

Tamaño		No. 10-CF Ensanchamiento de 90°			N° 100-CF Ensanchamiento de 90° de radio largo			N° 43-CF Ensanchamiento recto		N° 10-CS* Salida lateral de 90°		N° 20-CS* Salida lateral de "T"	
Tamaño nominal Pulgadas mm	Diámetro exterior real Pulgadas mm	De C a E Pulgadas mm	C a F Pulgadas mm	Peso unitario aprox. Lbs. kg	De C a E Pulgadas mm	C a F Pulgadas mm	Peso unitario aprox. Lbs. kg	E a E Pulgadas mm	Peso unitario aprox. Lbs. kg	De C a E Pulgadas mm	Peso unitario aprox. Lbs. kg	De C a E Pulgadas mm	Peso unitario aprox. Lbs. kg
3 80	3,960 100,6	5,50 140	9,00 229	18,0 8,2	7,75 197	11,25 286	23,0 10,4	8,00 203	13,0 5,9	5,50 140	13,0 5,9	5,50 140	28,0 12,7
4 100	4,800 121,9	6,50 165	9,50 241	35,0 15,9	9,00 229	12,50 318	42,0 19,1	8,00 203	17,0 7,7	6,50 165	30,0 13,6	6,50 165	42,0 19,1
6 150	6,900 175,3	8,00 203	11,50 292	70,0 31,8	11,50 292	15,00 381	68,0 30,9	8,00 203	23,0 10,4	8,00 203	58,0 26,3	8,00 203	85,0 38,6
8 200	9,050 229,9	9,00 229	13,50 343	120,0 54,4	14,00 356	18,50 470	118,0 53,5	10,00 254	43,0 19,5	9,00 229	90,0 40,8	9,00 229	114,0 51,7
10 250	11,100 281,9	11,00 279	16,50 419	157,0 71,2	16,50 419	22,50 572	188,0 85,3	10,00 254	58,0 26,3	11,00 279	124,0 56,3	11,00 279	219,0 99,3
12 300	13,200 335,3	12,00 305	18,50 470	190,0 86,2	19,00 483	25,50 648	275,0 124,7	12,00 305	100,0 45,4	12,00 305	170,0 77,1	12,00 305	295,0 133,8
14 350	15,300 388,6	14,00 356	21,50 546	235,0 106,6	21,50 546	29,00 737	325,0 147,4	12,00 305	90,0 40,8	14,00 356	+	+	+
16 400	17,400 442,0	15,00 381	23,00 584	300,0 136,1	24,00 610	32,00 813	435,0 197,3	16,00 406	145,0 65,8	15,00 381	+	+	+
18 450	19,500 495,3	16,50 419	25,00 635	391,0 177,4	26,50 673	35,00 889	571,0 259,0	16,00 406	205,0 93,0	16,50 419	+	+	+
20 500	21,600 548,6	18,00 457	27,00 686	496,0 255,0	29,00 737	38,00 965	731,0 331,6	18,00 457	221,0 100,3	18,00 457	+	+	+
24 600	25,800 655,3	22,00 559	32,50 826	808,0 366,5	34,00 864	44,50 1130	1642,0 744,8	18,00 457	293,0 132,9	22,00 559	+	+	+
30 750	32,000 762,0	+	+	+	+	+	+	24,00 610	567,0 257,2	+	+	+	+
36 900	38,300 914,4	+	+	+	+	+	+	24,00 610	736,0 333,9	+	+	+	+

+ Solicite los detalles a Victaulic.

\* Hay disponibles codos, conexiones en "T" y conexiones en cruz de 90° para salida del lado reducido. Consulte los detalles con Victaulic.

# Tubería de hierro dúctil ranurada AWWA – Válvulas

Válvula Vic-Plug con extremos estándares AWWA

**SERIE 365**

Si desea ver información completa solicite la publicación **23.06**



ACTUADOR DE ENGRANAJES SERIE 365

Tamaño		Dimensiones – Pulgadas/mm									Peso unitario aprox.
Tamaño nominal Pulgadas	Diámetro exterior real mm	A Extremo a Extremo	B	C	D	F	H	V	K	sin palanca Lbs. kg	
3	3,960	8,00	4,06	3,75	4,25	6,40	4,00	18,50	2,00	25,0	
80	100,6	203	103	95	108	163	102	470	51	11,3	
4	4,800	9,00	4,06	4,44	4,75	7,52	4,50	18,50	2,00	35,0	
100	121,9	229	103	113	121	191	114	470	51	15,9	
6	6,900	10,50	3,20	5,50	7,50	10,32	5,25	18,50	2,00	70,0	
150	175,3	267	81	140	191	262	133	470	51	31,8	

Palanca manual

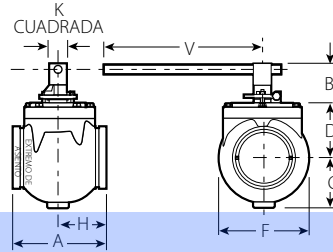

Válvula con accionador de engranajes †

El torque requerido para abrir las válvulas Vic-Plug varía con el diferencial de presión a uno lado y otro de la válvula cerrada.

Hay disponible una completa gama de operadores y accesorios automáticos con la válvula Vic-Plug. Consulte con Victaulic por sus requerimientos.

- Las válvulas de plug excéntricas ranuradas están diseñadas conforme a las normas ANSI/AWWA principalmente para servicios de agua y tratamiento de aguas servidas
- El torque requerido para abrir las válvulas Vic-Plug varía con el diferencial de presión a uno y otro lado de la válvula cerrada; para el diferencial de presión máximo seleccione el accionador de engranajes correcto en la tabla de la pág. 15-16
- El tapón excéntrico asegura un sellado a prueba de burbujas a presiones de hasta 175 psi/1200 kPa
- El sellado bidireccional a 25 psi/175 kPa es estándar y hay disponible opcionalmente sellado bidireccional total
- Tamaños de 3 – 12”/80 – 300 mm

Tamaño		Dimensiones – Pulgadas/mm													Peso unitario aprox.
Tamaño nominal Pulgadas	Diámetro exterior real mm	A Extremo a Extremo	C	D	F	G	H	K	L	M	Diá. N.	O	P	Serie GO	Lbs. kg
3*	3,960	8,00	3,75	4,25	6,56	—	4,00	1,65	3,19	4,00	6,00	5,63	6,60	M12	32,0
80	100,6	203	95	108	167	—	102	42	81	102	152	143	168	M12	14,5
4*	4,800	9,00	4,44	4,75	7,74	—	4,50	1,65	3,19	4,00	6,00	5,63	6,60	M12	42,0
100	121,9	229	113	121	197	—	114	42	81	102	152	143	168	M12	19,1
6*	6,900	10,50	5,50	7,50	10,32	—	5,25	1,65	3,19	—	10,00	7,63	8,41	M12	80,0
150	175,3	267	140	191	262	—	133	42	81	—	254	194	214	M12	36,3
8	9,050	11,50	6,87	10,80	12,30	16,38	5,75	1,65	3,19	—	18,00	11,63	10,25	M12	120,0
200	229,9	292	175	274	312	416	145	42	81	—	457	295	261	M12	55,0
10	11,100	13,00	8,00	12,00	14,78	18,75	6,50	2,00	3,68	—	18,00	12,50	11,00	M14	185,0
250	281,9	330	203	305	375	476	165	50	93	—	457	318	278	M14	84,0
12	13,200	14,00	9,50	13,75	17,00	21,00	7,00	2,00	4,15	—	18,00	13,88	13,00	M15	240,0
300	335,3	356	241	349	432	533	178	50	105	—	457	352	331	M15	109,0

† Los accionadores de engranajes se pueden instalar en diversas posiciones. Consulte los detalles con Victaulic. Las válvulas de 3, 4, 6”/80, 100, 150 mm no incluyen orejas laterales de apoyo.

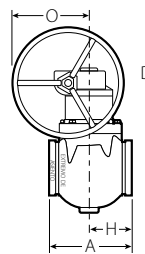

TAMAÑOS CONVENCIONALES DE 3 – 6”/80 – 100 MM

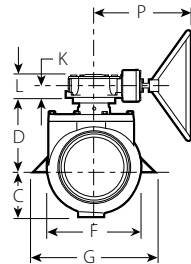

TAMAÑOS CONVENCIONALES DE 8 – 12”/200 – 300 MM



# Tubería de hierro dúctil ranurada AWWA – Válvulas

## Válvula de retención

### SERIE 317

Si desea ver información completa solicite la publicación 23.09

- Válvula de retención AWWA de extremo ranurado
- El cuerpo se ajusta a las dimensiones estándares AWWA C-508 de extremo a extremo
- Los extremos ranurados se ajustan a las especificaciones de ranura para unión rígida de ANSI/AWWA C-606
- Permite instalar fácilmente con dos coples Victaulic
- Diversos accesorios disponibles; palanca, contrapeso, palanca y resorte y cojines de aire ajustables
- Presión nominal de hasta 175 psi/1200 kPa
- Tamaños de 3 – 12”/80 – 300 mm



RESORTE Y PALANCA SERIE 317



COJÍN DE AIRE SERIES 317



PESO Y PALANCA SERIE 317

## Consideraciones importantes para la instalación

Opción <sup>1</sup>	Orientación horizontal	Orientación vertical
Sin accesorios	Sí	Sí
Palanca sin peso	Sí	Sí <sup>2</sup>
Palanca con resorte	Sí	Sí
Palanca con resorte ajustable <sup>3</sup> y cojín de aire	Sí	Sí

### NOTAS IMPORTANTES:

- 1 Las válvulas que no tienen cojines de aire están expuestas a la oscilación.
- 2 Para un funcionamiento correcto en orientación vertical, la palanca se debe hacer girar 90°.
- 3 Todas las válvulas equipadas con un cojín de aire también incluirán un resorte ajustable. Éste no es el mismo resorte que se incluye con las opciones sin cojín de aire.
  - Hay disponibles kits de modificación en terreno
  - El apriete excesivo de la tuerca de empaque puede afectar el cierre de la clapeta
  - Las válvulas se despachan sin tomas de presión ni drenajes; al momento del pedido, especifique si se requieren tomas o drenajes, consulte la Publicación 23.09 para ver más detalles

# Tubería de hierro dúctil ranurada AWWA – Válvulas

## Válvula de retención

### SERIE 317

Si desea ver información completa solicite la publicación **23.09**

Tamaño		Dimensiones																Peso aprox. cada uno*		Peso aprox. de kits de accesorios		
Tamaño nominal Pulgadas	Diámetro exterior real Pulgadas	A Pulg. mm	B Pulg. mm	C Pulg. mm	D Pulg. mm	E Pulg. mm	F Pulg. mm	G Pulg. mm	H Pulg. mm	J Pulg. mm	K Pulg. mm	L Pulg. mm	M Pulg. mm	N Pulg. mm	R Pulg. mm	S Pulg. mm	Válvula sin accesorios Lbs. kg	Resorte y palanca Lbs. kg	Peso y palanca Lbs. kg	Cojín de aire Lbs. kg		
3	3,960	9,50	3,28	10,13	3,87	7,74	7,05	13,56	13,22	8,00	11,28	14,65	14,07	7,30	6,82	9,50	50,0	4,0	7,0	15,0		
80	100,6	241	83	257	98	197	179	344	336	203	287	372	357	185	173	241	22,7	1,8	3,2	6,8		
4	4,800	11,50	4,05	11,38	4,62	9,24	7,80	13,93	13,91	8,75	10,74	15,03	14,74	8,05	7,54	11,74	70,0	4,0	7,0	15,0		
100	121,9	292	103	289	117	235	198	354	353	222	273	382	374	204	192	298	31,8	1,8	3,2	6,8		
6	6,900	14,00	4,28	14,43	5,68	11,36	8,86	14,50	15,26	9,81	9,47	15,59	16,07	9,11	8,60	14,57	120,0	4,0	7,0	15,0		
150	175,3	356	126	367	144	289	225	368	388	249	241	396	408	231	218	370	54,4	1,8	3,2	6,8		
8	9,050	19,50	6,12	18,14	7,15	14,30	11,34	20,25	21,37	12,65	12,74	21,52	22,21	11,64	10,37	17,94	225,0	8,0	17,0	34,0		
200	229,9	495	155	461	182	363	288	514	543	321	324	547	564	296	263	456	102,1	3,6	7,7	15,4		
10	11,100	22,00	7,38	20,90	8,28	16,56	12,48	20,39	22,61	13,78	11,51	21,65	23,45	12,77	11,50	20,42	350,0	8,0	17,0	34,0		
250	281,9	559	187	531	210	421	317	518	574	350	292	550	596	324	292	519	158,8	3,6	7,7	15,4		
12	13,200	26,00	8,60	27,04	9,62	19,24	13,81	21,00	24,00	15,12	10,13	22,27	24,83	14,11	12,84	23,05	460,0	8,0	17,0	34,0		
300	335,3	660	218	687	244	489	351	533	610	384	257	566	631	358	326	585	217,7	3,6	7,7	15,4		

\* Los pesos indicados arriba corresponden a la válvula sin accesorios. Los pesos de los kits de accesorios se indican por separado en las columnas de la derecha.

#### NOTA IMPORTANTE:

La válvula se puede instalar horizontal o verticalmente. En la tabla en la pág. 13-17, vea el uso aprobado de los accesorios opcionales.

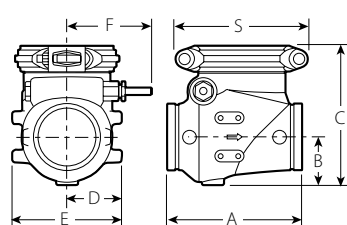

SERIE 317 SIN ACCESORIOS

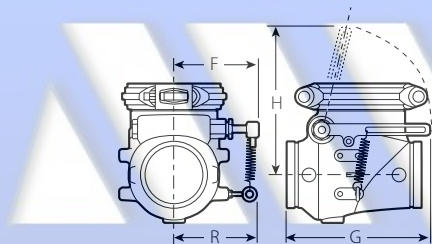

RESORTE Y PALANCA SERIE 317

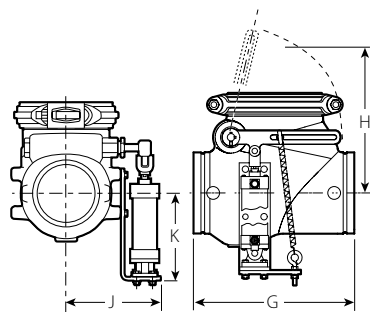

COJÍN DE AIRE SERIE 317 CON RESORTE AJUSTABLE

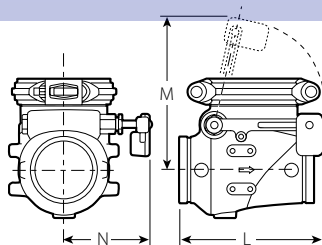

PESO Y PALANCA SERIE 317

# Sistemas Vic-Ring®

Victaulic ofrece dos Sistemas Vic-Ring para servicios abrasivo y corrosivo de gran diámetro. Cada sistema mantiene el grosor completo de la pared de la tubería para una máxima vida útil del servicio.

**Sistema OGS – Cople Estilo 44** – solicite la publicación 16.05

- Diseñado específicamente para usar con acoples Vic-Ring Estilo 44
- Sistema de anillo OGS disponible con anillos Tipo “D” o “E”. Solicite la publicación 16.01
- Para sistemas desde 4 – 60”/100 – 1525 mm

**Sistema AGS – Cople rígido Estilo W07** – solicite la publicación 16.11 o **Cople flexible Estilo W77** – solicite la publicación 16.12

- Características patentadas Advance Groove System para servicio de presión más alto
- Ambos acoples presentan carcasas de dos piezas para un montaje más fácil
- Tamaños desde 26 – 60”/650 – 1525 mm para presiones de hasta 350 psi/2400 kPa
- Compatible para la mayoría de opciones de revestimiento por abrasión o servicios de abrasión y corrosión

## Acoplamiento Vic-Ring

ESTILO 44, PÁG. 16-2



## Cople rígido AGS Vic-Ring

ESTILO W07, PÁG. 16-3



## Cople flexible AGS Vic-Ring

ESTILO W77, PÁG. 16-4



## PRODUCTOS

- 1-1 Coples
- 2-1 Conexiones
- 3-1 Válvulas
- 4-1 Productos de balanceo hidrónico
- 5-1 Accesorios
- 6-1 Advanced Groove System
- 7-1 Sistema de tuberías con derivación mecánica
- 8-1 Sistema de tuberías de extremo liso
- 9-1 Sistema ranurado para tuberías de acero inoxidable
- 10-1 Sistema Pressfit para tuberías de acero inoxidable
- 11-1 Sistema Vic-Press™ para acero inoxidable cédula 10S
- 12-1 Sistema de tuberías de extremo liso para tuberías de HDPE
- 13-1 Cobre ranurado
- 14-1 Sistema PermaLynx para tuberías de cobre
- 15-1 Tubería de hierro dúctil ranurada AWWA
- 16-1 Sistemas Vic-Ring®**
- 17-1 Sistema Depend-O-Lok® de Victaulic
- 18-1 Productos reutilizables de PVC Aquamine®
- 19-1 Empaquetaduras
- 20-1 Herramientas de preparación de tuberías
- 21-1 Índice de Productos
- 22-1 Software de tuberías

# Sistemas Vic-Ring®

## Cople rígido Vic-Ring®

### ESTILO 44

Si desea ver información completa solicite la publicación **06.05**



- La construcción en nervadura transversal provee un componente fuerte para usar en tuberías de acero con adaptadores Vic-Ring aplicados.
- Tamaños de 4 – 60"/100 – 1500 mm

Tamaño		Dimensiones del cople Pulgadas/mm			Dimensiones del perno Pulgadas/mm			Peso unitario aprox.
Diámetro Nominal Pulgadas mm	Diámetro exterior real Pulgadas mm	Altura X	Ancho Y	Profundidad Z	N°	Diámetro x Longitud		Lbs. kg
4 100	4,500 114,3	7,0 178	9,65 245	2,25 57	2	5/8	x 4	8,0 3,6
6 150	6,625 168,3	9,25 235	12,05 306	2,38 60	2	5/8	x 4	11,0 5,0
8 200	8,625 219,1	12,00 305	15,00 381	2,63 67	2	3/4	x 5	17,0 7,7
10 250	10,750 273,0	14,25 362	17,75 450	2,88 73	2	3/4	x 5	23,0 10,4
12 300	12,750 323,9	16,75 425	20,03 509	3,00 76	2	7/8	x 5 1/2	31,0 14,1
14 350	14,000 355,6	18,88 480	22,75 578	3,63 92	4	1	x 3 1/2	43,0 19,5
16 400	16,000 406,4	21,13 538	25,68 652	3,63 92	4	1	x 3 1/2	63,0 28,6
18 450	18,000 457,0	24,63 626	28,25 717	3,75 95	4	1	x 3 1/2	85,0 38,6
20 500	20,000 508,0	26,25 668	30,88 784	3,75 95	4	1 1/4	x 5 1/2	90,0 40,8
24 600	24,000 610,0	30,25 768	35,00 889	3,75 95	6	1 1/4	x 3 1/2	107,0 48,5
30 750	30,000 762,0	37,75 959	49,21 1098	5,38 137	6	1 1/2	x 5 3/4	225,0 102,1
36 900	36,000 914,0	44,38 1127	50,00 1270	5,38 137	6	1 1/2	x 5 3/4	270,0 122,5
42 1050	42,000 1067,0	50,75 1289	57,50 1461	5,38 137	8	1 3/4	x 6	380,0 172,4
48 1200	48,000 1219,2	57,75 1467	63,00 1600	5,50 140	16	1 3/8	x 5 3/4	515,0 233,6
54 1375	54,000 1371,6	64,63 1642	70,50 1791	5,63 143	16	1 1/2	x 5 3/4	615,0 279,0
60 1500	60,000 1524,0	71,38 1813	77,00 1956	5,75 146	20	1 1/2	x 5 3/4	688,0 312,1

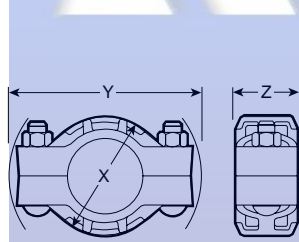

TAMAÑOS DE 4 – 12"/100 – 300 mm

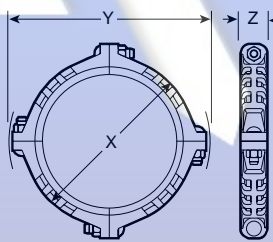

TAMAÑOS DE 14 – 20"/350 – 500 mm

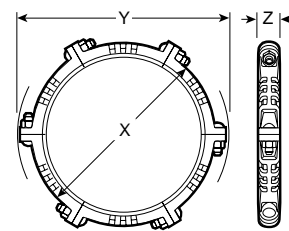

TAMAÑOS DE 24 – 36"/600 – 900 mm

# Sistemas Vic-Ring®

## Cople rígido AGS Vic-Ring®

### ESTILO W07

Si desea ver información completa solicite la publicación 06.11

- Diseñado para proveer una conexión fuerte para sistemas de presión de tuberías de gran diámetro
- Presión nominal de hasta 350 psi/2400 kPa
- Tamaños de 26 – 48”/660 – 1200 mm

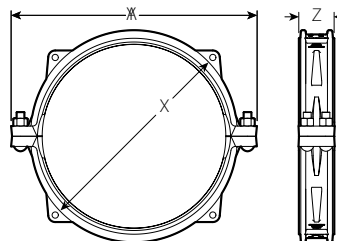

SISTEMAS VIC-RING®

Tamaño		Presión máx. de trabajo* psi/kPa			Carga axial máx.* Lbs./N			Sep. admisible de extremos de tubería	Perno/Tuerca N° – Tamaño	Dimensiones – Pulgadas/mm			Peso unitario aprox.
Tamaño nominal de tubería Pulgadas mm	Tamaño del cople/Anillo Pulgadas mm	Pared est.	Pared delgada ‡	Pared extra gruesa ½”/12,7 mm	Pared est.	Pared delgada ‡	Pared extra gruesa ½”/12,7 mm	Pulgadas mm	Pulgadas	X	Y	Z	Cople solamente Lbs. kg
12 300	14,000 355,6	350 2500	350 2500	- -	53900 239757	53900 239757	- -	0,25 6,4	2 – 1 x 5 ½	15,87 403	20,59 523	4,75 121	49 22,2
14 350	16,000 406,4	350 2500	350 2500	- -	70400 313155	70400 313155	- -	0,25 6,4	2 – 1 x 5 ½	18,12 460	23,51 597	4,75 121	61 27,7
16 400	18,000 457,0	350 2500	350 2500	- -	89100 396335	89100 396335	- -	0,25 6,4	2 – 1 x 5 ½	20,22 514	25,53 648	4,75 121	71 32,2
18 450	20,000 508,0	350 2500	350 2500	- -	109950 489304	109950 489304	- -	0,25 6,4	2 – 1 ½ x 5 ½	22,44 570	27,13 689	4,75 121	82 37,2
20 500	22,000 558,8	350 2500	350 2500	- -	133046 592055	133046 592055	- -	0,25 6,4	2 – 1 ½ x 6	24,72 628	29,25 743	4,75 121	99 44,9
22 550	24,000 610,0	350 2500	232 1600	- -	135750 603941	135750 603941	- -	0,25 6,4	2 – 1 ½ x 5 ½	26,64 677	32,31 821	4,75 121	116 52,6
24 600	26,000 660,4	300 2065	- -	300 2065	159279 708508	159279 708508	- -	0,38 9,6	4 – 1 ½ x 6	30,07 764	35,23 895	5,68 144	205 93,0
26 650	28,000 711,2	300 2065	- -	300 2065	184726 821702	184726 821702	- -	0,38 9,6	4 – 1 ½ x 6	32,23 819	37,22 945	5,68 144	220 99,8
28 700	30,000 762,0	300 2065	- -	300 2065	212058 943281	212058 943281	- -	0,38 9,6	4 – 1 ¼ x 7	33,90 863	39,64 1007	5,68 144	227 103,0
30 750	32,000 812,8	300 2065	- -	300 2065	241274 1073240	241274 1073240	- -	0,38 9,6	4 – 1 ¼ x 7	36,07 916	41,74 1060	5,68 144	242 109,8
32 800	34,000# 865	300 2065	- -	300 2065	- -	- -	272375 1212070	0,38 9,6	4 – 1 ¼ x 7	38,25 972	43,75 1111	5,68 144	255,0 115,7
34 850	36,000 914,4	300 2065	- -	300 2065	305363 1358322	305363 1358322	- -	0,38 9,6	4 – 1 ¼ x 7	40,23 1022	45,72 1161	5,68 144	268 121,6
36 900	38,000 965,2	300 2065	- -	300 2065	305363 1358322	- -	305363 1358322	0,38 9,6	4 – 1 ¼ x 7	40,23 1022	45,72 1161	5,68 144	268 121,6
38 950	40,000 1016,0	300 2065	- -	300 2065	376991 1676940	- -	376991 1676940	0,44 11,1	4 – 1 ½ x 7	43,98 1117	50,51 1283	6,50 165	340 154,2
40 1000	42,000 1066,8	300 2065	- -	300 2065	415632 1848823	- -	415632 1848823	0,44 11,1	4 – 1 ½ x 7	45,98 1168	52,50 1334	6,50 165	360 163,3
42 1050	44,000# 1150	- -	- -	232 1600	- -	- -	352763 1569795	0,44 11,1	4 – 1 ½ x 7	48,00 1219	54,50 1384	6,50 165	390,0 176,9
44 1100	46,000 1168,4	- -	- -	232 1600	- -	- -	385561 1715746	0,44 11,1	4 – 1 ½ x 7	50,28 1277	56,48 1435	6,50 165	415 188,2
46 1150	48,000 1219,2	- -	- -	232 1600	- -	- -	419820 1868199	0,44 11,1	4 – 1 ½ x 7	52,28 1328	58,47 1485	6,50 165	425 192,8

\* La presión de trabajo y la carga axial son valores totales, derivados de todas las cargas internas y externas, basados en acero al carbón, anillos AGS instalados de acuerdo con las especificaciones Victaulic®.

ADVERTENCIA: PARA PRUEBA EN CAMPO ÚNICA, la presión de trabajo máxima de la unión puede aumentarse en 1 vez el valor indicado.

Los acoples AGS Estilo W07 son esencialmente rígidos y no permiten expansión/contracción.

**NOTA:** Puede solicitar pernos con rosca métrica (código de color dorado) para todos los tamaños de coples. Póngase en contacto con Victaulic para solicitar los detalles.

‡ Pared delgada para 14”/350 mm = 0,22”/5,6 mm; 16 – 24”/400 – 600 mm = 0,24/6,4 mm

# Disponible en el tercer trimestre de 2011. Otros tamaños pueden ser usados para unir sistemas de 32”/800 mm y 42”/1050 mm

# Sistemas Vic-Ring®

## Cople flexible AGS Vic-Ring®

### ESTILO W77

Si desea ver información completa solicite la publicación **06.12**

- Provee movimiento limitado de tubería lineal y angular en la junta de la tubería que puede ser usado para compensar en crecimiento termal de la línea de carga del pistón, atenuación de vibración, sísmico, y otras aplicaciones que requieran flexibilidad.
- Presión nominal de hasta 350 psi/2400 kPa
- Tamaños de 26 – 60"/660 – 1520 mm

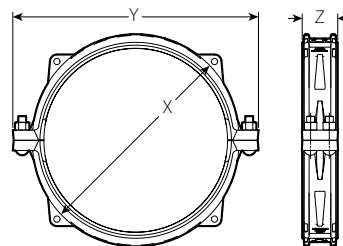

SISTEMAS VIC-RING®

Tamaño		Presión máx. de trabajo* psi/kPa			Carga axial máx.* Lbs./N			Sep. admisible de extremos de tubería	Deflexión de CL	Perno/Tuerca Nº – Tamaño	Dimensiones – Pulgadas/mm			Peso unitario aprox.	
Tamaño nominal de tubería Pulgadas mm	Tamaño del cople/ Anillo Pulg./mm	Pared est.	Pared delgada ‡	Pared extra gruesa ½"/12,7 mm	Pared est.	Pared delgada ‡	Pared extra gruesa ½"/12,7 mm	Pulgadas mm	Grados por cople	Tubería Pulg./Pies mm/m	Pulgadas	X	Y	Z	Cople solamente Lbs. kg
12 300	14,000 355,6	350 2500	350 2500	-	53900 239757	53900 239757	-	0,13 – 0,31 3,3 – 7,9	0,73	0,15 13	2 - 1 x 5 ½	16,00 406	20,59 523	4,50 114	48 21,8
14 350	16,000 406,4	350 2500	350 2500	-	70400 313155	70400 313155	-	0,13 – 0,31 3,3 – 7,9	0,63	0,13 11	2 - 1 x 5 ½	18,18 462	23,51 597	4,50 114	58 26,3
16 400	18,000 457,2	350 2500	350 2500	-	89100 396335	313155 396335	-	0,13 – 0,31 3,3 – 7,9	0,57	0,12 10	2 - 1 x 5 ½	20,36 517	25,46 647	4,50 114	65,0 29,5
18 450	20,000 508,0	350 2500	350 2500	-	109950 489304	109950 489304	-	0,13 – 0,31 3,3 – 7,9	0,50	0,10 9	2 - 1 ½ x 5 ½	22,56 573	27,13 689	4,50 114	82 37,2
20 500	22,000 558,8	350 2500	350 2500	-	113050 592075	133050 592075	-	0,13 – 0,31 3,3 – 7,9	0,50	0,10 9	2 - 1 ½ x 6	24,75 628,7	29,25 743,0	4,50 114	99 44,9
22 550	24,000 609,6	350 2500	232 1600	-	135750 603941	135750 603941	-	0,13 – 0,31 3,3 – 7,9	0,42	0,09 8	2 - 1 ½ x 5 ½	26,88 683	32,31 821	4,50 114	107 48,5
24 600	26,000 660,4	300 2065	-	300 2065	159279 708508	-	159279 708508	0,15-0,53 3,81-13,46	0,83	0,18 15	4 - 1 ½ x 6	30,07 764	35,23 895	5,68 144	205 93,0
26 650	28,000 711,2	300 2065	-	300 2065	184726 821702	-	184726 821702	0,15-0,53 3,81-13,46	0,78	0,16 14	4 - 1 ½ x 6	32,23 819	37,22 945	5,68 144	220 99,8
28 700	30,000 762,0	300 2065	-	300 2065	212058 943281	-	212058 943281	0,15-0,53 3,81-13,46	0,73	0,16 14	4 - 1 ¼ x 7	33,90 863	39,64 1007	5,68 144	227 103,0
30 750	32,000 812,8	300 2065	-	300 2065	241274 1073240	-	241274 1073240	0,15-0,53 3,81-13,46	0,68	0,14 11	4 - 1 ¼ x 7	36,07 916	41,74 1060	5,68 144	242 109,8
32 800	34,000 865,0	300 2065	-	300 2065	272375 1212070	-	-	0,15 - 0,53 3,81 - 13,46	0,69	0,13 11	4 - 1 ¼ x 7	38,25 972	43,75 1111	5,68 144	255,0 115,7
34 850	36,000 914,4	300 2065	-	300 2065	305363 1358322	-	305363 1358322	0,15-0,53 3,81-13,46	0,60	0,13 11	4 - 1 ¼ x 7	40,23 1022	45,72 1161	5,68 144	268 121,6
36 900	38,000 965,2	300 2065	-	300 2065	305363 1358322	-	305363 1358322	0,15-0,53 3,81-13,46	0,60	0,13 11	4 - 1 ¼ x 7	40,23 1022	45,72 1161	5,68 144	268 121,6
38 950	40,000 1016,0	300 2065	-	300 2065	376991 1676940	-	376991 1676940	0,21-0,59 5,33-14,99	0,55	0,12 10	4 - 1 ½ x 7	43,98 1117	50,51 1283	6,50 165	340 154,2
40 1000	42,000 1066,8	300 2065	-	300 2065	415632 1848823	-	415632 1848823	0,21-0,59 5,33-14,99	0,52	0,11 9	4 - 1 ½ x 7	45,98 1168	52,50 1334	6,50 165	360 163,3
42 1050	44,000 1150,0	-	-	232 1600	-	-	352763 1569795	0,21 - 0,59 5,33 - 14,99	0,5	0,10 8	4 - 1 1/2 x 7	48,00 1219	54,50 1384	6,50 165	390,0 176,9
44 1100	46,000 1168,4	-	-	232 1600	-	-	385561 1715746	0,21-0,59 5,33-14,99	0,47	0,10 8	4 - 1 ½ x 7	50,28 1277	56,48 1435	6,50 165	415 188,2
46 1150	48,000 1219,2	-	-	232 1600	-	-	419820 1868199	0,21-0,59 5,33-14,99	0,45	0,10 8	4 - 1 ½ x 7	52,28 1328	58,47 1485	6,50 165	425 192,8
52 1300	54,000 1371,6	-	-	175 1200	-	-	400790 1782803	0,28-0,66 7,11-16,76	0,40	0,08 7	4 - 1 ½ x 7	59,03 1499	65,16 1655	10,00 254	648 293,9
54 1350	56,000 1422,2	-	-	175 1200	-	-	431030 1917317	0,28-0,66 7,11-16,76	0,38	0,08 7	4 - 1 ½ x 7	61,03 1550	67,65 1718	10,00 254	676 306,6
58 1450	60,000 1524,0	-	-	175 1200	-	-	494800 2201025	0,28-0,66 7,11-16,76	0,36	0,08 7	4 - 1 ½ x 7	65,03 1652	72,13 1832	10,00 254	720 326,6

\* La presión de trabajo y la carga axial son valores totales, derivados de todas las cargas internas y externas, basados en acero al carbón, anillos AGS instalados conforme a las especificaciones de Victaulic. Póngase en contacto con Victaulic para averiguar el rendimiento de otros materiales de anillo.

ADVERTENCIA: PARA PRUEBA EN CAMPO ÚNICA, la presión de trabajo máxima de la unión puede aumentarse en 1 vez y ½ el valor indicado.

Pernos con rosca métrica (código de color dorado) disponibles en todas las medidas de coples bajo pedido. Póngase en contacto con Victaulic para solicitar los detalles.

NOTA: El cople Estilo W77 de 26 – 60"/660 – 1525 mm no se puede utilizar en tuberías con grosor de pared superior a 0,5"/12,7 mm.

‡ Pared delgada para 14"/350 mm = 0,22"/5,6 mm; 16 – 24"/400 – 600 mm = 0,24/6,4 mm

† La separación permitida de extremos de tubería y los valores de Deflexión corresponden al rango nominal máximo de movimiento en cada unión en tuberías ranuradas por laminación AGS.

Estos son valores máximos; para propósitos de diseño e instalación estos valores deberían reducirse en un 25%.



# Sistema Depend-O-Lok® de Victaulic

El sistema de unión Depend-O-Lok® de Victaulic representa una nueva generación de coples tecnológicamente avanzados. Los coples Depend-O-Lok de Victaulic fueron diseñados, fabricados y probados para cumplir y exceder los requerimientos de rendimiento de su sistema.

El diseño de los coples Victaulic Depend-O-Lok admite tuberías con circunferencia deformada, lo que significa una instalación más fácil que los sistemas AWWA utilizando las especificaciones C227/C221

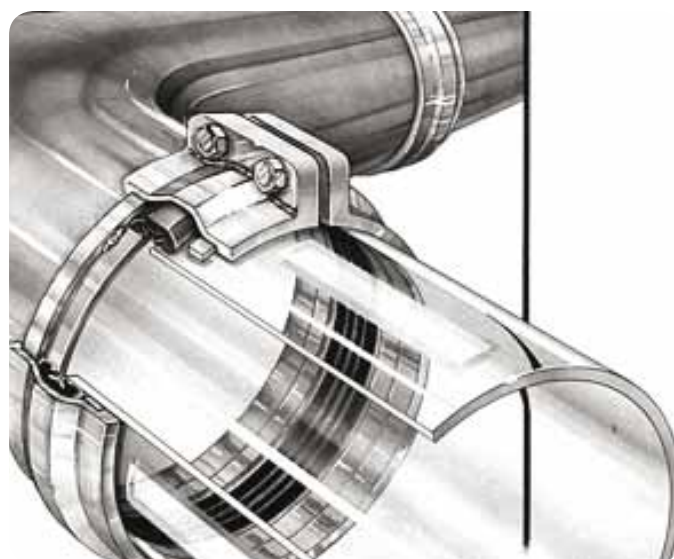

## Coples Depend-O-Lok de Victaulic



- Ofrece una alternativa confiable y económica a los coples de manguito partido empernados tradicionales
- Disponibles en una variedad de estilos según los requerimientos específicos de las aplicaciones, como:

### Cople flexible de manguito partido con pernos

Uniones Estilo 230 flexibles sin restricción, a prueba de burbujas

Solicite la Publicación **60.10**

### Acoplamiento flexible restringido de manguito dividido con pernos

Uniones de tubería Estilo 232 completamente restringidas sin arnés externo

Solicite la Publicación **60.11**

### Coples de expansión de manguito partido

Uniones de tuberías Estilo 231 que proveen para expansión y contracción termal hasta 4"/101,6 de movimiento

Solicite la Publicación **60.12**

## FluidMaster/AirMaster



- Diseñado para formar uniones con sujeción total para tuberías de transporte de aire y fluidos
- Coples con reborde fabricados para funcionar a las presiones de diseño del sistema
- Cumple o excede las normas de funcionamiento establecidas en AWWA C-606

Solicite la Publicación **60.15**

## Junta de expansión



- Ofrece soluciones para acomodar la expansión y contracción térmica de las líneas de tuberías
- Los productos son:

### Uniones de expansión tipo fuelle OmniFlex de acero inoxidable

También puede acomodar el movimiento lateral

## PRODUCTOS

- 1-1 Coples
- 2-1 Conexiones
- 3-1 Válvulas
- 4-1 Productos de balanceo hidráulico
- 5-1 Accesorios
- 6-1 Advanced Groove System
- 7-1 Sistema de tuberías con derivación mecánica
- 8-1 Sistema de tuberías de extremo liso
- 9-1 Sistema ranurado para tuberías de acero inoxidable
- 10-1 Sistema Pressfit para tuberías de acero inoxidable
- 11-1 Sistema Vic-Press™ para acero inoxidable cédula 10S
- 12-1 Sistema de tuberías de extremo liso para tuberías de HDPE
- 13-1 Cobre ranurado
- 14-1 Sistema PermaLynx para tuberías de cobre
- 15-1 Tubería de hierro dúctil ranurada AWWA
- 16-1 Sistemas Vic-Ring®
- 17-1 Sistema Depend-O-Lok® de Victaulic**
- 18-1 Productos reutilizables de PVC Aquamine®
- 19-1 Empaquetaduras
- 20-1 Herramientas de preparación de tuberías
- 21-1 Índice de Productos
- 22-1 Software de tuberías

## Productos reutilizables de PVC Aquamine®

Presentamos el sistema Aquamine®. Aquamine es una completa línea de tuberías, conexiones, válvulas y componentes especiales reutilizables para PVC resistentes al impacto. Por su resistencia y flexibilidad y por otras características de crucial importancia, Aquamine se ha convertido en uno de los productos líderes en su campo, lo que ofrece sistemáticamente una ventaja competitiva en eficiencia y productividad.

Si desea ver información completa solicite la publicación **50.01**



### Productos reutilizables de PVC Aquamine

- El o-ring de goma sintética proporciona gran resistencia química para una amplia gama de servicios
- La tubería de PVC resistente a alto impacto y el cople forman componentes resistentes para las tuberías
- El conjunto estriado combina una máxima resistencia al ensamblarse en las ranuras tanto del cople como de la tubería
- El extremo engrosado de la tubería ofrece una unión reforzada y segura
- Su diseño liviano y reutilizable hacen de Aquamine la opción ideal para una amplia variedad de servicios de agua

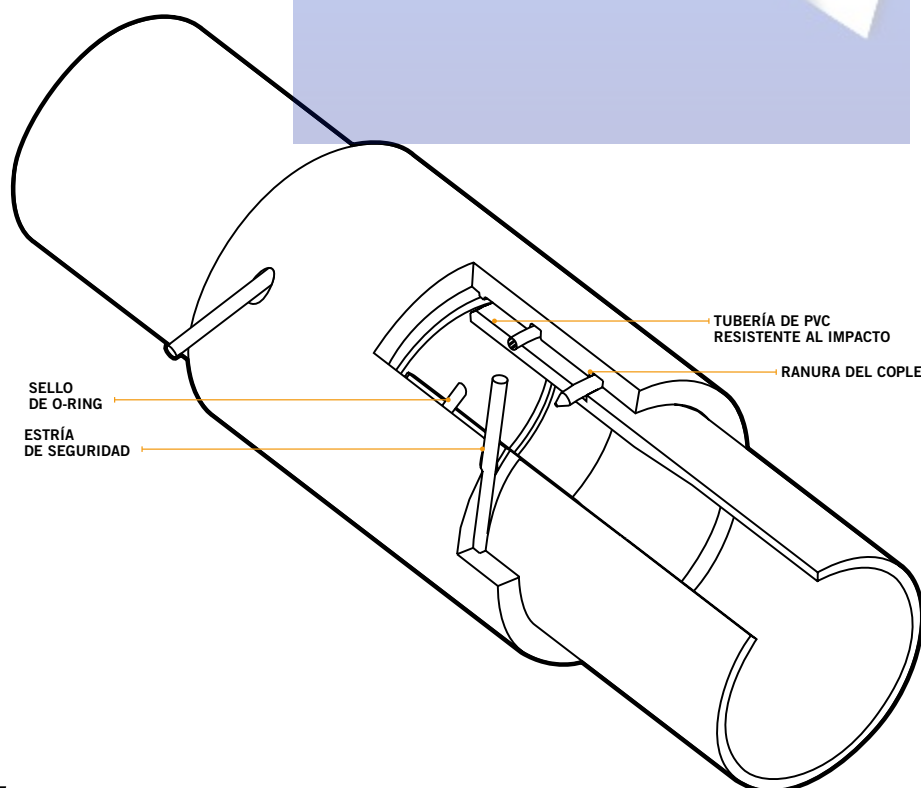
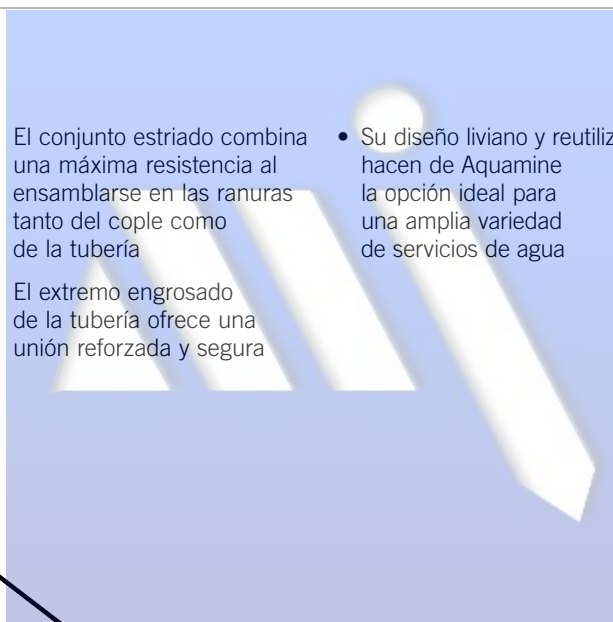

### PRODUCTOS

- 1-1 Coples
- 2-1 Conexiones
- 3-1 Válvulas
- 4-1 Productos de balanceo hidrónico
- 5-1 Accesorios
- 6-1 Advanced Groove System
- 7-1 Sistema de tuberías con derivación mecánica
- 8-1 Sistema de tuberías de extremo liso
- 9-1 Sistema ranurado para tuberías de acero inoxidable
- 10-1 Sistema Pressfit para tuberías de acero inoxidable
- 11-1 Sistema Vic-Press™ para acero inoxidable cédula 10S
- 12-1 Sistema de tuberías de extremo liso para tuberías de HDPE
- 13-1 Cobre ranurado
- 14-1 Sistema PermaLynx para tuberías de cobre
- 15-1 Tubería de hierro dúctil ranurada AWWA
- 16-1 Sistemas Vic-Ring®
- 17-1 Sistema Depend-O-Lok® de Victaulic
- 18-1 Productos reutilizables de PVC Aquamine®**
- 19-1 Empaquetaduras
- 20-1 Herramientas de preparación de tuberías
- 21-1 Índice de Productos
- 22-1 Software de tuberías

PRODUCTOS REUTILIZABLES DE PVC AQUAMINE®

# Productos reutilizables de PVC Aquamine®

## Tubería Aquamine con cople

### ESTILO 2900

Si desea ver información completa solicite la publicación 50.01

- Tubería Aquamine comercializada en longitudes de 20 pies con un cople incluido
- Capacidad nominal de hasta 350 psi/2400 kPa
- Disponible en tamaños de 2-12"/50-300 mm

Tamaño	Dimensiones Pulgadas/mm				Peso
	Tamaño nominal Pulgadas/mm	SDR	Presión nominal psi/kPa	Diámetro exterior de la tubería Pulgadas/mm	
2 50	17	250	2,375	0,140	0,69
		1724	60,3	3,56	0,3
3 80	21	200	2,375	0,113	0,57
		1379	60,3	2,88	0,3
4 100	12,4	350	4,500	0,383	2,96
		2413	114,3	9,22	1,3
4 100	17	250	4,500	0,285	2,40
		1724	114,3	6,73	1,1
4 100	21	200	4,500	0,173	1,60
		1379	114,3	4,39	0,7
4 100	28	160	4,500	0,173	1,60
		1103	114,3	4,39	0,7
6 150	12,4	350	6,625	0,534	6,42
		2413	168,3	13,56	2,9
6 150	17	250	6,625	0,390	5,20
		1724	168,3	9,91	2,4
6 150	21	200	6,625	0,316	4,26
		1379	168,3	8,03	1,9
6 150	28	160	6,625	0,255	3,46
		1103	168,3	6,48	1,6
8 200	12,4	350	8,625	0,696	11,03
		2413	219,1	17,88	5,0
8 200	17	250	8,625	0,508	8,81
		1724	219,1	12,90	4,0
8 200	21	200	8,625	0,410	7,21
		1379	219,1	10,41	3,3
8 200	28	160	8,625	0,332	5,91
		1103	219,1	8,43	2,7
10 250	26	160	10,750	0,413	9,20
10 250	26	1103	273,1	10,49	4,2
12 300	26	160	12,750	0,490	12,98
12 300	26	1103	323,9	12,45	5,9

\* La capacidad nominal de presión de estos componentes está limitada por la capacidad nominal de presión del cople.



## Cople Aqua Link (ALF x ALF)

### N° 2904

Si desea ver información completa solicite la publicación 50.01.

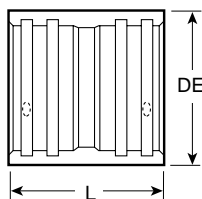

Tamaño	Dimensiones Pulgadas/mm			Peso
	Tamaño nominal Pulgadas/mm	Presión nominal psi/kPa	Diámetro exterior Pulgadas/mm	
2	250	5,25	3,20	0,9
50	1724	133,35	81,28	0,4
3	250	7,25	4,38	1,9
80	1724	184,15	111,25	0,9
4	250	8,25	5,47	3,1
100	1724	209,55	138,94	1,4
4 HP	350	8,25	6,00	5,0
100	2413	209,55	152,40	2,3
6	250	8,25	7,84	5,6
150	1724	209,55	199,14	2,5
6 HP	350	8,25	8,72	10,5
150	2413	209,55	221,49	4,8
8	200	9,50	10,19	11,1
200	1379	241,30	258,83	5,0
8	250	9,50	10,19	11,1
200	1724	241,30	258,83	5,0
8 HP	350	9,50	10,75	15,2
200	2413	241,30	273,05	6,9
10	160	12,00	12,44	18,0
250	1103	304,80	315,98	8,2
12	160	12,00	14,65	24,2
300	1103	304,80	372,11	11,0

# Productos reutilizables de PVC Aquamine®

## Codo de 90° Aqua Link (ALM x ALM)

### ESTILO 2910

Si desea ver información completa solicite la publicación **50.01**

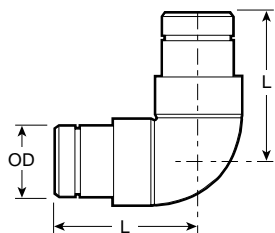

Tamaño	Dimensiones Pulgadas/mm			Peso
Tamaño nominal Pulgadas/mm	Presión nominal psi/kPa	L Pulgadas/mm	Diámetro exterior Pulgadas/mm	Lbs. kg
2	250	8,00	2,375	1,8
50	1724	203,20	60,33	0,8
3	250	10,88	3,500	4,6
80	1724	276,35	88,90	2,1
4	250	12,38	4,500	8,0
100	1724	314,45	114,30	3,6
6	250	15,63	6,625	19,6
150	1724	397,00	168,28	8,9
8	200	18,00	8,625	34,4
200	1379	457,20	219,08	15,6
10	160	25,10	10,750	57,2
250	1103	637,54	273,05	25,9
12	160	25,70	12,750	83,9
300	1103	652,78	323,85	38,1

## Codo de 45° Aqua Link (ALM x ALM)

### N° 2912

Si desea ver información completa solicite la publicación **50.01**

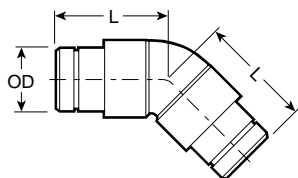

Tamaño	Dimensiones Pulgadas/mm			Peso
Tamaño nominal Pulgadas/mm	Presión nominal psi/kPa	L Pulgadas/mm	Diámetro exterior Pulgadas/mm	Lbs. kg
2	250	7,75	2,375	1,7
50	1724	196,85	60,33	0,8
3	250	9,75	3,500	3,9
80	1724	247,65	88,90	1,8
4	250	11,75	4,500	7,0
100	1724	298,45	114,30	3,2
6	250	13,00	6,625	16,4
150	1724	330,20	168,28	7,4
8	200	15,00	8,625	28,7
200	1379	381,00	219,08	13,0
10	160	18,30	10,750	47,4
250	1103	464,82	273,05	21,5
12	160	18,75	12,750	72,7
300	1103	476,25	323,85	33,0

## Tapón de extremo Aqua Groove (ALM)

### N° 2915

Si desea ver información completa solicite la publicación **50.01**

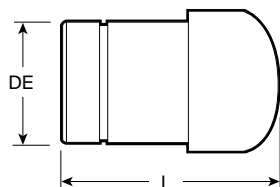

Tamaño	Dimensiones Pulgadas/mm			Peso
Tamaño nominal Pulgadas/mm	Presión nominal psi/kPa	L Pulgadas/mm	Diámetro exterior Pulgadas/mm	Lbs. kg
2	250	7,50	2,375	1,0
50	1724	190,5	60,33	0,5
3	250	10,00	3,500	2,2
80	1724	254,0	88,90	1,0
4	250	11,00	4,500	3,7
100	1724	279,4	114,30	1,7
6	250	14,00	6,625	8,5
150	1724	355,6	168,28	3,9
8	200	17,50	8,625	15,5
200	1379	444,5	219,08	7,0
10	160	18,50	10,750	22,4
250	1103	469,9	273,05	10,2
12	160	19,50	12,750	32,0
300	1103	495,3	323,85	14,5

PRODUCTOS REUTILIZABLES DE PVC AQUAMINE®

# Productos reutilizables de PVC Aquamine®

Ranura Aqua x transición de brida (ALM x FLG)

N° 2916

Si desea ver información completa solicite la publicación 50.01

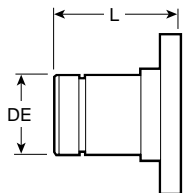

Tamaño		Dimensiones Pulgadas/mm		Peso
Tamaño nominal Pulgadas/mm	Presión nominal psi/kPa	L Pulgadas/mm	Diámetro exterior Pulgadas/mm	Lbs. kg
2	150	7,25	2,375	1,5
50	1034	184,15	60,33	0,7
3	150	9,25	3,500	3,2
80	1034	234,95	88,90	1,5
4	150	10,25	4,500	5,2
100	1034	260,35	114,30	2,4
6	150	12,25	6,625	10,0
150	1034	311,15	168,28	4,5
8	150	13,88	8,625	16,0
200	1034	352,55	219,08	7,3
10	150	16,50	10,750	25,5
250	1034	419,10	273,05	11,6
12	150	16,50	12,750	37,9
300	1034	419,10	323,85	17,2

“T” Aqua Link (ALM x ALM x ALM)

N° 2917

Si desea ver información completa solicite la publicación 50.01

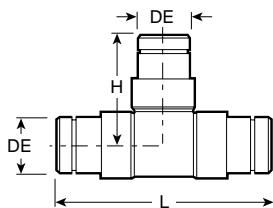

Tamaño				Dimensiones Pulgadas/mm		Peso
Tamaño nominal Pulgadas/mm	Presión nominal psi/kPa	L Pulgadas/mm	Diámetro exterior Pulgadas/mm	Lbs. kg		
3	250	7,50	2,375	1,0		
80	1724	190,5	60,33	0,5		
4	250	10,00	3,500	2,2		
100	1724	254,0	88,90	1,0		
	250	11,00	4,500	3,7		
	1724	279,4	114,30	1,7		
6	250	14,00	6,625	8,5		
150	1724	355,6	168,28	3,9		
	200	17,50	8,625	15,5		
	1379	444,5	219,08	7,0		
	160	18,50	10,750	22,4		
	1103	469,9	273,05	10,2		
8	160	19,50	12,750	32,0		
200	1103	495,3	323,85	14,5		
	160	19,50	12,750	32,0		
	1103	495,3	323,85	14,5		

“T” reducida Aqua Link (ALM x ALM x ALM)

N° 2918

Si desea ver información completa solicite la publicación 50.01

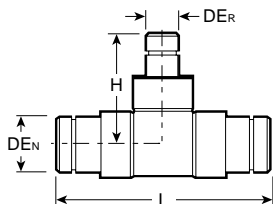

# Productos reutilizables de PVC Aquamine®

## Conexión de salida formada Aquamine

N° 2937, 2938 Y 2939

Si desea ver información completa solicite la publicación **50.01**

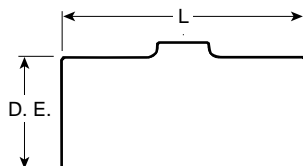

Tamaño			Presión máxima de trabajo – PSI/kPa		
Tamaño nominal Pulgadas/mm	L Pulgadas/mm	Diámetro exterior Pulgadas/mm	Estilo 2937	Estilo 2938	Estilo 2939
			Tapón NPT de 1"	1 1/2" NPT	Tapón NPT de 2"
2	7,25	2,375	250	–	–
50	184,15	60,33	1725	–	–
3	9,25	3,500	250	250	–
80	234,95	88,90	1725	1725	–
4	10,25	4,500	250	250	250
100	260,35	114,30	1725	1725	1725
12	16,50	12,750	250	250	250
300	419,10	323,85	1725	1725	1725

NOTA: La capacidad nominal de presión indicada arriba se basa en la capacidad del casquillo con rosca hembra. Si se usa un niple roscado de tubería plástica, la capacidad nominal se basa en los valores indicados en ASTM-D1785 para niples de tubería roscada Cédula 80.

## Válvula de mariposa Aquamine®

Si desea ver información completa solicite la publicación **50.01**

Tamaño		Dimensiones Pulgadas/mm					Peso
Tamaño nominal Pulgadas/mm	Tamaño real	Extremo a Extremo A	Altura general B	C	D	E	Lbs. kg
2	2,375	7,20	5,47	1,88	4,06	3,59	3,3
50	60,3	183	139	48	103	91	1,5
3	3,500	10,61	7,12	2,76	5,63	4,37	6,0
80	88,9	269	181	70	143	111	2,7
4	4,500	12,00	10,15	3,50	7,00	6,65	14,0
100	114,3	305	258	89	178	169	6,4
6	6,625	12,50	12,65	4,50	9,50	8,65	28,0
150	168,3	318	321	114	241	220	12,7

- Capacidad nominal de 250 psi/1735 kPa para un servicio de fin de línea confiable y sin filtraciones
- Disponible en tamaños de 2-6"/50-150 mm
- La válvula consta de un cuerpo de PVC, segmentos exteriores superiores e inferiores de hierro dúctil, disco recubierto de nitrilo Clase "T", bujes de bronce superior e inferior y palanca de dos posiciones.

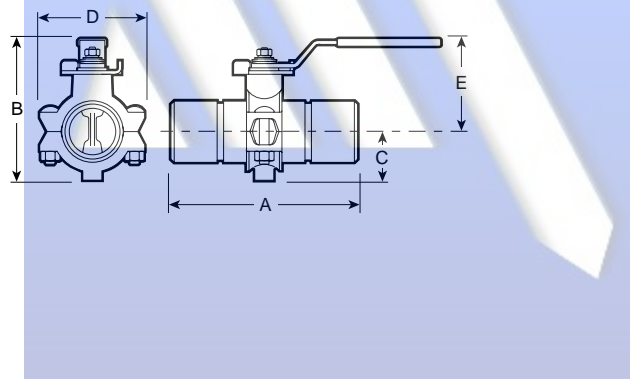



# Productos reutilizables de PVC Aquamine®

## Cople para tubería de extremo liso Aquamine

### ESTILO 2970

Si desea ver información completa solicite la publicación 50.01

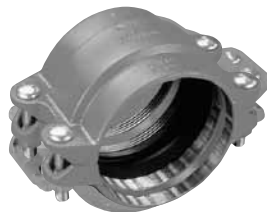

- No requiere preparación de la tubería, solvente ni tiempo de curado
- Hierro dúctil robusto con dientes de sujeción incorporados patentados especialmente formados que se insertan en la tubería para asegurarla a medida que los pernos se aprietan para obtener contacto metal con metal
- Disponible en tamaños de 2-8"/50-200 mm

Tamaño		Dimensiones Pulgadas/mm			Perno/Tuerca No. - Tamaño Pulgadas	Peso Lbs. kg
Tamaño nominal Pulgadas/mm	Presión nominal psi/kPa	X	Y	Z		
2 50	2,375 60,3	3,64 92	5,94 151	3,62 92	2 - 1/2 X 2 1/2	3,5 1,6
3 80	3,500 88,9	4,58 116	6,95 177	4,56 116	4 - 1/2 X 2 3/4	7,7 3,5
4 100	4,500 114,3	5,88 149	8,09 205	5,78 147	4 - 1/2 X 2 3/4	11,6 5,3
6 150	6,625 168,3	8,00 203	10,84 275	5,88 149	4 - 5/8 X 3 1/4	16,4 7,4
8 200	8,625 219,1	10,19 259	13,22 336	6,00 152	4 - 5/8 X 3 1/4	24,9 11,3

\*La presión de trabajo y la carga axial son valores totales, derivados de todas las cargas internas y externas, basadas en un correcto montaje del cople con un cierre metal con metal sobre tuberías de PVC Aquamine. Los coples están diseñados para utilizarse en tuberías de extremo liso. Hay disponibles a pedido pernos con tamaño de rosca métrico (chapados) para todos los tamaños de coples. Consulte con Aquamine para solicitar los detalles.  
ADVERTENCIA: Los sistemas de tuberías siempre se deben despresurizar y drenar antes de desmontarlos y retirar cualquier producto de tuberías Aquamine.

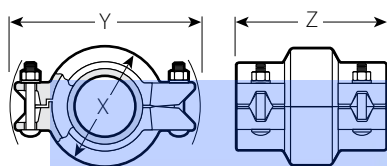

## Cople de transición de tubería de PVC Aquamine de extremo liso a ranurado

### ESTILO 2972

Si desea ver información completa solicite la publicación 50.01



- Proporciona un conjunto mecánico empernado para tuberías, válvulas y conexiones de extremo liso
- Unir secciones cortas de tubería de PVC sin tener que usar adaptadores especiales
- Disponible en tamaños de 2-8"/50-200 mm

Tamaño		Dimensiones Pulgadas/mm			Datos de los pernos	
Tamaño nominal Pulgadas/mm	Diámetro exterior real Pulgadas/mm	X	Y	Z	Cantidad	Tamaño Pulgadas
2 50	2,375 60,3	3,31 84	5,22 133	2,78 71	2	3/8 X 2
3 80	3,500 88,9	4,38 111	6,99 178	3,20 81	4	1/2 X 2 3/4
4 100	4,500 114,3	5,68 144	8,25 210	3,90 99	4	1/2 X 2 3/4
6 150	6,625 168,3	7,84 199	11,25 286	4,00 102	4	5/8 X 3 1/2
8 200	8,625 219,1	10,18 259	13,96 355	4,16 106	4	5/8 X 3 1/2

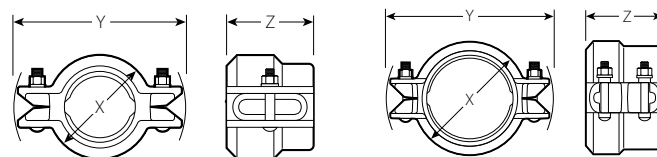

# Productos reutilizables de PVC Aquamine®

Cople de transición de Tubería de PVC Aquamine a tubería de HDPE de extremo liso

## ESTILO 2971

Si desea ver información completa solicite la publicación **50.01**



Tamaño		Dimensiones Pulgadas/mm			Perno/Tuerca No. – Tamaño Pulgadas	Peso Lbs. kg
Tamaño nominal Pulgadas/mm	Presión nominal psi/kPa	X	Y	Z		
2 50	2,375 60,3	3,64 92	5,94 151	3,62 92	2-1/2 X 2-1/2	3,5 1,6
3 80	3,500 88,9	4,58 116	6,95 177	4,56 116	4-1/2 X 2-3/4	7,7 3,5
4 100	4,500 114,3	5,88 149	8,09 205	5,78 147	4-1/2 X 2-3/4	11,6 5,3
6 150	6,625 168,3	8,00 203	10,84 275	5,88 149	4-5/8 X 3-1/4	16,4 7,4
8 200	8,625 219,1	10,19 259	13,22 336	6,00 152	4-5/8 X 3-1/4	24,9 11,3

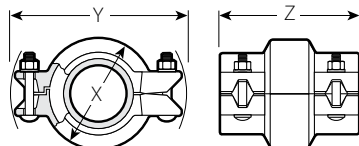

(El tamaño de 2"/50 mm tiene un perno por lado.)

- Sin solvente ni tiempo de curado
- Forma un conjunto mecánico empernado de tubería de PVC de extremo liso a tuberías de HDPE de extremo liso sin adaptadores especiales.
- Disponible en tamaños de 2-8"/50-200 mm



# Empaquetaduras

EMPAQUETADURAS

Las empaquetaduras Victaulic están diseñadas para entregar servicio durante toda la vida útil del sistema en una gran variedad de aplicaciones. Hay materiales de empaquetadura disponibles para la mayoría de las aplicaciones de tubería. Para una lista de recomendaciones de servicio por empaquetadura vea la pág. 19-5.

Si desea ver información completa solicite la publicación **05.01**.



## Estilos de empaquetadura

ILUSTRACIONES EXAGERADAS PARA MAYOR CLARIDAD

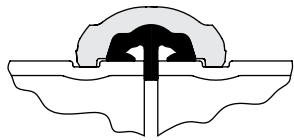

Listo para instalar

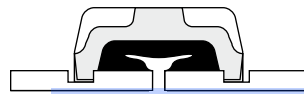

Estándar



Reductor

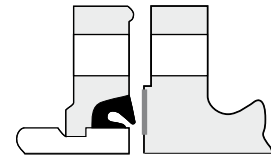

Vic- Flange

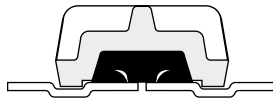

FlushSeal



Tubería de cobre ranurada con empaquetadura FlushSeal



Advanced Groove System (AGS)

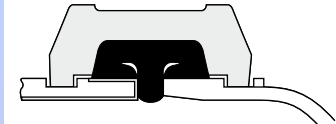

EndSeal

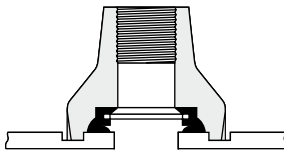

Salida



Mechanical-T

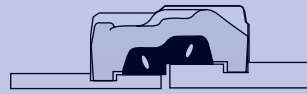

Transición IPS a AWWA

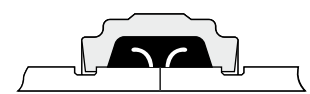

FlushSeal AWWA



Sistema de tuberías Pressfit para acero inoxidable



Extremo liso



Sistema de tuberías de extremo liso para tuberías de HDPE

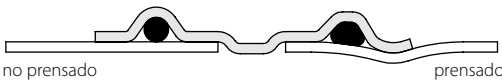

Sistema Vic-Press™ para acero inoxidable céd. 10S

# Empaquetaduras

## Materiales de las empaquetaduras

Cuando se fabricaron por primera vez los coples Victaulic, se utilizaron compuestos de goma naturales. A medida que fue avanzando la tecnología de los elastómeros, aparecieron materiales superiores de empaquetaduras que se incorporaron a la línea de Victaulic. Con ello, Victaulic puede ofrecer actualmente una gran variedad de empaquetaduras de goma sintética que permite la selección de productos Victaulic para la gama más amplia de aplicaciones. Para la mayoría de las aplicaciones de agua se recomienda el compuesto de empaquetadura Victaulic de EPDM (etileno propileno dieno monómero) Clase "E". El material Victaulic Clase "E" posee características de rendimiento superiores en cuanto a desgaste y resistencia al calor y al agua caliente. Las pruebas de desgaste por acción del calor a +250°F/+121°C realizadas en este material básicamente no mostraron cambios en las propiedades físicas. Esta situación se optimiza aún más cuando esta goma está sometida a un entorno básicamente no oxidante como una empaquetadura en un sistema de tuberías de agua. Por ejemplo, las pruebas de desgaste en una atmósfera no oxidante no mostró cambios en las propiedades físicas de este material incluso cuando se realizaron pruebas a temperaturas de hasta +350°F/+177°C.

Como el agua no tiene un efecto que deteriore el elastómero, la temperatura es el único factor limitante al determinar la expectativa de vida útil del elastómero en los servicios de agua. El rendimiento superior del elastómero Clase "E" permite su uso para servicios de agua caliente hasta +230°F/+110°C. El material de la empaquetadura Clase "E" es superior al de empaquetaduras anteriores en todos los parámetros de rendimiento, como límites de temperatura máximo y mínimo, resistencia a la tracción, resistencia química y vida útil en almacenamiento.

## Datos de empaquetadura/o-ring

Victaulic ofrece gran variedad de empaquetaduras y o-rings de goma sintética que llevan la opción de los productos de tubería ranurada a la más amplia gama de aplicaciones. Para asegurar la máxima vida útil en el servicio proyectado, es esencial la selección de la empaquetadura correcta y su especificación en el pedido.

Se deben considerar varios factores al determinar la empaquetadura u o-ring óptimo para un servicio específico. La consideración principal es la temperatura, además de la concentración del producto, la duración y la continuidad del servicio. Las temperaturas superiores a los límites recomendados ejercen un efecto dañino sobre el polímero. Por lo tanto, existe una relación directa entre la temperatura, la continuidad de servicio y la vida útil de la empaquetadura.

Los servicios indicados son solamente Recomendaciones Generales de Servicio. Debería tener en cuenta que hay servicios para los cuales no se recomiendan estas empaquetaduras u o-rings. Siempre debería consultar la Guía de Selección de Empaquetaduras Victaulic más reciente para ver las recomendaciones de servicio específicas así como verificar los servicios para los que no se recomiendan.

Las recomendaciones sobre empaquetaduras se aplican solamente a empaquetaduras y o-rings Victaulic.

Las recomendaciones para un servicio particular no implican necesariamente que la carcasa del cople, las conexiones relacionadas o el resto de los componentes sean compatibles con dicho servicio.

Estas recomendaciones no se aplican a válvulas con revestimiento de goma o sello de goma u otros productos revestidos con goma. Consulte la Selección de Materiales de Válvula en la Sección 08.02 o solicite recomendaciones a Victaulic.

Las empaquetaduras Victaulic vienen claramente marcadas como parte del molde con el tamaño, el estilo y el compuesto de la empaquetadura para su fácil identificación.

### Agua potable

Las empaquetaduras Clase "E" de EPDM, Clase "E" Vic-Plus™, Clase "EHP" y Clase "EHP" Vic-Plus se enviaron a Underwriters' Laboratories Inc. para su evaluación en aplicaciones de agua potable. El material de EPDM fue probado conforme a los requerimientos de la norma ANSI/NSF 61 (Componentes de sistemas de agua potable - Efectos para la salud). El éxito de estas pruebas nos permite asegurar que nuestro material de empaquetaduras de EPDM posee clasificación UL conforme a la norma ANSI/NSF 61 para servicios de agua potable fría (+86°F/+30°C) y caliente (+180°F/+82°C).

De manera similar, nuestro material de empaquetadura de butilo halogenado Clase "M" (que se usa comúnmente con nuestros productos con dimensiones AWWA) también posee clasificación UL conforme a la norma ANSI/NSF 61 para servicios de agua potable fría (+86°F/+30°C).

Los datos se entregan a manera de ayuda para ingenieros de diseño calificados cuando se instalan los productos de acuerdo con la línea más reciente de productos Victaulic.

## PRODUCTOS

- 1-1 Coples
- 2-1 Conexiones
- 3-1 Válvulas
- 4-1 Productos de balanceo hidrónico
- 5-1 Accesorios
- 6-1 Advanced Groove System
- 7-1 Sistema de tuberías con derivación mecánica
- 8-1 Sistema de tuberías de extremo liso
- 9-1 Sistema ranurado para tuberías de acero inoxidable
- 10-1 Sistema Pressfit para tuberías de acero inoxidable
- 11-1 Sistema Vic-Press™ para acero inoxidable cédula 10S
- 12-1 Sistema de tuberías de extremo liso para tuberías de HDPE
- 13-1 Cobre ranurado
- 14-1 Sistema PermaLynx para tuberías de cobre
- 15-1 Tubería de hierro dúctil ranurada AWWA
- 16-1 Sistemas Vic-Ring®
- 17-1 Sistema Depend-O-Lok® de Victaulic
- 18-1 Productos reutilizables de PVC Aquamine®
- 19-1 Empaquetaduras**
- 20-1 Herramientas de preparación de tuberías
- 21-1 Índice de Productos
- 22-1 Software de tuberías

# Empaquetaduras

## Rendimiento de la empaquetadura



LA SINGULAR EMPAQUETADURA EN "C" FORMA UN SELLO TRIPLE

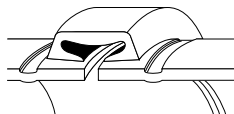

SELLO ENTRE LOS EXTREMOS DE TUBERÍA Y LA RANURA

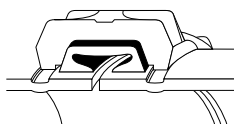

RODEADO, REFORZADO Y LEVEMENTE COMPRIMIDO POR LOS SEGMENTOS

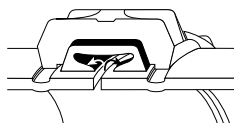

EL SELLO SE REFUERZA POR ACCIÓN DE LA PRESIÓN O EL VACÍO EN LA LÍNEA

La eficiencia de sellado de las empaquetaduras Victaulic es tal que la empaquetadura forma un sello inicial al colocarse sobre los extremos de tubería. Al colocar la carcasa alrededor de la empaquetadura y sobre las ranuras, la empaquetadura queda posicionada. A medida que se aprietan los segmentos de la carcasa, la empaquetadura elastomérica flexible se adapta a la cavidad interna de la carcasa y se va comprimiendo más, lo que refuerza el sello de la empaquetadura en la tubería. La empaquetadura Victaulic es sensible a la presión.

La combinación de estas características crea un sello triple permanente a prueba de filtraciones en una variedad de materiales de tubería como acero al carbón, hierro dúctil, acero inoxidable, aluminio, PVC, hierro fundido y cobre. La presión de la línea sirve para reforzar el sello mediante la combinación de la elasticidad normal de la empaquetadura, el refuerzo de la carcasa y la acción de la presión descendente sobre los labios.

**Servicio de vacío** – El diseño de la empaquetadura Victaulic sella igualmente bien en condiciones de presión o vacío. El vacío genera un diferencial de presión entre el interior y el exterior del sistema de tuberías. La fuerza aumentada resultante derivada de la presión externa tiene el mismo efecto reforzador de sello que la presión interna. Para un servicio de vacío continuo superior a diez pulgadas de mercurio, recomendamos el uso de empaquetaduras moldeadas Victaulic FlushSeal o empaquetaduras estándares Victaulic con revestimiento de anillo metálico, ambos disponibles de su distribuidor Victaulic. Las características de FlushSeal y el revestimiento metálico evitan la deformación de la empaquetadura debido a la acción de tracción de un alto vacío al centro de la empaquetadura. Se recomiendan empaquetaduras moldeadas FlushSeal o empaquetaduras con revestimientos metálicos en condiciones de alto vacío, las cuales son aptas para aplicaciones en que se anticipan condiciones de vacío hasta un máximo de 29,9 de mercurio.

**Norma ANSI/NSF 61** – ANSI/NSF 61 es una norma nacional que fue redactada para establecer requerimientos mínimos para el control de los potenciales efectos nocivos para la salud humana de los productos que entran en contacto con el agua potable. Su preocupación principal son los contaminantes o las impurezas que puedan transmitirse indirectamente al agua potable. Los materiales que no entran en contacto directo con el agua potable no necesitan evaluación. Las categorías de clasificación de tuberías y productos relacionados y de materiales de unión y sellado, según se establece en ANSI/NSF 61 son "frío", que se limita a máximo +86°F/+30°C, y "caliente", que se limita a +180°F/+82°C máximo. Estas categorías se establecieron según una temperatura ambiente máxima de distribución de agua no calentada para agua doméstica "fría" y una temperatura muy superior a la temperatura de escaldado para agua doméstica "caliente". La lista siguiente representa las clasificaciones actuales de nuestros productos:

**Empaquetaduras EHP:** Clasificación UL según ANSI/NSF 61 para servicio de agua potable fría +86°F/+30°C y caliente +180°F/+80°C

**Empaquetaduras EPDM "E":** Clasificación UL según ANSI/NSF 61 para servicios de agua potable fría a +86°F/+30°C y caliente a +180°F/+82°C.

**Empaquetaduras de butilo halogenado "M":** Clasificación UL según ANSI/NSF 61 para servicios de agua potable fría a +86°F/+30°C.

**Revestimiento de PPS:** El revestimiento de PPS (mezcla de sulfuro de polifenileno) aplicado a nuestras válvulas MasterSeal Vic-300 y las válvulas de mariposa AGS Estilo W761 está listado por UL conforme a ANSI/NSF 61 para servicios de agua potable fría a +180°F/+30°C y caliente a +180°F/+82°C.



## Empaquetaduras

### Rendimiento de la empaquetadura

**Coples y conexiones Vic-Press 304 y Vic-Press 316:** clasificado por UL conforme a ANSI/NSF 61 para servicios de agua potable fría a +86°F/+30°C y caliente a +180°F/+82°C con anillos “E”, “T” o “O”.

**Tubería Vic-Press 304 y Vic-Press 316:** clasificado por UL conforme a ANSI/NSF 61 para servicios de agua potable fría a +86°F/+30°C y caliente a +180°F/+82°C. Además de lo anterior, el revestimiento estándar de asfalto negro utilizado en nuestras conexiones con revestimiento de cemento tamaño AWWA aparece indicado en NSF 61. Como el revestimiento es el único material que entra en contacto con el agua, hay en el mercado revestimientos compatibles con NSF 61 que se pueden aplicar a nuestros productos.

Para ver más detalles sobre la construcción de la empaquetadura Victaulic y las pruebas, solicite la publicación 05.01.

### Lubricante de empaquetadura



La lubricación minuciosa del exterior de la empaquetadura, incluidos los labios y/o los extremos de tubería y el interior de la carcasa, es esencial para evitar los pinzamientos. La lubricación ayuda a la correcta instalación de la empaquetadura. Use Lubricante Victaulic para la instalación. Materiales compatibles, como silicona y otros, se pueden usar en empaquetaduras clase “E” o “L”. El lubricante viene en tubos de 4 ½ onzas. El Lubricante Victaulic también está disponible en contenedores de 32 onzas.

**Nota importante:** El uso de Lubricante Victaulic **no** está recomendado para tuberías de polietileno (HDPE) de alta densidad.

### SIEMPRE USE LUBRICANTE PARA EL MONTAJE CORRECTO DEL COPLE.

Tamaño Tamaño nominal Pulgadas mm	Número de empaquetaduras	
	Por tubo	Por cuarto
2 50	55	400
3 80	36	270
4 100	26	200
6 150	17	125
8 200	13	100
10 250	11	80
12 300	8	60
14 350	7	50
16 400	6	45
18 450	5	35
20 500	4	30
24 600	3	20



# Empaquetaduras

## Guía de Selección de Empaquetaduras

### ⚠️ ADVERTENCIA

Para asegurar la máxima vida útil de la empaquetadura, son esenciales la selección correcta de la empaquetadura y su especificación en el pedido. Si no se selecciona el compuesto de goma apropiado existe riesgo de lesiones personales o daños materiales, instalación incorrecta, filtraciones o falla en la unión.

## Empaquetaduras estándares

### IPS

Clase	Rango de Temperatura	Compuesto	Código de Colores	Recomendaciones Generales de Uso *
<b>E</b>	De -30°F a 230°F De -34°C a +110°C	EPDM	Franja Verde	Recomendadas para servicios de agua caliente dentro del rango de temperatura especificado y para gran variedad de ácidos diluidos, aire sin aceite y muchos servicios químicos. Clasificación UL conforme a la norma ANSI/NSF 61 para agua potable fría a +86°F/+30°C y caliente a +180°F/+82°C. <b>NO SE RECOMIENDA PARA SERVICIOS DE PETRÓLEO.</b>
<b>EHP@</b>	De -30°F a +250°F De -34°C a +120°C	EPDM	Franja roja y verde	Recomendadas para servicios de agua caliente dentro del rango de temperatura especificado. Clasificación UL conforme a ANSI/NSF 61 para servicios de agua potable fría a +86°F/+30°C y caliente a +180°F/+82°C. <b>NO SE RECOMIENDA PARA SERVICIOS DE PETRÓLEO.</b>
<b>T</b>	De -20°F a +180°F De -29°C a +82°C	Nitrilo	Franja Anaranjada	Recomendadas para derivados del petróleo, hidrocarburos, aire con vapores de aceite, aceites vegetales y minerales dentro del rango de temperatura especificado; no recomendadas para aire seco caliente sobre +140°F/+60°C y agua sobre +150°F/+66°C. <b>NO RECOMENDADAS PARA SERVICIOS DE AGUA CALIENTE.</b>
<b>E<sup>†</sup></b> (Tipo A)	Ambiente	EPDM	Violeta Franja	Aptas sólo para servicios de rociadores de red húmeda y seca (aire sin aceite). Para servicios de red seca, Victaulic sigue recomendando el uso de empaquetaduras FlushSeal®. <b>NO RECOMENDADAS PARA SERVICIOS DE AGUA CALIENTE.</b>
<b>EW</b>	De -30°F a +230°F De -34°C a +110°C	EPDM	Verde "W"	Recomendadas para servicios de agua caliente dentro del rango de temperatura especificado y para gran variedad de ácidos diluidos, aire sin aceite y muchos servicios químicos. Materiales aprobados por WRAS conforme a BS 6920 para servicios de agua potable fría y caliente hasta +149°F/+65°C. <b>NO RECOMENDADAS PARA SERVICIOS DE PETRÓLEO.</b>

† Empaquetadura prelubricada Vic-Plus.

\* Para verificar la compatibilidad química y térmica de productos específicos, consulte las secciones de Selección de Empaquetaduras y Servicios Químicos. La información incluida define los rangos generales para todos los fluidos compatibles.

@ La empaquetadura Clase EHP solo está disponible para coples QuickVic®.

# Empaquetaduras

## Empaquetaduras especiales

IPS

Clase	Rango de Temperatura	Compuesto	Código de Colores	Recomendaciones Generales de Uso *
<b>M2</b>	De -40°F a +160°F De -40°C a +71°C	Epiclorohidrina	Franja blanca	Compuestas especialmente para servicio superior para combustibles aromáticos comunes a bajas temperaturas. También apta para algunos servicios de agua a temperatura ambiente.
<b>V</b>	De -30°F a +180°F De -34°C a +82°C	Neopreno	Franja amarilla	Recomendadas para aceites lubricantes calientes y ciertas sustancias químicas. Buena resistencia a la oxidación. No toleran la combustión.
<b>O</b>	De +20°F a +300°F De -7°C a +149°C	Fluoroelastómero	Franja azul	Recomendadas para muchos ácidos oxidantes, aceites derivados del petróleo, hidrocarburos halogenados, lubricantes, fluidos hidráulicos, líquidos orgánicos y aire con hidrocarburos a +300°F/+149°C. <b>NO RECOMENDADAS PARA SERVICIOS DE AGUA CALIENTE.</b>
<b>L</b>	De -30°F a +350°F De -34°C a +177°C	Silicona	Empaquetadura roja	Recomendadas para aire caliente seco, aire sin hidrocarburos hasta +350°F/+177°C y ciertos servicios químicos.
<b>A</b>	De +20°F a +180°F De -7°C a +82°C	Nitrilo blanco	Empaquetadura blanca	No contiene negro de carbón. Se puede utilizar en la industria de alimentos. Cumple con los requerimientos de la FDA. Se ajusta a CFR Título 21 Parte 177.2600. No se recomienda para servicios de agua potable sobre +150°F/+66°C ni para aire seco caliente sobre +140°F/+60°C. <b>NO RECOMENDADAS PARA SERVICIOS DE AGUA CALIENTE.</b>
<b>T</b> EndSeal	De -20°F a +150°F De -29°C a +66°C	Nitrilo	No tiene identificación externa	Especialmente compuestas con una excelente resistencia al aceite y un alto módulo de resistencia a la extrusión. Rango de temperatura de -20°F/-29°C a +150°F/+66°C. Recomendadas para derivados del petróleo, hidrocarburos, aire con vapores de aceite, aceites vegetales y minerales dentro del rango de temperatura especificado. <b>No recomendado para servicios de agua caliente sobre +150°F/+66°C o para aire caliente, seco, sobre +140°F/+60°C.</b> Para una vida útil máxima de la empaquetadura bajo presiones extremas, la temperatura debería estar limitada a +120°F/+49°C.
<b>EG</b>	De -30°F a +230°F De -34°C a +110°C	EPDM	Franjas verdes dobles	Recomendadas para servicios de agua caliente dentro del rango de temperatura especificado y para gran variedad de ácidos diluidos, aire sin aceite y muchos servicios químicos. Aprobación de DVGW, KTW, ÖVGW y SVGW para servicios de agua potable conforme a W534, EN681-1 Tipo WA hasta +122°F/+50°C. <b>NO SE RECOMIENDAN PARA SERVICIOS DE PETRÓLEO.</b>
<b>EF</b>	De -30°F a +104°F De -34°C a +40°C	EPDM	Verde "X"	Recomendadas para servicios de agua potable dentro del rango de temperatura especificado y para gran variedad de ácidos diluidos, aire sin aceite y muchos servicios químicos. Aprobado por la agencia francesa ACS (Crecep) para servicios de agua potable fría EN681-1 Tipo WA. <b>NO SE RECOMIENDAN PARA SERVICIOS DE PETRÓLEO.</b>
<b>HMT</b> Estándar o EndSeal	De -20°F a +180°F	Nitrilo High-Modulus	 Sin identificación de código de color	Compuestas especialmente con excelente resistencia al aceite y módulo alto de resistencia a la extrusión. Rango de temperatura -20°F/-29°C hasta +180°F/+82°C. Recomendadas para derivados del petróleo, aire con vapores de aceite, aceites vegetales y minerales dentro del rango de temperatura especificado. No recomendadas para servicios de agua caliente sobre +150°F/+66°C o para aire seco caliente sobre +140°F/+60°C. Para la máxima vida útil de la empaquetadura a presiones extremas, la temperatura se debería limitar a +120°F/+49°C. <b>NO RECOMENDADAS PARA SERVICIOS DE AGUA CALIENTE.</b>

EMPAQUETADURAS

## Empaquetaduras

### AWWA y coples de transición

Clase	Rango de Temperatura	Compuesto	Código de Colores	Recomendaciones Generales de Uso *
<b>S</b>	De -20°F a +180°F De -29°C a +82°F	Nitrilo	Franja roja	Compuestas especialmente para las superficies de las tuberías de hierro dúctil. Recomendadas para productos petroleros, aire con vapores de aceite, aceites vegetales y minerales dentro del rango de temperatura especificado; excepto aire seco caliente sobre +140°F/+60°C y agua sobre +150°F/+66°C. <b>NO RECOMENDADAS PARA SERVICIOS DE AGUA CALIENTE.</b>
<b>M</b>	De -20°F a +200°F De -29°C a +93°C	Butilo halogenado	Franja café	Recomendado para servicios de agua dentro del rango de temperatura especificado y para una variedad de ácidos diluidos, aire sin aceite y muchos servicios químicos. Ya preparada para superficies de tubería de hierro dúctil. Clasificación UL conforme a ANSI/NSF 61 para servicios de agua potable fría a +86°F/+30°C. <b>NO SE RECOMIENDA PARA SERVICIOS DE PETRÓLEO.</b>

**PARA CONSULTAR POR SERVICIOS QUE NO APARECEN EN LA LISTA, COMUNÍQUESE CON VICTAULIC PARA PEDIR RECOMENDACIONES.**

\* Las recomendaciones sobre empaquetaduras se aplican solamente a las empaquetaduras Victaulic. Las recomendaciones para un servicio particular no implican necesariamente que la carcasa del acoplamiento, las conexiones relacionadas o el resto de los componentes sean compatibles para el mismo servicio. Estas recomendaciones no se aplican a válvulas con revestimiento de goma.

### Sellos Vic-Press™

Clase	* Rango de Temperatura	Compuesto	Código de Colores	Recomendaciones Generales de Uso
<b>H</b>	-20°F a +210°F -29°C a +98°C	Caucho de nitrilo butadieno hidrogenado HNBR	Dos puntos anaranjados	Mezclas calientes de petróleo/agua, hidrocarburos, aire con vapores de aceite, aceites vegetales y minerales, aceite de motor, aceite de transmisión. Certificación ANSI/NSF 61 para agua potable hasta 180F/82C.
<b>E</b>	De -30°F a +250°F -34°C a +121°C	Monómero de etileno-propileno-dieno EPDM	Punto verde	Servicios de agua caliente, ácidos diluidos, aire sin aceite, servicios químicos. Certificación ANSI/NSF para agua potable hasta 180F/82C.
<b>O</b>	De +20°F a +300°F -6°C a +149°C	Fluoroelastómero	Punto azul	Ácidos oxidantes, aceites derivados del petróleo, hidrocarburos halogenados, lubricantes, fluidos hidráulicos, líquidos orgánicos y aire con hidrocarburos.

\* Para verificar la compatibilidad química y térmica de productos específicos, consulte las secciones de Selección de Empaquetaduras y Servicios Químicos. La información incluida define los rangos generales para todos los fluidos compatibles.

# Empaquetaduras

## Selección de empaquetaduras

Las composiciones químicas se han incluido en la lista en orden alfabético. A menos que se indique, las temperaturas corresponden a ambiente. Para sustancias químicas o combinaciones no incluidas en la lista, solicite recomendaciones a Victaulic. **NO ASUMA QUE SE PUEDE USAR LA MISMA EMPAQUETADURA PARA UN SERVICIO SIMILAR A OTRO DE LA LISTA.**

Los datos y recomendaciones presentados se basan en la información disponible derivada de nuestra experiencia práctica y pruebas de laboratorio practicadas por nuestro Departamento de Ingeniería. Además, hemos incorporado las recomendaciones sugeridas por los principales productores de materiales básicos de copolímero y la información entregada por los principales fabricantes de productos de goma.

La información presentada en esta guía es general en su alcance y sólo se debería utilizar con pleno conocimiento y comprensión de su naturaleza. En servicios no ordinarios, críticos o rigurosos, se deberá remitir información completa a Victaulic.

Cuando sea posible, se debería someter a los materiales a condiciones simuladas de servicio para determinar su aptitud para el servicio propuesto. Por otra parte, no debería concluir que, en los casos en que la empaquetadura no se vea afectada por varias sustancias por sí solas, su combinación no tenga efectos sobre ésta. Se debería tener cuidado con los líquidos explosivos, inflamables o tóxicos. Todas las recomendaciones se basan en los límites de presión y temperatura publicados por Victaulic. Para servicios de clasificación confusa, debería verificar siempre con Victaulic.

Cuando se indiquen dos empaquetaduras en Clase de Empaquetadura, ambas son aceptables en las condiciones normales del servicio indicado.

Código de clasificación	
<b>G</b>	<b>Bien</b>
<b>C</b>	Condicional (Envíe el análisis de materiales a Victaulic para recibir recomendaciones positivas)
<b>NR</b>	<b>No recomendado</b> (Vea una lista completa en la pág. 16-8)

**PARA CONSULTAR POR SERVICIOS QUE NO APARECEN EN LA LISTA, COMUNÍQUESE CON VICTAULIC PARA PEDIR RECOMENDACIONES.**

Las recomendaciones sobre empaquetaduras se aplican solamente a las empaquetaduras Victaulic. Las recomendaciones para un servicio particular no implican necesariamente que la carcasa del cople, las conexiones relacionadas o el resto de los componentes sean compatibles para el mismo servicio. Estas recomendaciones no se aplican a válvulas con revestimiento de goma.



# Empaquetaduras

Composición química	Código de clasificación	Clase de empaquetadura
Ciclohexano de metilo	C	V
Metilacetona	C	E/EHP
Metilbutilcarbinol	G	E/EHP
Metilbutilcetonona	NR	—
Cloruro de metileno	C	O
Dicloruro de metileno a 100°F/38°C	G	O
MIL-L7808	G	O
MIL-05606	G	O
MIL-08515	G	O
Leche	G	A
Aceites minerales	G	T
Nafta, 160°F/71°C	G	O
Naftaleno	NR	—
Ácido nafténico	C	T
Gas natural	C	T
Neblina de aceite	G	E/EHP
Acetato de níquel hasta 10%, 100°F/38°C	G	V
Sulfato de amonio y níquel	G	V
Cloruro de níquel	G	E/T/EHP
Nitrato de níquel	G	V
Solución galvánica de níquel 125°F/52°C	G	E/EHP
Sulfato de níquel	G	E/T/EHP
Nicotina	C	V
Ácido nicotínico	C	V
Ácido nítrico hasta 10%, a 75°F/24°C	G	E/EHP
Ácido nítrico, 10-50%, a 75°F/24°C	G	O
Ácido nítrico, 50-86%, a 75°F/24°C	C	O
Ácido nítrico, fumante rojo	C	O
Nitrocelulosa	G	V
Nitroetano	C	E/EHP
Nitrometano	G	E/EHP
Óxido nítrico	G	E/EHP
Alcohol octílico	G	V
Acete, crudo acidulado	G	T
Acete, de motor	G	T
Ácido oleico	G	T
Acete de oliva	G	A
Oronite 8200 Fluido de éster silicático	G	O
Ortodiclorobenceno	G	O
Fluido de éster silicático OS-45	G	O
OS-45-1	G	O
Ácido oxálico	G	E/EHP
Oxígeno, Frio †	C	E/EHP
Ozono (100 ppm)	G	E/EHP
Ácido palmítico	G	T
Acete de mani	G	A
Pentano	G	T
Percloroetileno	G	O
Ácido perclórico	NR	—
Éter de petróleo (vea benceno)	G	O
Aceites de petróleo	G	T
Fenol (ácido carbólico)	G	O
Fenilhidracina	C	E/EHP
Hidrocloreto de fenilhidracina	C	E/EHP
Éster de fosfato	G	E/EHP
Ácido fosfórico, hasta 50%, 70°F/21°C	G	E/EHP
Ácido fosfórico, hasta 85%, 200°F/93°C	G	O
Soluciones fotográficas	G	T
Anhidrido ftálico	G	E/EHP
Ácido pícrico, fundido	G	V
Soluciones galvánicas (oro, latón, cadmio, cobre, plomo, plata, níquel, estaño, zinc)	G	V
Polibuteno	G	T
Acetato de polivinilo, sólido (en estado líquido es una solución de metanol al 50% o una solución de H2O al 60%)	G	E/EHP
Alumbre de potasio	G	E/T/EHP
Bicarbonato de potasio	G	E/T/EHP
Bicromato de potasio	G	T/E
Borato de potasio	G	E/EHP
Bromato de potasio	G	E/EHP
Bromuro de potasio	G	E/T/EHP
Carbonato de potasio	G	E/T/EHP
Clorato de potasio	G	E/EHP
Cloruro de potasio	G	T
Cromato de potasio	G	T
Cianuro de potasio	G	E/T/EHP
Dicromato de potasio	G	E/EHP
Ferricianuro de potasio	G	E/EHP

Composición química	Código de clasificación	Clase de empaquetadura
Ferrocianuro de potasio	G	E/EHP
Fluoruro de potasio	G	E/EHP
Hidróxido de potasio	G	T
Yoduro de potasio	G	V
Nitrato de potasio	G	T
Perborato de potasio	G	E/EHP
Perclorato de potasio	G	T
Permanganato de potasio, saturado hasta 10%	G	E/EHP
Permanganato de potasio, saturado a 10-25%	G	E/EHP
Persulfato de potasio	G	T
Fosfato de potasio	G	V
Silicato de potasio	G	V/E/T/EHP
Sulfato de potasio	G	T
Tiosulfato de potasio	G	V
Anticongelante Prestone	G	T
Gas propano	C	T
Propanol	G	E/EHP
Alcohol propargil	G	E/EHP
Propilacetato	C	V
Propilalcohol	G	T
Dicloruro de propileno	C	L
Propilenglicol	G	E/EHP
Pydraul F - 9 y 150	NR	—
Pyranol 1467	G	T
Pyranol 1476	G	T
Pyroguard "C"	G	T
Pyroguard "D"	G	T
Pyroguard 55	G	E/EHP
Pirrol	G	E/EHP
Acete de colza	G	A
Combustible Ref. (70 ISO Octano, 30 Tolueno)	G	T
Acete de colofonia	G	V/T
Ácido salicílico	G	E/EHP
Alcohol butílico secundario	G	T
Agua servidas	G	E/T/EHP
Cianuro de plata	C	V
Nitrato de plata	G	E/EHP
Soluciones galvánicas de plata	C	V
Sulfato de plata	G	E/EHP
Skydrol, 200°F/93°C	G	L
Skydrol 500 Ester de fosfato	C	E/EHP
Soluciones de jabón	G	E/T/EHP
Cenizas de sosa, carbonato de sodio	G	E/T/EHP
Acetato de sodio	G	E/EHP
Alumbre de sodio	G	T
Benzoato de sodio	G	E/T/EHP
Bicarbonato de sodio	G	E/T/EHP
Bisulfato de sodio	G	E/T/EHP
Bisulfato de sodio (licor negro)	G	E/T/EHP
Bromuro de sodio	G	E/T/EHP
Carbonato de sodio	G	E/T/EHP
Clorato de sodio	G	E/EHP
Cloruro de sodio	G	E/T/EHP
Cianuro de sodio	G	E/T/EHP
Dicromato de sodio, hasta 20%	G	E/T/EHP
Ferricianuro de sodio	G	E/T/EHP
Ferrocianuro de sodio	G	E/T/EHP
Fluoruro de sodio	G	E/T/EHP
Hidrosulfuro de sodio	G	T
Hidróxido de sodio hasta 50%	G	E/EHP
Hipoclorito de sodio, hasta 20%	G	E/EHP
Metafosfato de sodio	G	T
Nitrato de sodio	G	E/EHP
Nitrito de sodio	G	E/T/EHP
Perborato de sodio	G	E/EHP
Peróxido de sodio	G	E/EHP
Fosfato de sodio, dibásico	G	T
Fosfato de sodio, monobásico	G	T
Fosfato de sodio, tribásico	G	T
Silicato de sodio	G	T
Sulfato de sodio	G	E/T/EHP
Sulfuro de sodio	G	T
Solución de sulfito de sodio, hasta 20%	G	T
Tiosulfato sódico, "hipo"	G	T
Sohovis 47	G	T
Sohovis 78	G	T
Solvosol #1	G	T

Composición química	Código de clasificación	Clase de empaquetadura
Solvosol #2	G	T
Solvosol #3	G	T
Solvosol #73	C	T
Solvosol #74	NR	—
Acete de soja	G	A
Acete para husillos	G	T
Cloruro estánico	G	T
Cloruro estano, hasta 15%	G	T
Almidón	G	T
Vapor de agua	NR	—
Ácido esteárico	G	T
Disolvente Stoddard	G	T
Estireno	G	O
Soluciones de sacarosa	G	A
Ácido sulfónico	G	E/EHP
Licor de ácido sulfónico	G	E/EHP
Azufre	G	V/E
Cloruro de azufre	G	O
Dióxido de azufre, seco	C	E/T/EHP
Dióxido de azufre, líquido	G	E/EHP
Trióxido de azufre, seco	G	O
Ácido sulfúrico, hasta 25%, a 150°F/66°C	G	E/EHP
Ácido sulfúrico, 25-50%, a 200°F/93°C	G	O
Ácido sulfúrico, 50-95%, a 150°F/66°C	G	O
Ácido sulfúrico, fumante	C	O
Ácido sulfúrico, oleum	C	O
Ácido sulfuroso	G	O
Acete de tall	C	T
Ácido tánico, todas las concentraciones	G	V
Licores tánicos (solución de 50 g. aluminio, 50 g. de dicromato)	G	T
Ácido tartárico	G	E/EHP
Terpineol	G	V
Alcohol butílico terciario	G	V/E/T/EHP
Tetrabutyl titanato	G	E/EHP
Tetracloroetileno	G	O
Tetrahidrofurano	NR	—
Tetralin	NR	—
Cloruro de tionilo	C	T
Terpineol	C	T
Tiopeno	NR	—
Tetracloruro de titanio	G	O
Tolueno, 30%	G	T
Fluido de transmisión, Tipo A	G	O
Triacetina	G	T
Tricloroetano	G	O
Tricloroetileno, hasta 200°F/93°C	G	O
Fosfato de tricresilo	G	E/EHP
Trietanolamina	G	E/T/EHP
Fosfato de trisodio	G	E/EHP
Acete de Tung	G	T
Acete turbo lubricante diéster #15	G	O
Turpentina	C	T
Urea	G	T
Aceites vegetales	G	A
Vinagre	G	A
Acetato de vinilo	G	E/EHP
Vi-Pex	G	T
Agua, hasta 150°F/66°C	G	E/T/M/S
Agua, hasta 200°F/93°C	G	E/M
Agua, hasta 230°F/110°C	G	E/EHP
Agua, ácido de extracción	G	E/T/EHP
Agua, bromo	G	V
Agua, cloro	C	E/M
Agua, desionizada	G	E/M
Agua, de mar	G	E/EHP
Agua, residual	G	E/T/M/S
Whisky	G	A
Licor blanco	G	E/EHP
Acete de Madera	G	T
Xileno	C	O
Cloruro de Zinc, hasta 50%	G	E/EHP
Nitrato de zinc	G	E/EHP
Sulfato de zinc	G	E/T/EHP

Código de clasificación	Código de clasificación
G	Bien
C	Condicional
NR	Servicios no recomendados

## Servicios no recomendados

Los servicios de la lista siguiente se han sometido a pruebas y NO SE RECOMIENDAN con ninguno de los materiales de empaquetaduras actualmente disponibles. Consulte a Victaulic acerca de los servicios que no aparezcan como recomendados o no recomendados y solicite recomendaciones específicas.

Composición química	Código de clasificación
Acilonitrilo	NR
Cloruro alílico	NR
Cloruro de amilo	NR
Antraquinona	NR
Ácido sulfónico de antraquinona	NR
Ácido arilsulfónico	NR
Butinodiol	NR
Cloralhidrato	NR
Clorobromometano	NR
Ácido clorosulfónico	NR
Óxido de etileno	NR
Gas fluor húmedo	NR
Freón 21	NR
Furano	NR
Ácido gálico	NR
Fosforo de hidrógeno	NR
Cloruro láurico	NR
Metilsubutilcetona	NR
Naftaleno	NR
Ácido perclórico	NR
Pydraul F - 9 y F - 150	NR
Solvosol #74	NR
Vapor de agua	NR
Tetrahidrofurano	NR
Tetralin	NR
Tiofeno	NR

## Servicios de agua y aire

	Código de clasificación	Clase de empaquetadura
Air, temp. de -30°F a +230°F/de -34°C a +110°C (sin vapores de acete)	G	E
Aire seco, temp. de +230°F a +350°F/de +110°C a +177°C (sin vapores de acete)	G	L
Aire, vapor de acete, temp. de 0°F a +150°F/de -18°C a 66°C	G	T
Aire, vapor de acete, temp. de +150°F a +300°F/de +66°C a +149°C	G	O
Agua, temp. hasta +150°F/+66°C	G	E/T/M/S
Agua, temp. hasta +200°F/+93°C	G	E/M
Agua, temp. hasta +230°F/+110°C*	G	E
Agua, temp. hasta +250°F/+120°C	G	EHP
Agua, ácido de extracción	G	E/T
Agua, bromo	G	V
Agua, cloro	C	E/M
Agua, desionizada	G	E/M
Agua, de mar	G	E/EHP
Agua, residual	G	E/T/M/S
Whisky	G	A
Licor blanco	G	E/EHP
Acete de Madera	G	T
Xileno	C	O
Cloruro de Zinc, hasta 50%	G	E/EHP
Nitrato de zinc	G	E/EHP
Sulfato de zinc	G	E/T/EHP

\* Recomendado sólo para agua. No recomendado para servicios de vapor de agua, excepto cuando los acoplamientos sean de fácil acceso para el reemplazo frecuente de las empaquetaduras.

NOTA: la empaquetadura Clase "EHP" se puede utilizar en todos los servicios químicos, de agua y de aire aptos para las empaquetaduras Clase "E".



# Preparación de la Tubería

## Ranura por laminación



Se muestra una ranura laminada en una tubería de acero Cédula 40. El pequeño resalto que queda en la pared interior de la tubería no afecta mucho la presión o el caudal.

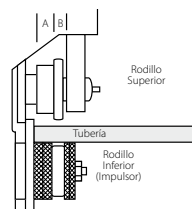

Las herramientas Vic-Easy conforman en frío la ranura y mantienen las dimensiones

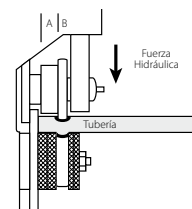

El ranurado por laminación no remove metal de la tubería

## Ranura por corte



Se muestra una ranura por corte en una tubería de acero al carbón Cédula 80. Para formar la ranura se remove menos metal que con el roscado.



El ranurado por corte remove menos metal que el roscado.

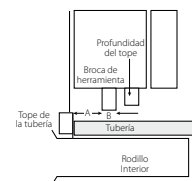

Las herramientas Vic-Adjustable aseguran dimensiones de ranura correctas

## Ranuradoras por laminación

Portátil para trabajo en campo

- VE12, PÁG. 20-3
- VE26, PÁG. 20-3
- VE46, PÁG. 20-3
- VE226, PÁG. 20-3

Fabricación en campo

- VE270FSD, PÁG. 20-4
- VE272SFS, PÁG. 20-4
- VE416FS/VE416FSD, PÁG. 20-4
- VE106, PÁG. 20-4

Fabricación en planta/taller

- VE268, PÁG. 20-5
- VE414MC, PÁG. 20-5
- VE436MC, PÁG. 20-5
- VE450FSD, PÁG. 20-5



## Ranuradoras por corte

Manual de campo

- VG28GD, PÁG. 20-8
- VG824, PÁG. 20-8
- VG828, PÁG. 20-8

Motorizada para campo

- VG412, PÁG. 20-9
- VIC-GROOVER, PÁG. 20-9

Ranuradoras para plástico

- VPG26, PÁG. 20-9
- VPG824, PÁG. 20-9

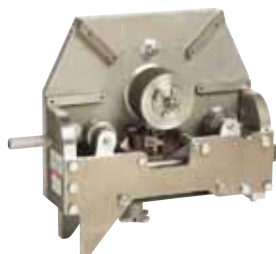

## Herramientas Vic-Press

PFT510, PÁG. 20-11

En la pág. 10-1 vea la línea completa de productos Pressfit.



- Método rápido, limpio y simple para unir tuberías de acero inoxidable Cédula 10 Tipo 304/316
- Disponible para una variedad de servicios basados en las capacidades del o-ring
- Cumple con los requerimientos de ASME B31.1, B31.3 y B31.9
- Se deberían usar sólo tuberías aprobadas Vic-Press 304/316 con productos de acero inoxidable Vis-Press 304/316
- Herramienta portátil de prensado accionada electrónicamente o a batería

# Preparación de la Tubería

## Herramientas de corte

### Corte de orificios

HCT908, PÁG. 20-11  
 VHCT900, PÁG. 20-11  
 VIC-TAP® II, PÁG. 20-11



### Corte de tuberías

VCT1, PÁG. 20-12  
 VCT2, PÁG. 20-12



## Revestimientos de tubería

Para mantener los niveles de rendimiento publicados sobre la presión de trabajo y la carga longitudinal máximas, el grosor máximo del revestimiento en nuestros acoplamientos no debería exceder de 10 milésimas de pulgada/0,010". Si es necesaria una mayor protección, se puede aumentar el grosor del revestimiento en las superficies externas de la cuña del acoplamiento, en el reborde, en la cavidad de la empaquetadura o en las superficies de contacto de las almohadillas de pernos. Además, el grosor del revestimiento en los extremos de la tubería no debería exceder de 10 milésimas de pulgada. Específicamente, la superficie de asentamiento de la empaquetadura y la ranura completa deberían tener un grosor de revestimiento limitado a 10 milésimas de pulgada.

Al exceder el espesor máximo ya sea en los extremo de tubería o en las superficies del cople ya mencionadas se reducirá el rendimiento de las uniones de tubería.

## Accesorios

### Unidad motorizada

VPD752, PÁG. 20-13  
 KIT DE TRANSMISIÓN DE POTENCIA VE226, PÁG. 20-03



### Mula mecánica

PÁG. 20-13



### Soportes ajustables para tubería

VAPS112, PÁG. 20-13  
 VAPS224, PÁG. 20-14



### Cinta para medir el diámetro de tubería

PÁG. 20-14



PÁG. 20-14



## PRODUCTOS

- 1-1 Coples
- 2-1 Conexiones
- 3-1 Válvulas
- 4-1 Productos de balanceo hidráulico
- 5-1 Accesorios
- 6-1 Advanced Groove System
- 7-1 Sistema de tuberías con derivación mecánica
- 8-1 Sistema de tuberías de extremo liso
- 9-1 Sistema ranurado para tuberías de acero inoxidable
- 10-1 Sistema Pressfit para tuberías de acero inoxidable
- 11-1 Sistema Vic-Press™ para acero inoxidable cédula 10S
- 12-1 Sistema de tuberías de extremo liso para tuberías de HDPE
- 13-1 Cobre ranurado
- 14-1 Sistema PermaLynx para tuberías de cobre
- 15-1 Tubería de hierro dúctil ranurada AWWA
- 16-1 Sistemas Vic-Ring®
- 17-1 Sistema Depend-O-Lok® de Victaulic
- 18-1 Productos reutilizables de PVC Aquamine®
- 19-1 Empaquetaduras
- 20-1 Herramientas de preparación de tuberías**
- 21-1 Índice de Productos
- 22-1 Software de tuberías

# Preparación de tuberías – Herramientas de ranurado por laminación

Portátil para trabajo en campo

Si desea ver información completa solicite la publicación 24.01



VE12



VE26



VE46



VE226

## GROOVE IN-PLACE VE12

- Para ranurar manualmente tuberías de acero Cédula 5, 10 y 40, de acero inoxidable, de aluminio y de PVC
- Rodillos de seguimiento optimizados patentados permiten el ranurado bidireccional
- Ranura por laminación tuberías  $\frac{3}{4}$  – 2”/20 – 50 mm †

**Requerimientos de energía:** Ninguno

**Peso:** 17 lbs./8 kg

## GROOVE IN-PLACE VE26

- Repare o reacondicione tuberías de acero de pared delgada, de acero Cédula 40, de acero inoxidable, de PVC y de aluminio
- Rodillos de seguimiento optimizados patentados permiten el ranurado bidireccional
- El Modelo VE26C es apto para tuberías de cobre (CTS) de los tipos K, L, M y DWV y para cobre conforme a la norma británica, la norma DIN y la norma australiana
- El Modelo VE26SS ranura tuberías de acero inoxidable Cédula 5 y 10
- El kit opcional adaptador de la unidad impulsora está disponible para ranurar tubería, alternativamente con la unidad motorizada de Ridgid\* 300 o el Modelo VPD752
- Ranurado por laminación de tuberías 2 – 6”/50 – 150 mm†

**Requerimientos de energía:** Ninguno

**Peso:** 22 lbs./10 kg

## GROOVE IN-PLACE VE46

- Diseñada para el ranurado por laminación manual de tuberías de acero Cédula 40, de aluminio, de acero inoxidable, PVC y tuberías de PVC Cédula 80
- Los rodillos de seguimiento optimizados patentados permiten el ranurado bidireccional y ayudan a mantener la herramienta en el extremo de tubería durante el proceso de ranurado
- El kit opcional adaptador de la unidad impulsora está disponible para ranurar tubería, alternativamente con la unidad motorizada de Ridgid\* 300 o el Modelo VPD752
- Ranura por laminación tuberías 3 ½ – 6”/9 – 150 mm†

**Requerimientos de energía:** Ninguno

**Peso:** 28 lbs./13 kg

## RANURADORA PORTÁTIL VE226

- Se instala sobre una unidad motorizada Victaulic VPD752 o una Ridgid\* 300
- Disponibles con bases alternativas opcionales
- La herramienta estándar funciona con un trinquete de fuerza de  $\frac{3}{8}$ ”/9,5 mm (no incluida)
- Disponible en seis modelos para tuberías de acero (y otras IPS), tuberías de cobre y de acero inoxidable
- Ranura por laminación tuberías de  $\frac{3}{4}$  – 6”/20 – 150 mm †

**Requerimientos de energía:** Compatible con unidades impulsoras Victaulic VPD752 o Ridgid 300. Bases opcionales para Ridgid\* 535, 1224, 1822 y Oster 310. Comuníquese con Victaulic por otros.

**Peso:** 37 lbs./17 kg

† Consulte las tablas de capacidad nominal de la herramienta de ranurado por laminación en las págs. 17-6, 17-7

\* Ridgid es una marca registrada de Ridge Tool Company.

## Kit de unidad motorizada VE26/46



Hay disponible un kit para unidad motorizada VE26/46 para montar ambas herramientas directamente a una unidad motorizada Victaulic VPD752 o una Ridgid\* 300.

## Kit de unidad motorizada VE226



Hay disponible un kit para unidad motorizada VE226 para montar la unidad VE226 directamente a una unidad motorizada Ridgid\* 700.

# Preparación de tuberías – Herramientas de ranurado por laminación

## Fabricación en campo VE106/VE107 GROOVE-N-GO

Si desea ver información completa solicite la publicación 24.01



VE106/VE107

- Herramienta de ranurado por laminación para trabajo liviano móvil con unidad motorizada/impulsora integral montada sobre carretilla portátil
- Trinquete de fuerza de 3/8" / 9,5 mm para funcionamiento (estándar)
- Los rodillos de seguimiento optimizados patentados mantienen la tubería en la herramienta durante el proceso de ranurado por laminación
- Unidad completamente autónoma con motor integral, pedal de accionamiento seguro y enchufe de energía
- Ranura por laminación tuberías 1 1/4 – 6" / 32 – 150 mm†

**Requerimientos de energía:** La unidad VE106 funciona con alimentación de 110 volts y 15 amp. La unidad VE107 funciona con alimentación de 220 voltios y 6 amps.

**Peso:** 140 lbs./64 kg

**Accesorios opcionales:** Rodillos/ejes adicionales disponibles para ranurado de tuberías de cobre, de acero inoxidable de pared delgada y tipo EndSeal (ES).

## VE270FSD



VE270FSD/VE271FSD

- Unidad completamente autónoma con motor de engranajes integrado, cubiertas de protección, pedal de accionamiento seguro y enchufe/cable de energía
- Equipada con un diseño único de brazo pivote, permite un reemplazo más fácil y rápido de los rodillos sin retirar los ejes
- Los rodillos de seguimiento optimizados patentados mantienen la tubería en la herramienta durante el proceso de ranurado por laminación
- Ranura por laminación tuberías de 3/4 – 12" / 20 – 300 mm† (con juegos de rodillos de 2 – 12" / 50 – 300 mm)

**Requerimientos de motor:** Autónoma

**Requerimientos de energía:** La unidad VE270FSD funciona con alimentación de 110 volts y 15 amps. El modelo VE271FSD funciona con alimentación de 220 volts y 6 amps.

**Peso:** 340 lbs./154 kg

**Rodillos opcionales:** Rodillos para tuberías de acero al carbón Cédulas 5, 10, 20 y 40; rodillos de cobre para tipos K, L, M y DWV y rodillos Rx de acero inoxidable para tuberías Cédula 5S-10-10S y de 3/4 – 1 1/2" / 20 – 40 mm, ranurados con EndSeal (ES), rodillos RP de aluminio Cédulas 5, 10, 20, 40, y rodillos RP de plástico PVC Cédulas 40-80.

**Accesorios opcionales:** Estabilizador opcional disponible para tuberías de 8 – 12" / 200 – 300 mm.

## VE272SFS



VE272SFS

- Ranuradora por laminación portátil se ensambla fácilmente a la unidad impulsora Victaulic VPD752 o Ridgid\* 300
- Operación manual de la bomba con un diseño único de brazo con pivote que reduce el esfuerzo de manipular la palanca
- Los rodillos de seguimiento optimizados patentados mantienen la tubería en la herramienta durante el proceso de ranurado por laminación
- Ranura por laminación tuberías de 3/4 – 12" / 20 – 300 mm † (con juegos de rodillos de 2 – 12" / 50 – 300 mm)

**Requerimientos de energía:** Unidades motorizadas Victaulic VPD752 o Ridgid\* 300

**Peso:** 184 lbs./84 kg

**Rodillos opcionales:** Rodillos opcionales disponibles para tuberías de cobre; tuberías de acero inoxidable Cédula 5S, 10S y 10; ranurado EndSeal (ES).

**Accesorios opcionales:** Estabilizador opcional disponible para tuberías de 8 – 12" / 200 – 300 mm.

## VE416FS/VE416FSD



VE416FSD/VE417FSD

- Para ranurado por laminación en campo de tuberías de 2 – 12" / 50 – 300 mm de pared estándar, tuberías de acero de pared delgada y también tuberías de aluminio, de acero inoxidable y plásticas de PVC
- Equipado con un estabilizador de tubería para tamaños de 6 – 12" / 150 – 300 mm para controlar el vaivén de las tuberías
- El ajustador de profundidad de ranura permite el ajuste sencillo del diámetro de ranura inicial
- Unidades completamente autónomas con motores de engranajes integrales, pedal de accionamiento seguro y enchufe/cable de energía
- Ranura por laminación en tuberías de 2 – 12" / 50 – 300 mm †

**Requerimientos de energía:** La unidad VE416 requiere una unidad motorizada Victaulic VPD752 o Rigid\* 300. La unidad VE416FSD funciona con alimentación de 110 volt y 15 amp para el motor de engranajes integrado. La unidad VE417FSD funciona con una alimentación de 220 volt y 8 amp.

**Peso:** 340 lbs./154 kg

**Rodillos opcionales:** Hay disponibles rodillos opcionales para tuberías de acero inoxidable Cédula 5S y 10S, tuberías de PVC, de aluminio y de cobre tipos K, L, M y DWV.

† Consulte las tablas de capacidad nominal de la herramienta de ranurado por laminación en las págs. 17-6, 17-7



# Preparación de tuberías – Herramientas de ranurado por laminación

## Fabricación en planta/taller

Si desea ver información completa solicite la publicación 24.01



VE268

### VE268

- Diseñadas para el ranurado por laminación en el taller
- La herramienta electrohidráulica semiautomática totalmente motorizada viene completa con cubiertas de seguridad y pedal de accionamiento seguro
- Equipada con un diseño único de brazo pivote, permite un cambio más fácil y rápido de los rodillos sin retirar los ejes
- Los rodillos de seguimiento optimizados patentados mantienen la tubería en la herramienta durante el proceso de ranurado por laminación
- Ranura por laminación tuberías de  $\frac{3}{4}$  – 12"/20 – 300 mm † (los rodillos de  $\frac{3}{4}$  – 1 1/2"/20 – 32 mm son opcionales)

**Requerimientos de motor:** Autónoma

**Peso:** 735 lbs./333 kg

**Rodillos opcionales:** Rodillos opcionales para tuberías de acero al carbón Cédula 5, 10 y 40; rodillos de cobre para tipos K, L, M y DWV; y rodillos Rx de acero inoxidable para tuberías Cédula 5S, 10 y 10S y tuberías de acero de  $\frac{3}{4}$  – 1 1/2"/20 – 40 mm.

**Accesorios opcionales:** Hay disponible un estabilizador de tuberías opcional para tuberías de 8 – 12"/200 – 300 mm, que se sugiere para ranurar tuberías de cobre de 8"/200 mm.

### VE414MC

- Diseñada para el ranurado por laminación en taller de tuberías de acero al carbón de pared estándar Cédula 5, 10, tuberías de acero inoxidable de pared estándar, tuberías PVC Cédula 40, 80 y tuberías de aluminio de pared estándar
- Singular diseño de rodillos que permite un reemplazo rápido y fácil sin retirar los ejes principales
- Los rodillos de seguimiento optimizados patentados mantienen la tubería en la herramienta durante el proceso de ranurado por laminación
- La herramienta viene equipada con estabilizadores de tuberías para una operación de ranurado suave.
- Ranura por laminación tuberías de 2 – 16"/50 – 400 mm † (suministrado con rodillos originales de 2 – 12"/50 – 300 mm y rodillos AGS de 14 – 16"/350 – 400 mm)

**Requerimientos de motor:** Autónoma

**Peso:** 735 lbs./333 kg

**Rodillos opcionales:** Hay disponibles rodillos opcionales para tuberías de acero inoxidable Cédula 10S, tuberías de PVC, de aluminio y de cobre tipos K, L, M y DWV. Hay disponibles juegos de rodillos AGS para tuberías de acero al carbón Cédula 10 de 14 – 16"/350 – 400 mm hasta 1/2"/13 mm.

**Accesorios opcionales:** La herramienta también está disponible en diversos voltajes; consulte los detalles con Victaulic.



VE414MC

### VE436MC

- Herramienta de taller totalmente automatizada para ranurar por laminación tuberías de pared estándar (espesor máximo de  $\frac{3}{8}$ "/10 mm)
- La herramienta electrohidráulica semiautomática completamente motorizada viene completa con cubiertas de seguridad y pedal de accionamiento seguro
- Los rodillos de seguimiento optimizados patentados mantienen la tubería en la herramienta durante el proceso de ranurado por laminación
- Ranura por laminación tuberías de 4 – 36"/100 – 900 mm† (kit de rodillos opcional de 26 – 36"/650 – 950 mm)

**Requerimientos de energía:** Alimentación trifásica de 220/440 volts, 60 Hz (cableado para 220 volts a menos que se especifique otro voltaje). Consulte los detalles con Victaulic.

**Peso:** 1500 lbs./680 kg

**Rodillos opcionales:** Hay disponibles rodillos opcionales para tuberías de acero inoxidable Cédula 5S y 10S, tuberías de PVC, de aluminio y de cobre tipos K, L, M y DWV.

Hoy son estándar los juegos de rodillos AGS para tuberías de acero al carbón de pared estándar Cédula 10 de 14 – 16"/350 – 400 mm hasta 1/2"/13 mm



VE436MC

### VE450FSD

- Diseñado para ranurado por laminación en campo de tuberías de 4 – 24"/100 – 600 mm
- La herramienta se suministra con juegos de rodillos para ranurado original de tuberías de 4 – 12"/100 – 300 mm y ranurado AGS de tuberías de acero al carbón de 14 – 24"/350 – 600 mm
- Los rodillos de seguimiento optimizados patentados mantienen la tubería en la herramienta durante el proceso de ranurado por laminación y tienen un diseño que permite el cambio rápido de los rodillos superiores
- Características:
  - Punto de izaje para mover la herramienta con una grúa
  - El bastidor es compatible con la mayoría de los montacargas
  - Espacio de almacenamiento para los accesorios de las herramientas

**Requerimientos de energía:** La unidad VE450FSD es autónoma e incluye dos motores de engranajes monofásicos de 220 volts, a 50/60 Hz y 20 amps para manejar cargas más pesadas, un pedal de accionamiento seguro y un cable con enchufe

**Peso:** 825 lbs./374 kg

**Rodillos opcionales:** Hay rodillos opcionales disponibles para ranurado original en tuberías de acero al carbón de 14 – 24"/350 – 600 mm; ranurado original en tuberías de acero inoxidable de pared delgada de 4 – 12"/100 – 400 mm; ranurado AGS en tuberías de acero inoxidable de pared delgada de 14 – 24"/350 – 600 mm y ranurado EndSeal (ES) en tuberías de 4 – 12"/100 – 400 mm.

† Consulte las tablas de capacidad nominal de la herramienta de ranurado por laminación en las págs. 17-6, 17-7

# Preparación de tuberías – Ranurado por laminación

Capacidad nominal de la herramienta de ranurado por laminación Vic-Easy®

**(CAPACIDAD MÁXIMA)**

Las herramientas de ranurado por laminación Vic-Easy de Victaulic están diseñadas para formar ranuras en frío en tubería especificadas conforme a las normas ANSI/AWWA C-606 estándares y las dimensiones de ranurado indicadas en las Especificaciones de Ranurado Victaulic para cada tipo de tubería.

Estas herramientas están diseñadas para tuberías ranuradas por laminación. Para cumplir esta función se requiere cierta destreza y habilidades mecánicas y seguir las prácticas de seguridad correspondientes. Aunque esta herramienta fue fabricada para un funcionamiento confiable y seguro, es imposible anticipar las combinaciones de circunstancias que podrían originar un accidente. Se advierte al operador que siempre debe dar prioridad a la seguridad durante cada fase del uso, incluidas la preparación y el mantenimiento de estas unidades.

Lea y comprenda el Manual de Instrucciones de la Operación y Mantenimiento de la Herramienta incluido con cada herramienta antes de utilizarla o darle mantenimiento. Procure conocer el funcionamiento, las aplicaciones y las limitaciones de la herramienta. Tenga particular cuidado con los peligros específicos.

**NOTAS IMPORTANTES:**

- **PVC** clases que se pueden ranurar – PVC Tipo I Clase I – PVC 1120; PVC Tipo I Clase II – PVC 1220; PVC Tipo II Clase I – PVC 2116.
- **Tubería de cobre/níquel** – consulte los detalles con Victaulic.

Nota: las herramientas Vic-Easy y los rodillos que se incluyen en esta tabla producen ranuras en conformidad con las tablas de Dimensiones de Ranurado por Laminación Victaulic y con la norma ANSI/AWWA C-606.

Modelo de la Herramienta	Material de la Tubería	Tamaño/Schedule de la Tubería en pulgadas/mm																			
		¾ 20	1 25	1 ¼ 32	1 ½ 40	2 50	2 ½ 65	3 80	3 ½ 90	4 100	4 ½ 120	5 125	6 150	8 200	10 250	12 300	14 350	16 400			
VE12	Acero	5, 10	5 – 40																		
	Inoxidable		Sólo 40S																		
	Aluminio †	5, 10	5 – 40																		
	Plástico PVC		40																		
VE26S	Acero					5 – 40		5, 10													
	Inoxidable					Sólo 40S															
VE26P	Aluminio †					5 – 40		5, 10													
	Plástico PVC					40															
VE26C	Cobre					Rodillos de Cobre Tipo K, L, M, DWV ‡															
VE26SS	Ac. Inox. Pared Delgada					Rodillos Rx para 5S, 10S #															
VE46	Acero									5 – 40											
	Inoxidable									Sólo 40S											
VE46P	Aluminio †									5 – 40											
	Plástico PVC						40			40, 80											
VE226S	Acero					5 – 40		5, 10													
	Inoxidable					Sólo 40S															
VE226P	Aluminio †					5 – 40		5, 10													
	Plástico PVC					40, 80		40													
VE226B	Acero					5 – 40															
	Inoxidable					Sólo 40S															
	Aluminio †					5 – 40															
	Plástico PVC	40			40, 80					40											
VE226M	Acero					5 – 40		5, 10													
	Inoxidable					Sólo 40S															
VE226C	Cobre					Rodillos de Cobre Tipo K, L, M, DWV ‡															
VE226BSS	Ac. Inox. Pared Delgada					Rodillos Rx para 5S, 10S #															
VE226MSS	Ac. Inox. Pared Delgada					Rodillos Rx para 5S, 10S #															
VE106	Acero					Rodillos estándares 5 – 40 §															
	Inoxidable					Rodillos estándares 40S §															
	Ac. Inox. Pared Delgada					Rodillos Rx para 5S, 10S #															
	Cobre					Rodillos de Cobre Tipo K, L, M, DWV ‡															
VE272SFS	Acero					Rodillos estándares 5 – 40 §														Est. 5 – 20	
	Inoxidable					Rodillos estándares 40S §															
	Ac. Inox. Pared Delgada					Rodillos Rx para 5S, 10S #															
	Aluminio †					Rodillos RP 5 – 40 ◊														RP 5 – 20 ◊	
	Plástico PVC					Rodillos RP 40 ◊		Rodillos RP 40, 80 ◊								RP 40 ◊					
	Cobre					Rodillos de Cobre Tipo K, L, M, DWV ‡															
VE270FSD	Acero					Rodillos estándares 5 – 40 §														Est. 5 – 20	
	Inoxidable					Rodillos estándares 40S §															
	Ac. Inox. Pared Delgada					Rodillos Rx para 5S, 10S #															
	Aluminio †					Rodillos RP 5 – 40 ◊														RP 5 – 20 ◊	
	Plástico PVC					Rodillos RP 40 ◊		Rodillos RP 40, 80 ◊								RP 40 ◊					
	Cobre					Rodillos de Cobre Tipo K, L, M, DWV ‡															

LA TABLA CONTINÚA EN LA PÁG. 20-7

# Rodillos Rx – “Rx” es el código de designación de piezas Victaulic para los juegos de rodillos diseñados específicamente para ranurar por laminación las tuberías de acero inoxidable de pared delgada.  
 † Se debe usar la aleación 6061-T4 o 6063-T4.  
 ‡ Otras unidades alternas están disponibles para productos de cobre según la norma europea (EN) 1057 y la norma australiana.  
 § Rodillos estándares – es la designación de Victaulic para los juegos de rodillos ranuradores que se usan principalmente en tuberías de acero. También se usan para tuberías de acero inoxidable Cédula 40S.  
 ◊ Rodillos RP – “RP” es el la designación de Victaulic para los juegos de rodillos diseñados específicamente para ranurar por laminación las tuberías de PVC plásticas y de aluminio.





# Preparación de tuberías – Ranurado por laminación

Capacidad nominal de la herramienta de ranurado por laminación Vic-Easy

**(CAPACIDAD MÁXIMA)**

Las herramientas de ranurado por laminación Vic-Easy de Victaulic están diseñadas para conformar en frío ranuras en tuberías específicas para cumplir con las normas ANSI/AWWA C-606 y con las dimensiones de ranurado indicadas en las Especificaciones de Ranurado Victaulic para cada tipo de tubería. Estas herramientas están diseñadas para tuberías ranuradas por laminación. Para cumplir esta función se requiere cierta destreza y habilidades mecánicas y seguir las prácticas de seguridad correspondientes. Aunque esta herramienta fue fabricada para un funcionamiento confiable y seguro, es imposible anticipar las combinaciones de circunstancias que podrían originar un accidente. Se advierte al operador que siempre debe dar prioridad a la seguridad durante cada fase del uso, incluidas la preparación y el mantenimiento de estas unidades.

Lea y comprenda el Manual de Instrucciones de la Operación y Mantenimiento de la Herramienta incluido con cada herramienta antes de utilizarla o darle mantenimiento. Procure conocer el funcionamiento, las aplicaciones y las limitaciones de la herramienta. Tenga particular cuidado con los peligros específicos.

**NOTAS IMPORTANTES:**

- **PVC** clases que se pueden ranurar – PVC Tipo I Clase I – PVC 1120; PVC Tipo I Clase II – PVC 1220; PVC Tipo II Clase I – PVC 2116.
- **Tubería de cobre/níquel** – consulte los detalles con Victaulic.
- **Las tuberías de acero inoxidable livianas** (Sch. 10S y Sch. 5S) se deben ranurar con juegos de rodillos Rx para acero inoxidable.

Nota: las herramientas Vic-Easy y los rodillos que se incluyen en esta tabla producen ranuras en conformidad con las tablas de Dimensiones de Ranurado por Laminación Victaulic y con la norma ANSI/AWWA C-606.

- # Rodillos Rx – “Rx” es la designación de Victaulic para los juegos de rodillos diseñados específicamente para ranurado por laminación de tuberías de acero inoxidable de pared delgada.
- † Se debe usar la aleación 6061-T4 o 6063-T4.
- ‡ Otras unidades alternas están disponibles para productos de cobre según la norma europea (EN) 1057 y la norma australiana.
- § Rodillos estándares – es la designación de Victaulic para los juegos de rodillos ranuradores que se usan principalmente en tuberías de acero. También se usan para tuberías de acero inoxidable Cédula 40S.
- ◊ Rodillos RP – “RP” es el la designación de Victaulic para los juegos de rodillos diseñados específicamente para ranurar por laminación las tuberías de PVC plásticas y de aluminio.
- ⊙ Rodillos RW – “RW” es la designación de Victaulic para los juegos de rodillos diseñados específicamente para ranurado por laminación de tuberías de pared estándar conforme a las especificaciones AGS.
- ⊠ Rodillos RWx – “RWx” es la designación de Victaulic para los juegos de rodillos diseñados específicamente para ranurar por laminación de tuberías de acero inoxidable de pared delgada conforme a las especificaciones AGS.
- + Puede solicitar rodillos especiales para ranurar tuberías Cédula 10 (0,25”/6,4 mm).

Modelo de la Herramienta	Material de la Tubería	Tamaño/Schedule de la Tubería en pulgadas/mm																
		¾	1	1 ¼	1 ½	2	2 ½	3	3 ½	4	4 ½	5	6	8	10	12	14	16
<b>LA TABLA CONTINUA DE LA PÁG. 20-6</b>																		
VE416FS/ VE416FSD Ranura Original	Acero																5 – Pared Estándar**	
	Inoxidable																	Sólo pared Est. **
	Ac. Inox. Pared Delgada																	Rodillos Rx para 5S, 10S #
	Aluminio †																	5–Est.
	Plástico PVC																	Rodillos RP 5 – 40 ∅
	Cobre																	Rodillos de Cobre Tipo K, L, M, DWV ‡
VE416FS/ VE416FSD Ranura AGS	Acero																	Rodillos RW Pared estándar ∅
	Inoxidable																	Rodillos RW Pared Est.∅
	Ac. Inox. Pared Delgada																	5S – 10S, Rodillos RWX †+
VE268	Acero																	Rodillos estándares 5 – 40S §
	Inoxidable																	Rodillos estándares 5 – 40S §
	Ac. Inox. Pared Delgada																	Rodillos Rx para 5S, 10S #
	Aluminio †																	Rodillos RP 5 – 40 ∅
	Plástico PVC																	Rodillos RP 5 – 20 ∅
	Cobre																	Rodillos RP 40 ∅
VE414MC Ranura Original	Acero																	Rodillos estándares 5 – 40S §
	Inoxidable																	Rodillos estándares 40S §
	Ac. Inox. Pared Delgada																	Rodillos Rx para 5S, 10S #
	Aluminio †																	Rodillos RP 5 – 40 ∅
	Plástico PVC																	Rodillos RP 40, 80 ∅
	Cobre																	Rodillos de Cobre Tipo K, L, M, DWV ‡
VE414MC Ranura AGS	Acero																	Rodillos RW Pared estándar ∅
	Inoxidable																	Rodillos RW Pared estándar ∅
	Ac. Inox. Pared Delgada																	5S – 10S, Rodillos RWX †+

\*\*\* Para espesor de pared estándar, vea pág. 17-16

@ Hay disponibles rodillos especiales RWX para ranurar tuberías Cédula 10 (0,250– 6,4 mm).

# Rodillos Rx – “Rx” es el código de designación de piezas Victaulic para los juegos de rodillos diseñados específicamente para ranurar por laminación las tuberías de acero inoxidable de pared delgada.

† Se debe usar aleación 6061-T4 o 6063-T4.

∅ Rodillos RP – “RP” es la designación de piezas Victaulic para los juegos de rodillos diseñados específicamente para ranurar por laminación tuberías de PVC plásticas y de aluminio.

Modelo de la Herramienta	Material de la Tubería	Tamaño/Schedule de la Tubería en pulgadas/mm																
		4	5	6	8	10	12	14	16	18	20	22	24	26	28	30	32	36
VE436MC Ranura Original	Acero	5 – 80 *				5 – 40 *												Pared de 5 – 0,500”/12,7 mm *
	Inoxidable					Rodillos estándares 40S §												Rodillos estándares para pared de 0,375”/9,5 mm §
	Ac. Inox. Pared Delgada					Rodillos Rx para 5S, 10S #												Rodillos Rx 5S, 10S, 10 #
	Aluminio †					Rodillos RP 5 – 40 ∅												
VE436MC Ranura AGS	Acero																	Rodillos RW para pared estándar de 0,375”/9,5 mm ∅
	Inoxidable																	Pared est. de 0,375”/9,5 mm Rodillos RW ∅
VE450FSD	Ac. Inox. Pared Delgada																	Rodillos RWx 5S, 10S †+
	Acero					5 – 40												Ced. 5 – sólo ranura original para pared estándar Ced. 10 y pared estándar RW-AGS
	Inoxidable					Rodillos estándares 40S §												Ced. Pared, Rodillos Est.
	Aluminio †																	Pared Est. RW-AGS
VE450FSD	Ac. Inox. Pared Delgada																	Rodillos Rx para 5S, 10S, 10
	Acero Inox. Pared Delg. AGS																	Rodillos Rx 10S #
	Aluminio †																	Rodillos RP 5 – 40 RP
Plástico PVC *																		40 – 80

‡ Hay disponibles rodillos EndSeal (ES). Consulte los detalles con Victaulic.

@ Estos rodillos no son intercambiables con los juegos de otros modelos de herramientas. Consulte con Victaulic para pedir información.

\* Use Rodillos RP.

† Se debe usar 6061-T4 o 6063-T4. Se deben usar rodillos RP.

# Hay disponibles rodillos especiales RWX para ranurar tuberías Cédula 10 (0,250 – 6,4 mm).

PREPARACIÓN DE LA TUBERÍA

# Preparación de tuberías – Herramientas de ranurado por corte

## Manual de campo

Para ver información completa solicite la publicación **24.01**



VG28GD

### VIC-ADJUSTABLE™ VG28GD

- Diseñada para formar de manera rápida y fácil ranuras por corte en tuberías de acero, otras tuberías metálicas IPS y de hierro dúctil
- Hay disponible una versión modificada (MRL) para el ranurado y mecanizado con revestimiento de goma
- Ranura por corte tuberías de 2 – 8"/50 – 200 mm<sup>†</sup>

**Requerimientos del motor:** Motor externo, mínimo 1 ½ hp

**Velocidad del motor:** Máximo 38 rpm

**Se incluye juego para:** Ranurar tuberías de acero de 4 – 6"/100 – 150 mm. Consulte con Victaulic los requerimientos para hierro dúctil, MRL y doble ranurada.

**Peso:** 37 lbs./17 kg

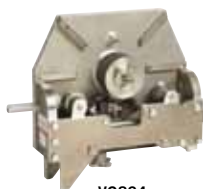

VG824

### VIC-ADJUSTABLE VG824

- Diseñado para ranurar por corte diversas tuberías metálicas
- La herramienta es impulsada por su propia caja de engranajes incorporada alimentada por una fuente de alimentación externa a una velocidad máxima de 38 rpm
- Ideal para la obra, taller de fabricación o ranurado por corte para producción
- Ranura por corte tuberías de 8 – 24"/200 – 600 mm<sup>†</sup>

**Requerimientos del motor:** Motor externo, mínimo 1 ½ hp

**Velocidad del motor:** Máximo 38 rpm

**Se incluye juego para:** Ranurar tuberías de acero de 8 – 12"/200 – 300 mm.

**Peso:** 82 lbs./37,2 kg

**Opciones:** Broca estándar de 8"/200 mm para tuberías de ½"/10 mm; broca estándar de 8 – 24"/200 – 650 mm para tuberías de hierro fundido/dúctil; broca estándar de 22 – 24"/500 – 600 para tuberías de ½"/13 mm

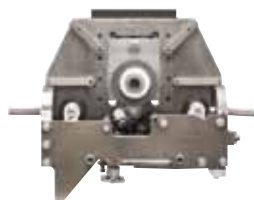

VG828

### HERRAMIENTA DE RANURADO POR CORTE AGS VG828

- Diseñado para ranurar por corte tuberías de acero al carbón de ½"/13 mm o más gruesas desde 14 – 24"/350 – 600 mm
- La herramienta es impulsada por su propia caja de engranajes incorporada alimentada por una fuente de alimentación externa a una velocidad máxima de 38 rpm
- Ideal para el ranurado por corte en el lugar de trabajo
- Diseñada sólo para sistemas AGS

**Requerimientos del motor:** Motor externo, mínimo 1 ½ hp

**Velocidad del motor:** Máximo 38 rpm

**Se incluye juego para:** Formar ranuras por corte AGS en tuberías de 14 – 24"/350 – 600 mm únicamente

**Peso:** 125 lbs./56,7 kg

# Preparación de tuberías – Herramientas de ranurado por corte

## Ranurado en campo

Si desea ver información completa solicite la publicación **24.01**



VG46

### VG46 VIC-GROOVER

- Diseñada para ranurado por corte manual o motorizado de un tamaño único en tuberías de acero, acero inoxidable, aluminio y PVC
- Las herramientas se distribuyen con una palanca de trinquete para la operación manual
- Las herramientas 2"/50 mm y mayores vienen equipadas con una horquilla mecánica
- Ranura por corte tuberías de ¾ – 8"/20 – 200 mm †

**Requerimientos del motor:** Manual o con motor externo, mínimo ½ hp./0,37 kw

**Velocidad del motor:** Máximo 40 rpm

**Se incluye juego para:** Ranura estándar, tubería IPS del tamaño indicado o unión rígida/flexible para hierro dúctil/fundido

**Peso:** 28 lbs./13 kg

† Consulte la Tabla de la Herramienta de Ranurado por Corte en las págs. 17-10

## Motorizada para campo

Si desea ver información completa solicite la publicación **24.01**



VG412

### HERRAMIENTA DE MECANIZADO ORBITAL VG412

- El sistema completo y modular de preparación de extremos de tuberías permite el corte y el ranurado rápido y preciso de tuberías de hierro dúctil conforme a AWWA y a otras especificaciones de la industria para coples mecánicos
- El montaje externo y la acción del motor es particularmente apta para ranurar tuberías de hierro dúctil con revestimiento de cemento
- El diseño de armazón abisagrada permite cortar en cualquier punto de la tubería
- El ajuste y reemplazo de la cuchilla es rápido y simple
- Ranura por corte tuberías de 4 – 12"/100 – 300 mm †
- Pedal de accionamiento seguro

**Requerimientos del motor:** 120 volts/11,5 amps

**Se incluye juego para:** Ranura de radio rígido, tuberías de hierro dúctil de 4 – 12"/100 – 300 mm.

**Peso:** 151 lbs./69 kg

**Opciones:** Kit para tubería de acero IPS de 4 – 12"/100 – 300 mm; componentes de perfil de ranura flexible

## Ranuradoras para plástico

Si desea ver información completa solicite la publicación **24.01**



VPG26

### VPG26 Y VPG824

- En tuberías plásticas de PVC se requiere una ranura radial para reducir cualquier punto de concentración de tensión en este material sensible a las entallas
- Las herramientas incluyen una broca fresadora de alta velocidad que corta una ranura radial, a plena profundidad, en una rotación manual de la herramienta alrededor de la tubería

#### VPG26

- Ranura tuberías de 2 – 6"/50 – 150 mm

**Requerimientos de energía:** Alimentación monofásica de 110 volts, 60 Hz, 7 amps

**Motor de rotación:** Manual (en el sentido del reloj)

**Peso:** 41 lbs./19 kg

**Se incluye juego para:** VPG26 para tuberías de 2 – 3 ½"/50 – 90 mm

#### VPG824

- Ranura tuberías de 8 – 16"/200 – 400mm

**Requerimientos de energía:** Alimentación monofásica de 110 volts, 60 Hz, 7 amps

**Peso:** 47 lbs./21 kg

**Se incluye juego para:** VPG824 para tuberías de 8 – 12"/200 – 300 mm



VPG824

† Consulte la Tabla de la Herramienta de Ranurado por Corte en las págs. 17-10

# Preparación de tuberías – Ranurado por corte

Capacidad nominal de la herramienta de ranurado por corte Vic-Groover® (CAPACIDAD)

Modelo de la Herramienta	Material de la Tubería	Tamaño/Schedule de la Tubería en pulgadas/mm																							
		¾ 20	1 25	1 ¼ 32	1 ½ 40	2 50	2 ½ 65	3 80	3 ½ 90	4 100	4 ½ 120	5 125	6 150	8 200	10 250	12 300	14 350	16 400	18 450	20 500	22 550	24 600			
Vic-Groover dimensionada individualmente ¾ - 8" / 20 - 200 mm	Acero																								
	Inoxidable																								
	Aluminio																								
	PVC																								
Vic-Groover	Hierro dúctil																								
VG28GD Ranuradora Ajustable	Acero																								
	Inoxidable																								
	Aluminio																								
	Hierro dúctil																								
VG824 Ranuradora Ajustable	Acero																								
	Inoxidable																								
	Aluminio																								
	Hierro dúctil																								
VG828 Herramienta Ranuradora por corte	Acero																								
VG412 Ranuradora Ajustable	Acero																								
	Hierro dúctil																								
VPG26	PVC																								
VPG824	PVC																								

\* Recomendada sólo para tuberías de acero revestidas.

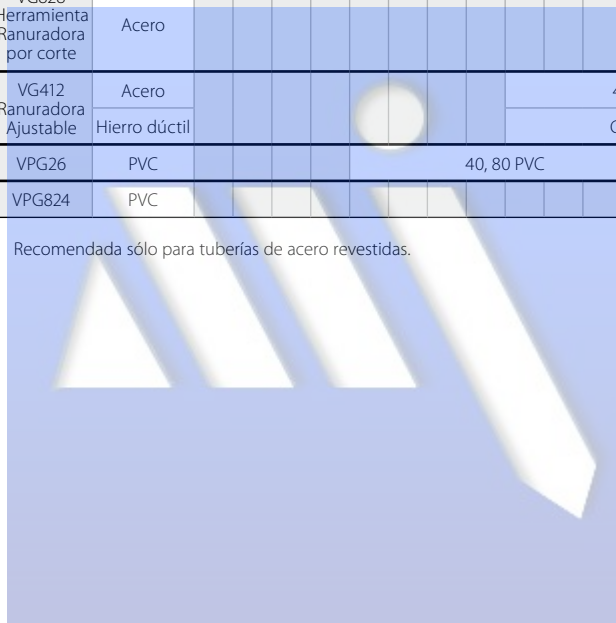

# Preparación de tuberías – Herramienta Pressfit/Herramienta de corte de orificios

## Herramienta Vic-Press

Si desea ver información completa solicite la publicación **24.01**



PFT510

### PFT510 – HERRAMIENTA ELÉCTRICA

- El sistema Vic-Press requiere una herramienta Vic-Press para asegurar los productos Vic-Press Cédula 10S dentro de las tuberías de acero inoxidable IPS Cédula 10S
- Las mordazas vienen incluidas con cada herramienta que compre.
- La herramienta Vic-Press está diseñada sólo para uso industrial y comercial

**Capacidad:** Tuberías de acero inoxidable cédula 10S de ½"/15 mm, ¾"/20 mm, 1 ½"/40 mm, 2"/50 mm

**Requerimientos de energía:** Alimentación monofásica de 110 volts, 60 Hz, 6,5 amps

**Nota:** El sistema Vic-Press Cédula 10S es incompatible con las herramientas/componentes PFT505 y/o PFT509.

## Herramienta Pressfit

Si desea ver información completa solicite la publicación **24.01**



PFT505

### PFT505 – HERRAMIENTA ELÉCTRICA

- El sistema Pressfit requiere el empleo de una herramienta Pressfit diseñada para asegurar los productos Pressfit a la tubería
- Mordazas disponibles por separado para alquiler (con herramienta rentada) o compra
- La herramienta Pressfit está diseñada sólo para uso industrial y comercial

**Capacidad:** Tuberías de acero y de acero inoxidable de ½ – 2"/15 – 50 mm Schedule 5 con dimensiones IPS

**Requerimientos de energía:** Alimentación monofásica de 110 volts, 60 Hz, 6,5 amps

**Accesorios:** Mordazas de prensado de ½"/15 mm, ¾"/20 mm, 1"/25 mm, 1 ½"/40 mm y 2"/50 mm

**Nota:** Los componentes PFT505 y PFT509 no son intercambiables



PFT509

### PFT509 – HERRAMIENTA A BATERÍA

- El sistema Pressfit requiere el empleo de una herramienta Pressfit diseñada para asegurar los productos Pressfit a la tubería
- Los paquetes de herramientas incluyen la herramienta de prensado, dos (2) baterías y cargador, el estuche, y mordazas de prensado de ½, ¾, 1 y 1 ½"
- Mordazas disponibles para compra
- La herramienta Pressfit está diseñada sólo para uso industrial y comercial
- La herramienta Pressfit se alimenta a batería y requiere un cargador de 12V

**Capacidad:** Tuberías de acero IPS Cédula 5 y acero inoxidable de ½ – 1" y 1 ½"/15 – 25 mm y 40 mm

**Nota:** Los componentes PFT505 y PFT509 no son intercambiables

## Herramientas de corte de orificio

Si desea ver información completa solicite la publicación **24.01**



HCT908

### HCT908

- Herramienta de corte de orificios de una pieza diseñada para cortar orificios de hasta 4 ½"/120 mm en tuberías de acero al carbono y acero inoxidable
- Permite utilizar las salidas T-Mecánicas, Vic-Let y Vic-O-Well

**Capacidad:** Orificios de 1 – 4 ½"/25 – 120 mm para salidas T-Mecánica y Vic-Let de ½ – 4"/15 – 100 mm

**Requerimientos de energía:** Alimentación monofásica de 110 volts, 60 Hz, 7,0 amps

**Peso:** 23 lbs./10 kg



VHCT900

### VHCT900

- Herramienta de corte de orificios de tres piezas diseñada para cortar orificios de hasta 3 ½"/90 mm de diámetro para salidas Mechanical-T, Vic-Let y Vic-O-Well
- La unidad base se asegura rápidamente a la tubería en las posiciones vertical, horizontal o suspendida
- El taladro para trabajo pesado se instala en las guías de alineamiento y el alimentador manual proporciona una presión uniforme sobre la sierra para obtener una eficiencia de corte máxima

**Capacidad:** Orificios de 1 – 3 ½"/25 – 90 mm para salidas T-Mecánica y Vic-Let de ½ – 3"/15 – 80 mm

**Requerimientos de energía:** Alimentación monofásica de 120 volts, 60 Hz, 10 amps con conexión a tierra. (Alimentación monofásica de 220 volts, 60 Hz, 5 amps disponible a pedido)

**Peso:** 36 lbs./16 kg

**Accesorios:** Cadena extendida para tuberías de 10 – 24"/250 – 600 mm



# Preparación de la tubería – Herramientas de corte de tuberías



VIC-TAP II

## VIC-TAP II

- Herramienta de corte de orificios diseñada para la unidad Vic-Tap II Mechanical-T Estilo 931 para derivaciones en sistemas de tuberías de acero con presiones hasta 500 psi/3450 kPa

**Capacidad:** Salida Vic-Tap II 4 – 8"/100 – tramo de 200 mm x 2 ½"/65 mm (IPS)

**Requerimientos de energía:** Alimentación monofásica de 115 volts, 60 Hz, 7,5 amps

### Peso:

(A) Perfore la guía base de 15 lbs./6.8 kg

(B) Perfore el conjunto de motor y alimentación, peso total 16 lbs./7 kg

(C) Unidad de Válvula/Estilo 931, 12 lb./5,4 kg – 15 lb./6,8 kg, dependiendo del tamaño (4, 5, 6 y 8"/100, 125, 150 200 mm)

**Tamaño de orificio:** 2 ¾"/61 mm

## Herramientas de corte de tuberías

Si desea ver información completa solicite la publicación **24.01**



VCT1

## MANUAL VCT1

- Herramienta liviana y portátil de corte de tuberías que maneja tuberías de 4 – 24"/100 – 600 mm, de un espesor de hasta ½"/13 mm
- La manivela con cremallera permite una trayectoria manual suave y un control sencillo y preciso del corte

**Capacidad:** 4 – 24"/100 – 600 mm

**Espesor de la pared:** 0,065 – ½"/1,65 – 13 mm (con puntas incluidas)

**Puntas:** Acetileno – 1 cada una. #00, #0, #1

**Peso:** 22 lbs./10 kg



VCT2

## VCT2 AUTOMÁTICA

- La rotación es impulsada por un pequeño motor de 120 VAC con control remoto SCR
- El diseño de distribuidor único posee una inserción de acero inoxidable que extiende la vida útil de la punta, facilita su limpieza y reduce el pistoneo

**Capacidad:** 6 – 24"/150 – 600 mm

**Espesor de la pared:** 0,065 – ½"/1,65 – 13 mm (con puntas incluidas)

**Puntas:** Acetileno – 1 cada una. #00, #0, #1

**Control de velocidad:** SCR

**Requerimientos de energía:** Alimentación monofásica de 120 volts, 60 Hz, 15 amps

**Capacidad del motor:** 15 W 10.000 rpm

**Peso:** 33 lbs./15 kg

**Accesorios:** El carril de guía se vende por separado. Recomendado para tuberías de 12"/300 mm y mayores. Solicite el carril de guía D-600 para tuberías de hasta 24"/600 mm (otros tamaños disponibles).



## Preparación de tuberías – Accesorios

### Unidad motorizada

VPD752

Si desea ver información completa solicite la publicación 24.01



- Se puede usar como unidad motorizada para las herramientas de ranurado por laminación VE226, VE26, VE46, VE416FS y VE272SFS siempre que esté equipada con la placa de base correcta y con las herramientas de ranurado por corte VG1, VG28GD y VG824 con eje impulsor universal.
- Funciona con pedal de accionamiento seguro

**Capacidad:** Véase la herramienta correspondiente

**Requerimientos de energía:** Alimentación de 115 volts, 15 amps, 50/60 Hz (220 volts, 6 amps, 50/60 Hz opcional)

**Peso:** 140 lbs./634 kg

**Opcional:** Eje impulsor universal

### Mula mecánica

Si desea ver información completa solicite la publicación 24.01



- Accionamiento motorizado ideal para herramientas Victaulic individuales Vic-Groover, VG28GD, VG824 y VG828
- Unidad de dos ruedas para trabajo pesado Victaulic impulsa las herramientas de ranurado por corte a la velocidad y la potencia necesarias para un ranurado correcto
- La mula mecánica Power Mule incluye un control de Avance-Apagado-Reversa y un pedal de accionamiento integrado

**Capacidad:** Herramientas Victaulic Vic-Groover individuales, VG28GD, VG26GD/MRL, VG824, VG824/MRL

**Requerimientos de energía:** 115 volts, 15 amps, 50/60 ciclos

**Velocidad a plena carga:** 35 rpm

**Peso:** 190 lbs./86 kg

### Soporte ajustable para tuberías

VAPS112

Si desea ver información completa solicite la publicación 24.01



- Diseñada para apoyar las tuberías que se ranurarán por laminación
- Unidad autónoma portátil de cuatro patas ajustables
- El diseño de torniquete permite hacer girar la tubería para ranurar ambos extremos sin desmontarla del soporte

**Capacidad:** Tuberías con dimensiones IPS de ¾ – 12"/20 – 300 mm

**Carga nominal:** 1075 lbs./490 kg

**Carrera vertical:** 14 ½"/368 mm para la barra de ajuste, 8 ½"/216 mm para patas, 23"/584 mm

**Altura mínima de la tubería desde el piso:**

23"/584 mm en tuberías de 12"/300 mm

21"/533 mm en tuberías de 1"/25 mm

**Peso:** 190 lbs./86 kg

**Fuerza necesaria sobre la palanca para levantar una carga de 1075 lbs./490 kg:** 50 lbs./23 kg máximo

## Preparación de tuberías – Accesorios

### Soporte ajustable para tuberías

VAPS224

Si desea ver información completa solicite la publicación 24.01



- Diseñado específicamente para apoyar tuberías que se ranurarán por laminación
- Unidad para trabajo pesado que permite la rotación libre de la tubería y la traslación sobre unidades de transferencia de bolas
- Las bolas de transferencia se instalan de un modo que permita el movimiento de las tuberías
- El diseño de torniquete permite hacer girar la tubería para ranurar ambos extremos sin desmontarla del soporte

**Capacidad:** Tuberías con dimensiones IPS de 2 – 24"/50 – 600 mm

**Capacidad nominal:** 1800 lbs./816 kg

**Carrera vertical:** 23"/584 mm

**Altura mínima de la tubería desde el piso:** 13"/325 mm en tuberías con dimensiones IPS de 24"/600 mm

**Altura máxima de la tubería desde el piso:** 38"/965 mm en tuberías con dimensiones IPS de 2"/50 mm

**Peso:** 260 lbs./118 kg

**Fuerza necesaria sobre la palanca para levantar una carga de 1800 lbs./817 kg:** 50 lbs./23 kg máximo

### Cinta para medir diámetro PT100A

Si desea ver información completa solicite la publicación 24.01



- Hay disponibles cintas de bolsillo para medir ranuras Go/No-Go en tuberías de acero para tomar medidas de circunferencia en tamaños de tubería de ¾ – 24".
- La cinta tiene marcas Go/No-Go en un lado para usar con tuberías de ¾ – 24" de tamaños ANSI B36.19 e ISO-4200 y está graduada en incrementos de 1/100 de pulgada por el otro lado.
- El lado Go/No-Go se puede usar para verificar la conformidad de las tuberías ranuradas por corte o laminación con las especificaciones de diámetro de ranura original Victaulic, del mecanizado para revestimiento de goma (MRL) (¾ – 12") y de Advanced Groove System (AGS) (14 – 24").
- Las cintas métricas tienen una muesca en el extremo para superponerla dentro de la ranura y obtener mediciones más exactas.
- El lado Go/No-Go de la cinta no es apto para utilizarse en tuberías de acero o acero inoxidable de tamaños de 76,1; 139,7; 165,1; 165,2; 216,3; 267,4 y 318,5 mm. Para los tamaños de tubería de hierro fundido o hierro dúctil (hasta 20"), tuberías de cobre y tuberías de acero y acero inoxidable indicados, use el lado de la cinta marcada en incrementos de 0,01".
- La cinta de tubería Go/No-Go es sólo una guía de referencia rápida. Para asegurar las dimensiones correctas de ranurado, consulte siempre el Manual de Instalación de Campo Victaulic I-100 o las publicaciones más recientes de especificaciones de ranurado en [www.victaulic.com](http://www.victaulic.com).
- La versión métrica, PT101, está también disponible para tamaños de tubería de 20 – 600mm.

### PT102

Si desea ver información completa solicite la publicación 24.01



- Hay disponibles cintas de bolsillo para medir ranuras AGS/Go-No-Go en tuberías de acero para tomar medidas de circunferencia para tamaños de tubería de 8 – 72"/200 – 1800 mm.
- La cinta contiene marcas Go/No-Go en uno de los lados para usar con las tuberías Original Groove System de tamaños 8 – 12"/200 – 300 mm y tuberías Advanced Groove System de tamaños 14 – 72"/300 – 1800 mm en ANSI B36.10/B36.19 y varios tamaños ISO-4200. Además, el PT102 contiene marcas en incrementos de 0,02"/0,5 mm en el otro lado.
- El lado opuesto de la cinta de diámetro puede ser usado para controlar las especificaciones de ranurado originales en tuberías de tamaño 14 – 42"/200 – 1050 mm, incluyendo los tamaños de tubería chinos y tuberías de tamaño 8 – 12"/200 – 300 mm según las especificaciones JIS
- La cinta de tubería Go/No-Go es sólo una guía de referencia rápida, no es un repuesto para un instrumento calibrado de medidas de diámetros. Para asegurar las dimensiones correctas de ranurado, consulte siempre el Manual de Instalación de cintas de diámetro de tuberías Go/No-Go I-PT102 de Victaulic o las publicaciones más recientes de especificaciones de ranurado en [www.victaulic.com](http://www.victaulic.com).

\* Ridgid es una marca registrada de Ridge Tool Company.

# Preparación de la Tubería

## Tiempos de ranurado

El tiempo para la preparación de tuberías depende obviamente de factores muy variados como la productividad, la ubicación, el tipo, la dureza y el espesor de la tubería. Como criterio para estimar el tiempo común de ranurado, se preparó la siguiente tabla considerando el tiempo de ranurado con la tubería en posición y la herramienta correctamente ajustada para el tamaño y la profundidad de la ranura. Los tiempos se extienden al pasar de un tamaño a otro por cambios de rodillo, ajuste del tope de profundidad, ranurado de prueba y otros ajustes menores asociados al cambio de tamaños de tubería o al tiempo de ajuste inicial anterior a la primera producción de la ranura.

TIEMPO APROXIMADO DE RANURADO EN MINUTOS – TUBERÍA DE ACERO \*

Tamaño	Ranuradoras por laminación – Eléctricas							Ranuradoras por corte				
	Tamaño nominal Pulgadas mm	226	272SFS	270FSD	268	416FSD	414MC	436MC	Vic-Groover		Vic-Adjustable	
									Eléctrica	Manual	VG28GD Eléctrica	VG824 Eléctrica
3/4 20	0,5 #	—	0,2	0,2	—	—	—	0,5	1,5	—	—	
1 25	0,6 #	—	0,2	0,2	—	—	—	0,5	1,5	—	—	
1 1/4 32	0,7 #@	—	0,2	0,2	—	—	—	0,7	2,0	—	—	
1 1/2 40	0,8 #@	—	0,2	0,2	—	—	—	0,7	2,5	—	—	
2 50	1,0 @≠	0,3	0,3	0,3	0,3	0,2	—	1,0	3,0	1,0	—	
2 1/2 65	1,3 @≠	0,3	0,3	0,3	0,3	0,2	—	1,2	3,8	1,3	—	
76,1 mm	1,3 @≠	0,3	0,3	0,3	0,3	0,2	—	1,2	3,8	1,3	—	
3 80	1,4 @≠	0,4	0,4	0,4	0,4	0,2	—	1,4	4,5	1,5	—	
3 1/2 90	1,4 @≠	0,4	0,4	0,4	0,4	0,2	—	1,7	5,5	2,0	—	
4 100	1,5 @≠	0,5	0,4	0,5	0,5	0,2	0,2	1,9	7,0	2,5	—	
108,1 mm	1,5 @≠	0,5	0,4	0,5	0,5	0,2	0,2	1,9	7,0	2,5	—	
4 1/2	1,5 @≠	0,8	0,6	0,6	0,6	0,2	0,2	2,3	8,0	2,8	—	
5 125	1,6 @≠	1,0	0,8	0,8	0,8	0,2	0,3	2,5	9,0	3,5	—	
133,0 mm	1,6 @≠	1,0	0,8	0,8	0,8	0,2	0,3	2,5	9,0	3,5	—	
139,7 mm	1,6 @≠	1,0	0,8	0,8	0,8	0,2	0,3	2,5	9,0	3,5	—	
6 150	1,8 @≠	1,5	1,2	0,8	1,0	0,3	0,5	3,0	10,0	4,5	—	
159,0 mm	1,8 @≠	1,5	1,2	0,8	1,0	0,3	0,5	3,0	10,0	4,5	—	
165,1 mm	1,8 @≠	1,5	1,2	0,8	1,0	0,3	0,5	3,0	10,0	4,5	—	
8 200	—	1,7	1,5	0,9	1,7	0,4	0,8	4,0	15,0	5,0	5,0	
10 250	—	2,0	1,8	1,5	2,5	0,6	1,1	—	—	—	8,0	
12 300	—	2,5	2,3	1,8	3,5	0,7	1,4	—	—	—	10,0	
14 350	—	—	—	—	7,4+	3,6+	3,6+	—	—	—	12,0	
16 400	—	—	—	—	8,0+	4,0+	4,0+	—	—	—	16,0	
18 450	—	—	—	—	—	—	4,6+	—	—	—	20,0	
20 500	—	—	—	—	—	—	5,0+	—	—	—	23,0	
24 600	—	—	—	—	—	—	6,0+	—	—	—	30,0	
30† 750	—	—	—	—	—	—	3,8	—	—	—	—	
36† 900	—	—	—	—	—	—	—	—	—	—	—	

# VE226B

@ VE226S

≠ VE226M

\* Para ranuradoras por laminación los tiempos aplican para la pared de tubería más gruesa para la cual la herramienta es operada. Vea las capacidades de las herramientas.

Para ranuradoras por laminación los tiempos aplican para la pared de tubería estándar. Para detalles sobre otros materiales y anchos comuníquese con Victaulic.

+ Tiempos para ranurar por laminación tuberías conforme a Advanced Groove System (AGS).

† Para ver los tiempos de ranurado de tuberías de 26"/650 mm, 28"/700 mm, 32"/800 mm y 42"/1050 mm, consulte con Victaulic.

# Preparación de la Tubería

Espesor de pared de tubería estándar

ESPESOR DE PARED ESTÁNDAR DE TUBERÍA (ANSI B 36.10 Y B 36.19 PARA TUBERÍAS DE ACERO INOXIDABLE)

Tamaño		Espesor de la pared de tubería								
Tamaño nominal Pulgadas mm	Diámetro exterior real Pulgadas mm	Cédula 5S Pulgadas mm	Cédula 5 Pulgadas mm	Cédula 10S Pulgadas mm	Cédula 10 Pulgadas mm	Cédula 20 Pulgadas mm	Cédula 30 Pulgadas mm	Schedule 40 Pulgadas mm	Cédula Est. Pulgadas mm	Cédula 80 Pulgadas mm
3/4 20	1,050 26,9	0,065 1,65	0,065 1,65	0,083 2,11	—	—	—	0,113 2,87	0,113 2,87	0,154 3,91
1 25	1,315 33,7	0,065 1,65	0,065 1,65	0,109 2,77	—	—	—	0,133 3,38	0,133 3,38	0,179 4,55
1 1/4 32	1,660 42,4	0,065 1,65	0,065 1,65	0,109 2,77	—	—	—	0,140 3,56	0,140 3,56	0,191 4,85
1 1/2 40	1,900 48,3	0,065 1,65	0,065 1,65	0,109 2,77	—	—	—	0,145 3,68	0,145 3,68	0,200 5,08
2 50	2,375 60,3	0,065 1,65	0,065 1,65	0,109 2,77	—	—	—	0,154 3,91	0,154 3,91	0,218 5,54
2 1/2 65	2,875 73,0	0,083 2,11	0,083 2,11	0,120 3,05	—	—	—	0,203 5,16	0,203 5,16	0,276 7,01
76,1 mm	3,000 76,1	0,083 2,11	0,083 2,11	0,120 3,05	—	—	—	0,216 5,49	0,216 5,49	0,300 7,62
3 80	3,500 88,9	0,083 2,11	0,083 2,11	0,120 3,05	—	—	—	0,216 5,49	0,216 5,49	0,300 7,62
3 1/2 90	4,000 101,6	0,083 2,11	0,083 2,11	0,120 3,05	—	—	—	0,226 5,74	0,226 5,74	0,318 8,08
4 100	4,500 114,3	0,083 2,11	0,083 2,11	0,120 3,05	—	—	—	0,237 6,02	0,237 6,02	0,337 8,56
108,1 mm	4,250 108,1	0,083 2,11	0,083 2,11	0,120 3,05	—	—	—	0,237 6,02	0,237 6,02	0,337 8,56
4 1/2 125	5,000 127,0	0,083 2,11	0,083 2,11	0,120 3,05	—	—	—	0,237 6,02	0,237 6,02	0,337 8,56
5 125	5,563 141,3	0,109 2,77	0,109 2,77	0,134 3,40	—	—	—	0,258 6,55	0,258 6,55	0,375 9,53
133,0 mm	5,250 133,0	0,083 2,11	0,083 2,11	0,120 3,05	—	—	—	0,237 6,02	0,237 6,02	0,337 8,56
139,7 mm	5,500 139,7	0,109 2,77	0,109 2,77	0,134 3,40	—	—	—	0,258 6,55	0,258 6,55	0,375 9,53
6 150	6,625 168,3	0,109 2,77	0,109 2,77	0,134 3,40	—	—	—	0,280 7,11	0,280 7,11	0,432 10,97
159,0 mm	6,250 159,0	0,109 2,77	0,109 2,77	0,134 3,40	—	—	—	0,280 7,11	0,280 7,11	0,432 10,97
165,1 mm	6,500 165,1	0,109 2,77	0,109 2,77	0,134 3,40	—	—	—	0,280 7,11	0,280 7,11	0,432 10,97
8 200	8,625 219,1	0,109 2,77	0,109 2,77	0,148 3,76	—	0,250 6,35	0,277 7,04	0,322 8,18	0,322 8,18	0,500 12,70
10 250	10,750 273,0	0,134 3,40	0,134 3,40	0,165 4,19	—	0,250 6,35	0,307 7,80	0,365 9,27	0,365 9,27	0,594 15,09
12 300	12,750 323,8	0,156 3,96	0,156 3,96	0,180 4,57	—	0,250 6,35	0,330 8,38	0,406 10,31	0,375 9,53	0,688 17,48
14 350	14,000 355,6	0,156 3,96	—	0,188 4,78	0,250 6,35	0,312 7,92	0,375 9,53	0,438 11,13	0,375 9,53	0,750 19,05
16 400	16,000 406,4	0,165 4,19	—	0,188 4,78	0,250 6,35	0,312 7,92	0,375 9,53	0,500 12,70	0,375 9,53	0,844 21,44
18 450	18,000 457,0	0,165 4,19	—	0,188 4,78	0,250 6,35	0,312 7,92	0,438 11,13	0,562 14,27	0,375 9,53	0,938 23,83
20 500	20,000 508,0	0,188 4,78	—	0,218 5,54	0,250 6,35	0,375 9,53	0,500 12,70	0,594 15,09	0,375 9,53	1,031 26,19
24 600	24,000 610,0	0,218 5,54	—	0,250 6,35	0,250 6,35	0,375 9,53	0,562 14,27	0,688 17,48	0,375 9,53	1,219 30,96
26 650	26,000 660,4	—	—	—	0,312 7,92	0,500 12,70	—	—	0,375 9,53	—
28 700	28,000 711,0	—	—	—	0,312 7,92	0,500 12,70	0,625 15,88	—	0,375 9,53	—
30 750	30,000 762,0	0,250 6,35	—	0,312 7,92	0,312 7,92	0,500 12,70	0,625 15,88	—	0,375 9,53	—
32 800	32,000 813,0	—	—	—	0,312 7,92	0,500 12,70	0,625 15,88	0,688 17,48	0,375 9,53	—
36 900	36,000 914,0	—	—	—	0,312 7,92	0,500 12,70	0,625 15,88	0,750 19,05	0,375 9,53	—
42 1050	42,000 1067,0	—	—	—	—	—	—	—	0,375 9,53	—

PREPARACION DE LA TUBERIA

# Preparación de la Tubería

## Dimensiones de ranurado

### NOTAS SOBRE LAS ESPECIFICACIONES DE RANURADO POR LAMINACIÓN

Si desea ver información completa solicite la publicación **25.01**

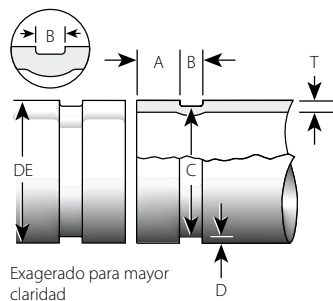

### ESPECIFICACIONES SOBRE RANURADO POR LAMINACIÓN ESTÁNDAR – TUBERÍAS DE ACERO Y OTRAS IPS @ †

1	2		3		4		5		6		7		8	
	Diámetro exterior de la tubería		A Asiento de la empaquetadura ± 0,03 ± 0,76	B Ancho de ranura ± 0,03 ± 0,76	Diámetro C de Ranura		D Profundidad de ranura ref.	T Espesor mín. permitido de la pared	Diám. máx. permitido de ensanchamiento					
	Básico	Tolerancia + -			Básico	Tol. +0,000 +0,00								
¾ 20	1,050	+0,010 -0,010	0,625	0,281	0,938	-0,015	0,056	0,065	1,15					
	26,9	+0,25 -0,25	15,88	7,14	23,83	-0,38	1,42	1,65	29,2					
1 25	1,315	+0,013 -0,013	0,625	0,281	1,190	-0,015	0,063	0,065	1,43					
	33,7	+0,33 -0,33	15,88	7,14	30,23	-0,38	1,60	1,65	36,3					
1 ¼ 32	1,660	+0,016 -0,016	0,625	0,281	1,535	-0,015	0,063	0,065	1,77					
	42,4	+0,41 -0,41	15,88	7,14	38,99	-0,38	1,60	1,65	45,0					
1 ½ 40	1,900	+0,019 -0,019	0,625	0,281	1,775	-0,015	0,063	0,065	2,01					
	48,3	+0,48 -0,48	15,88	7,14	45,09	-0,38	1,60	1,65	51,1					
2 50	2,375	+0,024 -0,024	0,625	0,344	2,250	-0,015	0,063	0,065	2,48					
	60,3	+0,61 -0,61	15,88	8,74	57,15	-0,38	1,60	1,65	63,0					
2 ½ 65	2,875	+0,029 -0,029	0,625	0,344	2,720	-0,018	0,078	0,083	2,98					
	73,0	+0,74 -0,74	15,88	8,74	69,09	-0,46	1,98	2,11	75,7					
76,1 mm	3,000	+0,030 -0,030	0,625	0,344	2,845	-0,018	0,078	0,083	3,10					
	76,1	+0,76 -0,76	15,88	8,74	72,26	-0,46	1,98	2,11	78,7					
3 80	3,500	+0,035 -0,031	0,625	0,344	3,344	-0,018	0,078	0,083	3,60					
	88,9	+0,89 -0,79	15,88	8,74	84,94	-0,46	1,98	2,11	91,4					
3 ½ 90	4,000	+0,040 -0,031	0,625	0,344	3,834	-0,020	0,083	0,083	4,10					
	101,6	+1,02 -0,79	15,88	8,74	97,38	-0,51	2,11	2,11	104,1					
4 100	4,500	+0,045 -0,031	0,625	0,344	4,334	-0,020	0,083	0,083	4,60					
	114,3	+1,14 -0,79	15,88	8,74	110,08	-0,51	2,11	2,11	116,8					
108,0 mm	4,250	+0,043 -0,031	0,625	0,344	4,084	-0,020	0,083	0,083	4,35					
	108,0	+1,09 -0,79	15,88	8,74	103,73	-0,51	2,11	2,11	110,5					
4 ½ 120	5,000	+0,050 -0,031	0,625	0,344	4,834	-0,020	0,083	0,095	5,10					
	127,0	+1,27 -0,79	15,88	8,74	122,78	-0,51	2,11	2,41	129,5					
5 125	5,563	+0,056 -0,031	0,625	0,344	5,395	-0,022	0,084	0,109	5,66					
	141,3	+1,42 -0,79	15,88	8,74	137,03	-0,56	2,13	2,77	143,8					
133,0 mm	5,250	+0,053 -0,031	0,625	0,344	5,084	-0,020	0,083	0,109	5,35					
	133,0	+1,35 -0,79	15,88	8,74	129,13	-0,51	2,11	2,77	135,9					
139,7 mm	5,500	+0,056 -0,031	0,625	0,344	5,334	-0,020	0,083	0,109	5,60					
	139,7	+1,42 -0,79	15,88	8,74	135,48	-0,51	2,11	2,77	142,2					
6 150	6,625	+0,063 -0,031	0,625	0,344	6,455	-0,022	0,085	0,109	6,73					
	168,3	+1,60 -0,79	15,88	8,74	163,96	0,56	2,16	2,77	170,9					
152,4 mm	6,000	+0,056 -0,031	0,625	0,344	5,830	-0,022	0,109	0,109	6,10					
	152,4	+1,42 -0,79	15,88	8,74	148,08	-0,56	2,80	2,77	154,9					
159,0 mm	6,250	+0,063 -0,031	0,625	0,344	6,032	-0,030	0,109	0,109	6,35					
	159,0	+1,60 -0,79	15,88	8,74	153,21	-0,46	2,80	2,77	161,3					
165,1 mm	6,500	+0,063 -0,031	0,625	0,344	6,330	-0,022	0,085	0,109	6,60					
	165,1	+1,60 -0,79	15,88	8,74	160,78	-0,56	2,16	2,77	167,6					
8 200	8,625	+0,063 -0,031	0,750	0,469	8,441	-0,025	0,092	0,109	8,80					
	219,1	+1,60 -0,79	19,05	11,91	214,40	-0,64	2,34	2,77	223,5					
203,2 mm	8,000	+0,063 -0,031	0,750	0,469	7,816	-0,025	0,092	0,109	8,17					
	203,2	+1,60 -0,79	19,05	11,91	198,53	-0,64	2,34	2,77	207,5					
10 250	10,750	+0,063 -0,031	0,750	0,469	10,562	-0,027	0,094	0,134	10,92					
	273,0	+1,60 -0,79	19,05	11,91	268,28	-0,69	2,39	3,40	277,4					
254,0 mm	10,000	+0,063 -0,031	0,750	0,469	9,812	-0,027	0,094	0,134	10,17					
	254,0	+1,60 -0,79	19,05	11,91	249,23	-0,69	2,39	3,40	258,3					
12 300	12,750	+0,063 -0,031	0,750	0,469	12,531	-0,030	0,109	0,156	12,92					
	323,9	+1,60 -0,79	19,05	11,91	318,29	-0,76	2,77	3,96	328,2					
304,8 mm	12,000	+0,063 -0,031	0,750	0,469	11,781	-0,030	0,109	0,156	12,17					
	304,8	+1,60 -0,79	19,05	11,91	299,24	-0,76	2,77	3,96	309,1					

@ Consulte siempre las especificaciones recientes sobre ranurado en el manual I-100.

† En tuberías ranuradas por laminación, la separación admisible del extremo de la tubería y la desviación de la línea central corresponderán a ½ de los valores indicados para tuberías de ranura con corte.

# Para ranuras no AGS en este tamaño, consulte el manual de bolsillo I-100 para ver las especificaciones de ranurado vigentes.

#### NOTAS IMPORTANTES:

Para ranurar por laminación tuberías desde 24 – 48"/600 – 1200 mm, consulte con Victaulic.

Los recubrimientos aplicados a las superficies interiores, incluidas las superficies del cierre de pernos, de nuestros coples ranurados y empernados de extremos liso no deben exceder de 0,010"/0,25 mm. Además, el espesor del recubrimiento aplicado a la superficie de asiento de la empaquetadura y al interior de la ranura en el exterior de la tubería no debería exceder de 0,010"/0,25 mm.

#### NOTAS DE DIMENSIONES DE RANURA: VEA LA PÁG. 17-18



# Preparación de la Tubería

## Dimensiones de ranurado

### NOTAS SOBRE LAS ESPECIFICACIONES DE RANURADO POR LAMINACIÓN

Si desea ver información completa solicite la publicación **25.01**

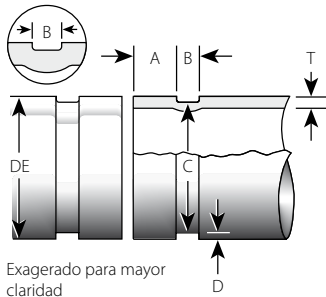

### ESPECIFICACIONES DE RANURADO POR LAMINACIÓN DE TUBERÍAS DE DIÁMETRO GRANDE @

1	2												3		4		5		6		7		8
	Dimensiones – Pulgadas/mm												A Asiento de la empaquetadura + 0,03 - 0,06 + 0,8 - 1,5	B Ancho de ranura ± 0,03 ± 0,76		C Diámetro de ranura		Profundidad de ranura D ref.	T Espesor mínimo permitido de la pared		Diá. máx. perm.de ensancha- miento		
	Diámetro exterior de la tubería		Básico	Tolerancia +	-	Ranura por laminación	Ranura por corte	Básico	Tol. +0,000 +0,00	Ranura por laminación	Ranura por corte	Espesor mínimo permitido de la pared											
26 D.E. 650	26,00 660,4	+0,093 +2,36											-0,031 -0,79	1,75 45,45	0,625 15,88	0,625 15,88	25,50 647,7	-0,063 -1,60	0,250 6,35	0,250 6,35	0,625 15,88	26,20 665,5	
28 D.E. 700	28,00 711,0	+0,093 +2,36	-0,031 -0,79	1,75 45,45	0,625 15,88	0,625 15,88	27,50 698,50	-0,063 -1,60	0,250 6,35	0,250 6,35	0,625 15,88	28,20 716,3											
30 D.E. 750	30,00 762,0	+0,093 +2,36	-0,031 -0,79	1,75 45,45	0,625 15,88	0,625 15,88	29,50 749,30	-0,063 -1,60	0,250 6,35	0,250 6,35	0,625 15,88	30,20 767,1											
32 D.E. 800	32,00 813,0	+0,093 +2,36	-0,031 -0,79	1,75 45,45	0,625 15,88	0,625 15,88	31,50 800,10	-0,063 -1,60	0,250 6,35	0,250 6,35	0,625 15,88	32,20 817,9											
36 D.E. 900	36,00 914,0	+0,093 +2,36	-0,031 -0,79	1,75 45,45	0,625 15,88	0,625 15,88	35,50 901,70	-0,063 -1,60	0,250 6,35	0,250 6,35	0,625 15,88	36,20 919,5											
42 D.E. 1050	42,00 1067,0	+0,093 +2,36	-0,031 -0,79	2,00 50,80	0,625 15,88	0,625 15,88	41,50 1054,10	-0,063 -1,60	0,250 6,35	0,250 6,35	0,625 15,88	42,20 1071,8											

@ Consulte siempre las especificaciones recientes sobre ranurado en el manual I-100.

### NOTAS IMPORTANTES:

Para ranurar por laminación tuberías desde 24 – 48"/600 – 1200 mm, consulte con Victaulic.

Los recubrimientos aplicados a las superficies interiores, incluidas las superficies del cierre de pernos, de nuestros coples ranurados y empunados de extremos liso no deben exceder de 0,010"/0,25 mm. Además, el espesor del recubrimiento aplicado a la superficie de asiento de la empaquetadura y al interior de la ranura en el exterior de la tubería no debería exceder de 0,010"/0,25 mm.

### NOTAS SOBRE LAS DIMENSIONES DE LA RANURA:

**Columna 1: Tamaño nominal de la tubería (IPS).**

**Columna 2: Diámetro exterior de la tubería IPS**

El diámetro exterior promedio de la tubería no debe variar de las especificaciones de las tablas de las páginas siguientes. La ovalidad máxima admisible de la tubería no debería variar más de 1%. Las variaciones mayores entre los diámetros mayor y menor dificultan el montaje del cople. En tuberías IPS, la tolerancia máxima admisible de los extremos con corte recto de la tubería es de 0,030"/0,8 mm para los tamaños de ¾ – 3 ¼"/20 – 90 mm; de 0,045"/1,1 mm para los tamaños de 4 – 6"/100 – 150 mm; y de 0,060"/1,5 mm para los de 8"/200 y mayores. Esto se mide desde la línea recta. Cualquier cordón o costura soldada interna y externa se debe rectificar a ras de la superficie. Se debe limpiar el diámetro interior del extremo de la tubería para retirar las escamas gruesas, la suciedad y otras sustancias extrañas que pudiesen interferir con los rodillos ranuradores o dañarlos.

**Columna 3: Dimensión "A" de Asiento de la Empaquetadura**

La dimensión "A", o la distancia desde el extremo de la tubería a la ranura, identifica el área de asiento del empaque. En esta área no debe haber abolladuras, salientes (costuras soldadas) ni marcas de rodillos desde el extremo a la ranura para obtener un sellado hermético con el empaque. Se debe limpiar todo el aceite, la grasa y la suciedad.

**Columna 4: Dimensión "B" de Ancho de Ranura**

La dimensión "B", o ancho de la ranura, controla la expansión, la contracción y la deflexión angular de los coples flexibles por la distancia en la que se ubican desde la tubería y su ancho en relación con el ancho de la "cuña" del bastidor del cople.

**Columna 5: Ranuras fuera de la dimensión de diámetro "C"**

La dimensión "C" es el diámetro apropiado en la base de la ranura. Esta dimensión debe cumplir con la tolerancia de diámetro y debe ser concéntrica con el D.E. para que el cople encaje correctamente. La ranura debe tener una profundidad uniforme en toda la circunferencia de la tubería.

**Columna 6: Dimensión "D", Profundidad de la Ranura**

La dimensión "D" es la profundidad normal de la ranura y sólo es referencia para una "ranura de prueba". Las variaciones del D.E. de la tubería afectan esta dimensión y se deben modificar, si es necesario, para mantener la dimensión "C" dentro de la tolerancia. Esta ranura debe ajustarse a la dimensión "C" descrita anteriormente.

**Columna 7: Dimensión "T", Espesor Mínimo Admisible de la Pared**

La dimensión "T" es la medida más delgada (espesor de pared nominal mínimo) de la tubería apta para ranurado por corte o por laminación. Las tuberías que no tienen el espesor de pared nominal mínimo para ranurado por corte se pueden ranurar por laminación o adaptarse para el uso de coples Victaulic mediante adaptadores Vic-Ring. Los adaptadores Vic-Ring se pueden utilizar en las siguientes situaciones (consulte los detalles con Victaulic):

- Cuando la tubería no alcanza a tener el espesor de pared nominal mínimo apto para ranurado por laminación
- Cuando el diámetro exterior de la tubería es demasiado grande para el ranurado por corte o por laminación
- Cuando la tubería se emplea en servicios abrasivos

**Columna 8: Dimensión "F", Diámetro Máximo Admisible de Ensanchamiento del Extremo de la Tubería (Sólo Ranurado por Laminación Estándar)**

El diámetro máximo admisible de ensanchamiento del extremo de la tubería se mide en el diámetro del extremo de la tubería.



# Preparación de la Tubería

## Dimensiones de ranurado

### NOTAS DE ESPECIFICACIONES DE RANURADO POR LAMINACIÓN ADVANCED GROOVED SYSTEM (AGS)

Si desea ver información completa solicite la publicación **25.09**

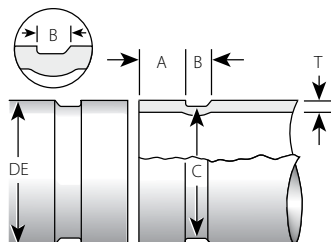

Exagerado para mayor claridad

### ESPECIFICACIONES DE RANURADO POR LAMINACIÓN DEL SISTEMA ADVANCED GROOVE SYSTEM (AGS) – ACERO AL CARBÓN

1	2		3	4		5	6		7
	Diámetro exterior de la tubería			A Asiento de la empaquetadura + 0,031/-0,063 + 0,79/-1,60	B Ancho de ranura ref.		C Diámetro de ranura		
	Máx.	Min.					Máx.	Min.	
14 355,6	14,094 358,0	13,969 354,8	0,375 9,5	1,500 38,1	0,455 11,56	13,500 342,9	13,455 341,8	14,23 361,4	
16 406,4	16,094 408,8	15,969 405,6	0,375 9,5	1,500 38,1	0,455 11,56	15,500 393,7	15,455 392,6	16,23 412,2	
18 457,0	18,094 459,6	17,969 456,4	0,375 9,5	1,500 38,1	0,455 11,56	17,500 444,5	17,455 443,4	18,23 463,0	
20 508,0	20,094 510,4	19,969 507,2	0,375 9,5	1,500 38,1	0,455 11,56	19,500 495,3	19,455 494,2	20,23 513,8	
24 610,0	24,094 612,0	23,969 608,8	0,375 9,5	1,500 38,1	0,455 11,56	23,500 596,9	23,455 595,8	24,23 615,4	

#### NOTAS IMPORTANTES:

El ranurado por laminación no remueve metal; forma en frío una ranura por la acción de un rodillo macho superior presionado sobre la tubería mientras un rodillo hembra inferior motorizado la hace girar.

El ranurado por laminación de tuberías conforme a especificaciones AGS expande la longitud de la tubería en aproximadamente 1/8"/3,2 mm por cada ranura. Para un tramo de tubería con una ranura por laminación AGS en cada extremo, el largo de la tubería aumentará aproximadamente 1/4"/6,4 mm total. Por lo tanto, la longitud de corte se deberá ajustar considerando este aumento. EJEMPLO: Si necesita un tramo de tubería de 24"/610 mm que contenga una ranura por laminación AGS en cada extremo, corte la tubería a una longitud de aproximadamente 23 3/4"/603 mm para considerar el aumento de tamaño.

Los revestimientos aplicados a las superficies interiores, incluidas las superficies de contacto del cierre empernado, de nuestros coples ranurados no deben exceder de 0,010"/0,25 mm. Además, el espesor del revestimiento aplicado a la superficie de asiento de la empaquetadura y al interior de la ranura en el exterior de la tubería no debería exceder de 0,010"/0,25 mm.

#### NOTAS SOBRE LAS DIMENSIONES DE LA RANURA:

**Columna 1: Tamaño nominal de tubería IPS (ANSI B36.10); tamaño básico de tubería métrica (ISO 4200)**

**Columna 2: Diámetro exterior**

El diámetro exterior de la tubería ranurada por laminación no debe variar sobre los límites indicados (tolerancia de extremos API 5L). La tolerancia máxima admisible desde los extremos con corte recto es 0,063"/1,5 mm, medida desde la línea recta.

**Columna 3: Espesor de pared mínimo nominal**

Es el espesor de pared nominal mínimo que se puede ranurar por laminación.

**Columna 4: Asiento de la Empaquetadura**

Para asegurar el sellado hermético, la superficie de la empaquetadura no debe tener abolladuras, marcas de rodillo ni salientes desde el extremo de la tubería hasta la ranura. Se debe eliminar la pintura suelta, las escamas, la suciedad, las astillas, la grasa y el óxido. Puede utilizar tubería de acero al carbón biselada siempre que el espesor de pared sea estándar (0,375"/9,5 mm) y el bisel cumpla con la norma ASTM A53 y/o API 5L (30° +5°/-0°). El asiento de la empaquetadura "A" se mide desde el extremo de la tubería.

**Columna 5: Ancho de la ranura**

En el fondo de la ranura no debe haber suciedad, astillas, óxido ni escamas que puedan interferir con el ensamble correcto del cople. Las esquinas del fondo de la ranura deben tener un radio R de 0,09 (R 2,3). Sólo se pueden utilizar herramientas de ranurado por laminación Victaulic para ranurar la tubería. El ancho de ranura y el radio de las esquinas se pueden obtener con las correspondientes herramientas Victaulic en buenas condiciones.

**Columna 6: Diámetro de ranura**

La ranura debe ser de profundidad uniforme en toda la circunferencia de la tubería. La ranura debe mantenerse dentro de los límites de diámetro "C" indicados. La tubería de acero al carbón de peso estándar se debe preparar con rodillos "RW" Victaulic.

**Columna 7: Diámetro máximo permitido de ensanchamiento del extremo de tubería**

Dimensión medida en el diámetro de extremo, con corte recto o biselado.

### ⚠️ ADVERTENCIA

- Los productos Victaulic AGS NO SE DEBEN USAR en tuberías preparadas conforme a las dimensiones de ranura estándar.
- Al ranurar tuberías para productos AGS, las herramientas de ranurado por laminación Victaulic deben estar equipadas con juegos de rodillos especiales AGS Victaulic AGS fabricados específicamente para tuberías de peso estándar.
- Es crucial medir la dimensión "C" de diámetro de ranura, junto con la dimensión "A" de asiento de empaquetadura y la dimensión "F" de diámetro de ensanchamiento. Estas medidas deben estar dentro de las especificaciones indicadas en la tabla anterior para el rendimiento correcto de la unión. la dimensión "F" de diámetro de ensanchamiento. Estas medidas deben estar dentro de las especificaciones listadas en la tabla debajo para el funcionamiento correcto de las uniones.

Si no sigue estas instrucciones podría causar una falla de la unión con consecuencia de lesiones personales graves y/o daños a la propiedad.

# Preparación de la Tubería

## Dimensiones de ranurado

### NOTAS SOBRE LAS ESPECIFICACIONES DE RANURADO POR LAMINACIÓN DE TUBERÍAS DE COBRE

Si desea ver información completa solicite la publicación **25.06**

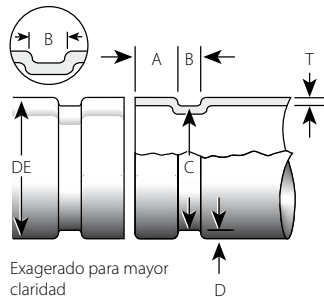

### ESPECIFICACIONES DE RANURADO POR LAMINACIÓN DE TUBERÍAS DE COBRE @

1	2		3	4	5	6	7	8
	Diámetro Exterior Real							
Tamaño nominal Pulgadas mm	Básico Pulgadas mm	Tolerancia Pulgadas mm	A Asiento de la empaquetadura ± 0,03 ± 0,76	B Ancho de ranura +0,03/-0,00 -0,76/-0,00	C Diámetro de ranura +0/-0,020 +0/-0,5	D Profundidad de ranura ref.	T Espesor mínimo permitido de la pared	Diám. máx. permitido de ensanchamiento
2 50	2,125 54,0	±0,002 ±0,05	0,610 15,5	0,300 7,6	2,029 51,5	0,048 1,2	DWV	2,220 56,4
2 1/2 65	2,625 66,7	±0,002 ±0,05	0,610 15,5	0,300 7,6	2,525 64,1	0,050 1,2	0,065 (1,7)	2,720 69,1
3 80	3,125 79,4	±0,002 ±0,05	0,610 15,5	0,300 7,6	3,025 76,8	0,050 1,2	DWV	3,220 81,8
4 100	4,125 104,8	±0,002 ±0,05	0,610 15,5	0,300 7,6	4,019 102,1	0,053 1,4	DWV	4,220 107,2
5 125	5,125 130,2	±0,002 ±0,05	0,610 15,5	0,300 7,6	4,999 127,0	0,053 1,4	DWV	5,220 132,6
6 150	6,125 155,6	±0,002 ±0,05	0,610 15,5	0,300 7,6	5,999 152,3	0,063 1,6	DWV	6,220 158,0
8 200	8,125 206,4	±0,002/-0,004 ±0,05/-0,10	0,610 15,5	0,300 7,6	7,959 202,2	0,083 2,1	DWV	8,220 208,8

@ Consulte siempre las especificaciones recientes sobre ranurado en el manual I-600.

### NOTAS SOBRE LAS DIMENSIONES DE LA RANURA:

**Columna 1: Tamaño nominal de la tubería de cobre estirado ASTM B-88 indicada en el encabezado de la tabla**

#### Columna 2: Diámetro exterior

El diámetro exterior de la tubería ranurada por laminación no debe variar más de la tolerancia indicada. La tolerancia máxima admisible desde los extremos con corte recto es 0,030"/0,8 mm para tuberías de 2 – 3"/50 – 80 mm; 0,045"/1,1 mm para tuberías de 4 – 6"/100 – 150 mm, medida desde la línea recta.

#### Columna 3: Asiento del empaque

Para asegurar el sellado hermético, la superficie de la tubería no debe tener abolladuras, marcas de rodillo, ni salientes desde el extremo de la tubería hasta la ranura. Se deben eliminar las escamas, la suciedad, las astillas y la grasa.

#### Columna 4: Ancho de la ranura

El fondo de la ranura no debe tener suciedad, astillas ni escamas que puedan interferir con el montaje adecuado del cople.

#### Columna 5: Diámetro Exterior de la Ranura

La ranura debe mantener una profundidad uniforme en toda la circunferencia de la tubería. La ranura debe mantenerse dentro de la tolerancia de diámetro "C" indicada.

#### Columna 6: Profundidad de la Ranura.

Sólo para referencia. La ranura debe ajustarse al diámetro "C" indicado.

#### Columna 7: Dimensión "T", Espesor Mínimo Admisible de la Pared

Las tuberías de drenaje y ventilación ASTM B-306 (DWV por sus siglas en inglés) son tuberías de cobre con un espesor de pared mínimo que se pueden ranurar por laminación.

#### Columna 8: Diámetro Máximo Admisible de Ensanchamiento del Extremo de la Tubería

Medido en el diámetro del extremo de la tubería.

# Preparación de la Tubería

## Dimensiones de ranurado

### NOTAS DE LAS ESPECIFICACIONES DE RANURADO POR CORTE ESTÁNDAR

Si desea ver información completa solicite la publicación **25.01**

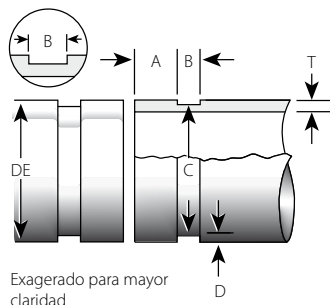

Exagerado para mayor claridad

### NOTAS SOBRE LAS DIMENSIONES DE LA RANURA:

#### Columna 1: Tamaño Nominal de la Tubería IPS

#### Columna 2: Diámetro Exterior IPS

El diámetro exterior de la tubería ranurada por corte no debe variar más de la tolerancia indicada. Para la tubería IPS, la tolerancia máxima admisible desde los extremos con corte recto es 0,030"/0,76 mm para tuberías de ¾" - 3 ½"/20 - 90 mm; 0,045"/1,14 mm para 4" - 6"/100 - 150 mm; 0,060"/1,5 mm para tamaños de D.E. de 8"/200 mm y mayores medido desde la línea recta.

#### Columna 3: Asiento del empaque

Para asegurar un sellado hermético de la junta, la superficie de la tubería no debe tener abolladuras, marcas de rodillo ni salientes desde el extremo de la tubería hasta la ranura. Se debe eliminar la pintura suelta, las escamas, la suciedad, las astillas, la grasa y el óxido. La primera recomendación de Victaulic sigue siendo hacer un corte recto en la tubería. Cuando utilice tuberías biseladas, comuníquese con Victaulic para solicitar más información. Las tuberías con corte recto deben utilizarse con empaquetaduras FlushSeal y EndSeal. El asiento de la junta "A" se mide desde el extremo de la tubería.

#### Columna 4: Ancho de la ranura

La parte inferior del ranurado no debe tener suciedad, astillas, óxido ni escamas que puedan interferir con el montaje adecuado del cople. El radio máximo admisible en la parte inferior de la ranura es de 0,015"/0,38 mm.

#### Columna 5: Diámetro Exterior de la Ranura

La ranura debe mantener una profundidad uniforme en toda la circunferencia de la tubería. La ranura debe mantenerse dentro de la tolerancia de diámetro "C" indicada.

#### Columna 6: Profundidad de la Ranura.

Sólo para referencia. La ranura debe ajustarse al diámetro "C" indicado.

#### Columna 7: Espesor mínimo permitido de la pared

Es el espesor de pared mínimo que se puede ranurar por corte.

### ESPECIFICACIONES DE RANURADO POR CORTE ESTÁNDAR - TUBERÍAS DE ACERO Y OTRAS TUBERÍAS IPS @

1 Tamaño nominal Pulgadas mm	2 Dimensiones - Pulgadas/mm								
	Diámetro exterior de la tubería			A Asiento de la empaquetadura ± 0,03 ± 0,76	B Ancho de ranura ± 0,03 ± 0,76	C Diámetro de ranura		D Profundidad de ranura ref.	T Espesor mínimo permitido de la pared
	Básico	Tolerancia				Básico	Tol. +0,000 +0,00		
¾ 20	1,050 26,9	+0,010 +0,25	-0,010 -0,25	0,625 15,88	0,313 7,95	0,938 23,83	-0,015 -0,38	0,056 1,42	0,113 2,87
1 25	1,315 33,7	+0,013 +0,33	-0,013 -0,33	0,625 15,88	0,313 7,95	1,190 30,23	-0,015 -0,38	0,063 1,60	0,133 3,38
1 ¼ 32	1,660 42,4	+0,016 +0,41	-0,016 -0,41	0,625 15,88	0,313 7,95	1,535 38,99	-0,015 -0,38	0,063 1,60	0,140 3,56
1 ½ 40	1,900 48,3	+0,019 +0,48	-0,019 -0,48	0,625 15,88	0,313 7,95	1,775 45,09	-0,015 -0,38	0,063 1,60	0,145 3,68
2 50	2,375 60,3	+0,024 +0,61	-0,024 -0,61	0,625 15,88	0,313 7,95	2,250 57,15	-0,015 -0,38	0,063 1,60	0,154 3,91
2 ½ 65	2,875 73,0	+0,029 +0,74	-0,029 -0,74	0,625 15,88	0,313 7,95	2,720 69,09	-0,018 -0,46	0,078 1,98	0,188 4,76
76,1 mm	3,000 76,1	+0,030 +0,76	-0,030 -0,76	0,625 15,88	0,313 7,95	2,845 72,26	-0,018 -0,46	0,078 1,98	0,188 4,78
3 80	3,500 88,9	+0,035 +0,89	-0,031 -0,79	0,625 15,88	0,313 7,95	3,344 84,94	-0,018 -0,46	0,078 1,98	0,188 4,78
3 ½ 90	4,000 101,6	+0,040 +1,02	-0,031 -0,79	0,625 15,88	0,313 7,95	3,834 97,38	-0,020 -0,51	0,083 2,11	0,188 4,78
4 100	4,500 114,3	+0,045 +1,14	-0,031 -0,79	0,625 15,88	0,375 9,53	4,334 110,08	-0,020 -0,51	0,083 2,11	0,203 5,16
4 ½ 120	5,000 127,0	+0,050 +1,27	-0,031 -0,79	0,625 15,88	0,375 9,53	4,834 122,78	-0,020 -0,51	0,083 2,11	0,203 5,16
5 125	5,563 141,3	+0,056 +1,42	-0,031 -0,79	0,625 15,88	0,375 9,53	5,395 137,03	-0,020 -0,51	0,084 2,13	0,203 5,16
139,7 mm	5,500 139,7	+0,056 +1,42	-0,031 -0,79	0,625 15,88	0,375 9,53	5,334 135,48	-0,020 -0,51	0,083 2,11	0,203 5,16
6 150	6,625 168,3	+0,063 +1,60	-0,031 -0,79	0,625 15,88	0,375 9,53	6,455 163,96	-0,022 0,56	0,085 2,16	0,219 5,56
152,4 mm	6,000 152,4	+0,056 +1,42	-0,031 -0,79	0,625 15,88	0,375 9,53	5,830 148,08	-0,022 -0,56	0,085 2,16	0,219 5,56
165,1 mm	6,500 165,1	+0,063 +1,60	-0,031 -0,79	0,625 15,88	0,375 9,53	6,330 160,78	-0,022 -0,56	0,085 2,16	0,219 5,56
8 200	8,625 219,1	+0,063 +1,60	-0,031 -0,79	0,750 19,05	0,438 11,13	8,441 214,40	-0,025 -0,64	0,092 2,34	0,238 6,05
203,2 mm	8,000 203,2	+0,063 +1,60	-0,031 -0,79	0,750 19,05	0,438 11,13	7,816 198,53	-0,022 -0,56	0,092 2,34	0,238 6,05
10 250	10,750 273,0	+0,063 +1,60	-0,031 -0,79	0,750 19,05	0,500 12,70	10,562 268,28	-0,027 -0,69	0,094 2,39	0,250 6,35
254,0 mm	10,000 254,0	+0,063 +1,60	-0,031 -0,79	0,750 19,05	0,500 12,70	9,812 249,23	-0,025 -0,64	0,094 2,39	0,250 6,35
12 300	12,750 323,9	+0,063 +1,60	-0,031 -0,79	0,750 19,05	0,500 12,70	12,531 318,29	-0,030 -0,76	0,109 2,77	0,279 7,09
304,8 mm	12,000 304,8	+0,063 +1,60	-0,031 -0,79	0,750 19,05	0,500 12,70	11,781 299,24	-0,027 -0,69	0,109 2,77	0,279 7,09
14 350	14,000 355,6	+0,063 +1,60	-0,031 -0,79	0,938 23,83	0,500 12,70	13,781 350,04	-0,030 -0,76	0,109 2,77	0,281 7,14
15 375	15,000 381,0	+0,063 +1,60	-0,031 -0,79	0,938 23,83	0,500 12,70	14,781 375,44	-0,030 -0,76	0,109 2,77	0,312 7,92
16 400	16,000 406,4	+0,063 +1,60	-0,031 -0,79	0,938 23,83	0,500 12,70	15,781 400,84	-0,030 -0,76	0,109 2,77	0,312 7,92
18 450	18,000 457,2	+0,063 +1,60	-0,031 -0,79	1,000 25,40	0,500 12,70	17,781 451,64	-0,030 -0,76	0,109 2,77	0,312 7,92
20 500	20,000 508,0	+0,063 +1,60	-0,031 -0,79	1,000 25,40	0,500 12,70	19,781 502,44	-0,030 -0,76	0,109 2,77	0,312 7,92
22 550	22,000 559,0	+0,063 +1,60	-0,031 -0,79	1,000 25,40	0,563* 14,30	21,656 550,06	-0,030 -0,76	0,109 2,77	0,312 7,92
24 600	24,000 610,0	+0,063 +1,60	-0,031 -0,79	1,000 25,40	0,563* 14,30	23,656 600,86	-0,030 -0,76	0,172 4,37	0,375 9,53

\* Se requiere un ancho de ranura de 5/16" (0,562")/14 mm para los tamaños de 22" - 24"/550 - 600 mm para obtener el movimiento longitudinal máximo admisible de la tubería indicado en las Tablas de Datos de Rendimiento. Con el ancho de ranura de 1/2"/12 mm se obtiene 1/2 de la tolerancia máxima que se indica para el tamaño de 22" - 24"/550 - 600 mm. Para obtener información sobre las brocas de la herramienta de ranurado doble, consulte con Victaulic.

@ Consulte siempre las especificaciones recientes sobre ranurado en el manual I-100.

# Preparación de la Tubería

## Dimensiones de ranurado

### NOTAS DE ESPECIFICACIONES DE RANURADO POR LAMINACIÓN/CORTE "ES"

Si desea ver información completa solicite la publicación **25.02**

#### NOTAS SOBRE LAS DIMENSIONES DE LA RANURA:

##### Columna 1: Tamaño nominal de la tubería (IPS).

Tamaño nominal de tubería métrica (ISO).

##### Columna 2: Diámetro Exterior IPS

Diámetro exterior métrico (ISO). El diámetro exterior de la tubería ranurada por laminación no debe variar más que la tolerancia indicada. Para tuberías IPS, la tolerancia máxima permitida desde los extremos de corte recto es 0,030" para 3/4 - 3 1/2"/20 - 90 mm; 0,045" para 4 - 6"/100 - 150 mm y 0,060" para tamaños de 203,2 mm y mayores medido desde la línea recta. Para tuberías métricas (ISO), la tolerancia máxima permitida desde los extremos con corte recto es de 0,76 mm para tamaños de 20 - 80 mm; 1,14 mm para tamaños de 100 - 150 mm; y 1,52 mm para tamaños de 200 mm y mayores, medido desde la línea recta.

##### Columna 3: Asiento del empaque

Para asegurar el sellado hermético, la superficie de la empaquetadura no debe tener abolladuras, marcas de rodillo ni salientes desde el extremo de la tubería hasta la ranura. Se debe eliminar la pintura suelta, las escamas, la suciedad, las astillas, la grasa y el óxido. Se debe usar una tubería de corte recto con las empaquetaduras FlushSeal y EndSeal. El asiento de la empaquetadura "A" se mide desde el extremo de la tubería.

##### Columna 4: Ancho de la ranura

La parte inferior de la ranura no debe tener suciedad, astillas, óxido, ni escamas que puedan interferir con el montaje adecuado del cople. Las esquinas de la parte inferior de la ranura laminada deben tener forma radial. Para tuberías de IPS, se debe seleccionar 0,04R en 1 1/2 - 12"/40 - 300 mm. Para tamaños (ISO) métrico, 1,2R mm en 20 - 300 mm.

##### Columna 5: Diámetro Exterior de la Ranura

La ranura debe mantener una profundidad uniforme en toda la circunferencia de la tubería. La ranura debe mantenerse dentro de la tolerancia de diámetro "C" indicada.

##### Columna 6: Profundidad de la Ranura.

Sólo para referencia. La ranura debe ajustarse al diámetro "C" indicado.

##### Columna 7: Espesor mínimo permitido de la pared

Es el espesor de pared mínimo que se puede ranurar por corte.

##### Columna 8: Diámetro Máximo Admisible de Ensanchamiento del Extremo de la Tubería

Medido en el diámetro de extremo, con corte recto o biselado.

### ESPECIFICACIONES DE RANURA POR CORTE "ES" @

1		2		3		4		5		6	7
Tamaño		Diámetro exterior de la tubería Pulgadas mm		Dimensiones - Pulgadas/mm							
Tamaño nominal Pulgadas mm	Diámetro exterior real Pulgadas mm	Tolerancia		Asiento de empaquetadura A		Ancho de ranura B		Diámetro C de Ranura		D Profundidad de ranura ref.	T Espesor mínimo permitido de la pared
		+	-	Básico	Tol.	Básico	Tol. +0,010 +0,25	Básico	Tol. +0,000 +0,00		
2	2,375	+0,024	-0,024	0,562	±0,010	0,255	-0,005	2,250	-0,015	0,063	0,154
50	60,3	+0,61	-0,61	14,27	±0,25	6,48	-0,13	57,15	-0,38	1,60	3,91
2 1/2	2,875	+0,029	-0,029	0,562	±0,010	0,255	-0,005	2,250	-0,018	0,078	0,188
65	73,0	+0,74	-0,74	14,27	±0,25	6,48	-0,13	69,09	-0,46	1,98	4,78
3	3,500	+0,035	-0,031	0,562	±0,010	0,255	-0,005	3,344	-0,018	0,078	0,188
80	88,9	+0,89	-0,79	14,27	±0,25	6,48	-0,13	84,94	-0,46	1,98	4,78
4	4,500	+0,045	-0,031	0,605	±0,015	0,305	-0,005	4,334	-0,020	0,083	0,203
100	114,3	+1,14	-0,79	15,37	±0,38	7,75	-0,13	110,08	-0,51	2,11	5,16
6	6,625	+0,063	-0,031	0,605	±0,015	0,305	-0,005	6,455	-0,022	0,085	0,219
150	168,3	+1,60	-0,79	15,37	±0,38	7,75	-0,13	163,96	0,56	2,16	5,56
8	8,625	+0,063	-0,031	0,714	±0,015	0,400	-0,010	8,441	-0,025	0,092	0,238
200	219,1	+1,60	-0,79	18,14	±0,38	10,16	-0,25	214,40	-0,64	2,34	6,05
10	10,750	+0,063	-0,031	0,714	±0,015	0,400	-0,010	10,562	-0,027	0,094	0,250
250	273,0	+1,60	-0,79	18,14	±0,38	10,16	-0,25	268,28	-0,69	2,39	6,35
12	12,750	+0,063	-0,031	0,714	±0,015	0,400	-0,010	12,531	-0,030	0,109	0,279
300	323,9	+1,60	-0,79	18,14	±0,38	10,16	-0,25	318,29	-0,76	2,77	7,09

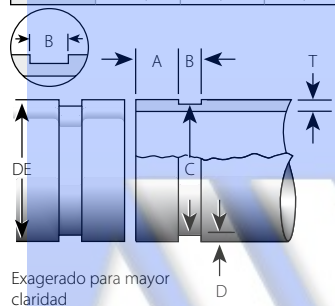

@ Consulte siempre las especificaciones recientes sobre ranurado en el manual I-100.

#### NOTAS IMPORTANTES:

Los recubrimientos aplicados a las superficies interiores, incluidas las superficies del cierre de pernos, de nuestros coples ranurados y empernados de extremos liso no deben exceder de 0,010"/0,25 mm. Además, el espesor del recubrimiento aplicado a la superficie de asiento de la empaquetadura y al interior de la ranura en el exterior de la tubería no debería exceder de 0,010"/0,25 mm.

### ESPECIFICACIONES DE RANURADO POR LAMINACIÓN "ES" @

1		2		3		4		5		6	7	8
Tamaño		Diámetro exterior de la tubería Pulgadas mm		Dimensiones - Pulgadas/mm								
Tamaño nominal Pulgadas mm	Diámetro exterior real Pulgadas mm	Tolerancia		Asiento de empaquetadura A		Ancho de ranura B		Diámetro de ranura. C		D Profundidad de ranura ref.	T Espesor mínimo permitido de la pared	Diám. máx. permitido de ensanchamiento
		+	-	Básico	Tol.	Básico	Tol. +0,000 +0,00	Básico	Tol. +0,000 +0,00			
2	2,375	+0,024	-0,024	0,572	-0,020	0,250	+0,015	2,250	-0,015	0,063	0,065	2,48
50	60,3	+0,61	-0,61	14,43	±0,51	6,35	+0,38	57,15	-0,38	1,60	1,65	63,0
2 1/2	2,875	+0,029	-0,029	0,572	-0,020	0,250	+0,015	2,250	-0,018	0,078	0,083	2,98
65	73,0	+0,74	-0,74	14,53	±0,51	6,35	+0,38	69,09	-0,46	1,98	2,11	75,7
3	3,500	+0,035	-0,031	0,572	-0,020	0,250	+0,015	3,344	-0,018	0,083	0,083	3,60
80	88,9	+0,89	-0,79	14,53	±0,51	6,35	+0,38	84,94	-0,46	2,11	2,11	91,4
4	4,500	+0,045	-0,031	0,610	-0,020	0,300	+0,020	4,334	-0,020	0,083	0,083	4,60
100	114,3	+1,14	-0,79	15,49	±0,51	7,62	+0,51	110,08	-0,51	2,11	2,11	116,8
6	6,625	+0,063	-0,031	0,610	-0,020	0,300	+0,020	6,455	-0,022	0,085	0,109	6,73
150	168,3	+1,60	-0,79	15,49	±0,51	7,62	+0,51	163,96	0,56	2,16	2,77	170,9
8	8,625	+0,063	-0,031	0,719	-0,020	0,390	+0,020	8,441	-0,025	0,092	0,109	8,80
200	219,1	+1,60	-0,79	18,26	±0,51	9,91	+0,51	214,40	-0,64	2,34	2,77	223,5
10	10,750	+0,063	-0,031	0,719	-0,020	0,390	+0,020	10,562	-0,027	0,094	0,134	10,92
250	273,0	+1,60	-0,79	18,26	±0,51	9,91	+0,51	268,28	-0,69	2,39	3,40	277,4
12	12,750	+0,063	-0,031	0,719	-0,020	0,390	+0,020	12,531	-0,030	0,109	0,156	12,92
300	323,9	+1,60	-0,79	18,26	±0,51	9,91	+0,51	318,29	-0,76	2,77	3,96	328,2

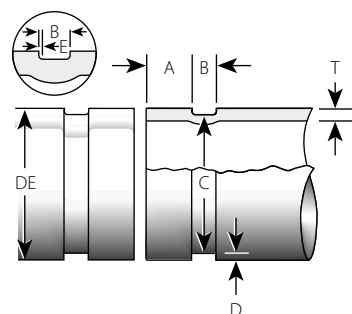

@ Consulte siempre las especificaciones recientes sobre ranurado en el manual I-100.

#### NOTAS IMPORTANTES:

Los recubrimientos aplicados a las superficies interiores, incluidas las superficies del cierre de pernos, de nuestros coples ranurados y empernados de extremos liso no deben exceder de 0,010"/0,25 mm. Además, el espesor del recubrimiento aplicado a la superficie de asiento de la empaquetadura y al interior de la ranura en el exterior de la tubería no debería exceder de 0,010"/0,25 mm.

# Preparación de la Tubería

## Dimensiones de ranurado

### NOTAS DE ESPECIFICACIONES DE RANURA POR CORTE RADIAL PARA UNIÓN FLEXIBLE

Si desea ver información completa solicite la publicación 25.05

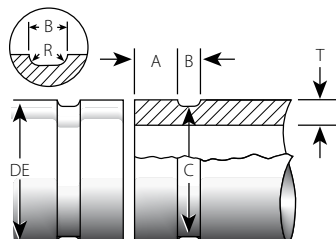

ESPECIFICACIONES DE RANURADO POR CORTE RADIAL PARA UNIÓN FLEXIBLE – TUBERÍA DE HIERRO DÚCTIL@

1 Tamaño nominal Pulgadas mm	2 Diámetro exterior de la tubería Pulgadas mm			3 Dimensiones – Pulgadas/mm						7 Espesor mínimo de pared permitido	
				A Asiento de la empaquetadura +0,000 -0,020	B Profundidad de ranura +0,031 -0,016	C Diá. Ran.		R Radio	T		
	Básico	+ Tolerancia	-			Básico	Tol. +0,000		Hierro fundido	Hierro dúctil	
3 80	3,96 100,6	+0,045 +1,14	-0,045 -1,14	0,750 19,05	0,375 9,53	3,723 94,56	-0,020 -0,51	0,120 3,05	0,32 8,1	0,31 7,9	
4 100	4,80 121,9	+0,045 +1,14	-0,045 -1,14	0,750 19,05	0,375 9,53	4,563 115,90	-0,020 -0,51	0,120 3,05	0,35 8,9	0,32 8,1	
6 150	6,90 175,3	+0,060 +1,52	-0,060 -1,52	0,750 19,05	0,375 9,53	6,656 169,06	-0,020 -0,51	0,120 3,05	0,38 9,7	0,34 8,6	
8 200	9,05 229,9	+0,060 +1,52	-0,060 -1,52	0,875 22,23	0,500 12,70	8,781 223,04	-0,025 -0,64	0,145 3,68	0,41 10,4	0,36 9,1	
10 250	11,10 281,9	+0,060 +1,52	-0,060 -1,52	0,938 23,83	0,500 12,70	10,813 274,65	-0,025 -0,64	0,145 3,68	0,44 11,2	0,38 9,7	
12 300	13,20 335,3	+0,060 +1,52	-0,060 -1,52	0,938 23,83	0,500 12,70	12,906 327,81	-0,030 -0,76	0,145 3,68	0,48 12,2	0,40 10,2	
14 350	15,30 388,6	+0,050 +1,27	-0,080 -2,03	0,938 23,83	0,625 15,88	14,969 380,21	-0,030 -0,76	0,165 4,19	0,55 14,0	0,42 10,7	
16 400	17,40 442,0	+0,050 +1,27	-0,080 -2,03	1,188 30,18	0,625 15,88	17,063 433,40	-0,030 -0,76	0,165 4,19	0,58 14,7	0,43 10,9	
18 450	19,50 495,3	+0,050 +1,27	-0,080 -2,03	1,188 30,18	0,625 15,88	19,125 485,78	-0,030 -0,76	0,185 4,70	0,63 16,0	0,44 11,2	
20 500	21,60 548,6	+0,050 +1,27	-0,080 -2,03	1,188 30,18	0,625 15,88	21,219 538,96	-0,030 -0,76	0,185 4,70	0,67 17,0	0,45 11,4	
24 600	25,80 655,3	+0,050 +1,27	-0,080 -2,03	1,188 30,18	0,625 15,88	25,406 645,31	-0,030 -0,76	0,185 4,70	0,73 18,5	0,47 11,9	
30 750	32,00 812,8	+0,080 +2,03	-0,060 -1,52	1,375 34,93	0,750 19,05	31,550 801,37	-0,035 -0,89	0,215 5,46	0,92 23,4	0,51 13,0	
36 900	38,30 972,8	+0,080 +2,03	-0,060 -1,52	1,375 34,93	0,750 19,05	37,850 961,39	-0,035 -0,89	0,215 5,46	1,02 25,9	0,58 14,7	

@ Consulte siempre las especificaciones recientes sobre ranurado en el manual I-300.

#### NOTAS IMPORTANTES:

Especificaciones de ranura Victaulic para tubería de hierro fundido (gris y dúctil) conforme a los requerimientos de las normas ANSI/AWWA C-606 y CSA B242.

Para tuberías de hierro fundido, la ranura se corta con un radio (dimensión "R") en las esquinas de la base de la ranura para reducir la concentración de tensiones. Las dimensiones de ranurado son las mismas para cualquier D.E. de tubería sin importar la clase o la presión.

La preparación estándar es con ranura radial para unión rígida. Las dimensiones de ranura radial para unión flexible se pueden utilizar para considerar la expansión/contracción o el movimiento angular en la unión.

**NOTAS DE DIMENSIONES DE RANURA: VEA LA PÁG. 17-24**



# Preparación de la Tubería

## Dimensiones de ranurado

### NOTAS DE ESPECIFICACIONES DE RANURADO POR CORTE RADIAL PARA UNIÓN FLEXIBLE

Si desea ver información completa solicite la publicación **25.05**

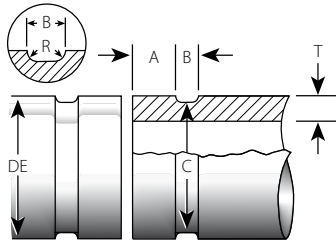

### ESPECIFICACIONES DE RANURADO POR CORTE RADIAL PARA UNIÓN RÍGIDA – TUBERÍA DE HIERRO DÚCTIL®

1 Tamaño nominal Pulgadas mm	2 Diámetro exterior de la tubería Pulgadas mm			5 Dimensiones – Pulgadas/mm						
				A Asiento de la empaquetadura +0,000 -0,020	B Profundidad de ranura +0,031 -0,016	C Diámetro de ranura		R Radio	T Espesor mínimo de pared permitido	
	Básico	Tolerancia + -	Básico			Toi. +0,000	Hierro fundido		Hierro dúctil	
3 80	3,96 100,6	+0,045 +1,14	-0,045 -1,14	0,840 21,34	0,375 9,5	3,723 94,56	-0,020 -0,51	0,120 3,05	0,32 8,1	0,31 7,9
4 100	4,80 121,9	+0,045 +1,14	-0,045 -1,14	0,840 21,34	0,375 9,53	4,563 115,90	-0,020 -0,51	0,120 3,05	0,35 8,9	0,32 8,1
6 150	6,90 175,3	+0,060 +1,52	-0,060 -1,52	0,840 21,34	0,375 9,53	6,656 169,06	-0,020 -0,51	0,120 3,05	0,38 9,7	0,34 8,6
8 200	9,05 229,9	+0,060 +1,52	-0,060 -1,52	0,950 24,13	0,500 12,70	8,781 223,04	-0,025 -0,64	0,145 3,68	0,41 10,4	0,36 9,1
10 250	11,10 281,9	+0,060 +1,52	-0,060 -1,52	1,015 25,78	0,500 12,70	10,813 274,65	-0,025 -0,64	0,145 3,68	0,44 11,2	0,38 9,7
12 300	13,20 335,3	+0,060 +1,52	-0,060 -1,52	1,015 25,78	0,500 12,70	12,906 327,81	-0,030 -0,76	0,145 3,68	0,48 12,2	0,40 10,2
14 350	15,30 388,6	+0,050 +1,27	-0,080 -2,03	1,015 25,78	0,625 15,88	14,969 380,21	-0,030 -0,76	0,165 4,19	0,55 14,0	0,42 10,7
16 400	17,40 442,0	+0,050 +1,27	-0,080 -2,03	1,340 34,04	0,625 15,88	17,063 433,40	-0,030 -0,76	0,165 4,19	0,58 14,7	0,43 10,9
18 450	19,50 495,3	+0,050 +1,27	-0,080 -2,03	1,340 34,04	0,625 15,88	19,125 485,78	-0,030 -0,76	0,185 4,70	0,63 16,0	0,44 11,2
20 500	21,60 548,6	+0,050 +1,27	-0,080 -2,03	1,340 34,04	0,625 15,88	21,219 538,96	-0,030 -0,76	0,185 4,70	0,67 17,0	0,45 11,4
24 600	25,80 655,3	+0,050 +1,27	-0,080 -2,03	1,340 34,04	0,625 15,88	25,406 645,31	-0,030 -0,76	0,185 4,70	0,73 18,5	0,47 11,9
30 750	32,00 812,8	+0,080 +2,03	-0,060 -1,52	1,625 41,28	0,750 19,05	31,550 801,37	-0,035 -0,89	0,215 5,46	0,92 23,4	0,51 13,0
36 900	38,30 972,8	+0,080 +2,03	-0,060 -1,52	1,625 41,28	0,750 19,05	37,850 961,39	-0,035 -0,89	0,215 5,46	1,02 25,9	0,58 14,7

@ Consulte siempre las especificaciones recientes sobre ranurado en el manual I-300.

#### NOTAS IMPORTANTES:

Especificaciones de ranura Victaulic para tubería de hierro fundido (gris y dúctil) conforme a los requerimientos de las normas ANSI/AWWA C-606 y CSA B242.

Para tuberías de hierro fundido, la ranura se corta con un radio (dimensión "R") en las esquinas de la base de la ranura para reducir la concentración de tensiones. Las dimensiones de ranurado son las mismas para cualquier D.E. de tubería sin importar la clase o la presión.

La preparación estándar es con ranura radial para unión rígida. Las dimensiones de ranura radial para unión flexible se pueden utilizar para considerar la expansión/contracción o el movimiento angular en la unión.

#### NOTAS SOBRE LAS DIMENSIONES DE LA RANURA:

**Columna 1: Tamaño nominal de Tubería AWWA**

**Columna 2: Diámetro exterior de tamaño de tubería AWWA**

El diámetro exterior promedio de tubería no debe variar de las especificaciones indicadas en las tablas de las páginas siguientes. La ovalidad máxima permitida de la tubería no debería variar más de 1%. Las variaciones mayores entre los diámetros mayor y menor se traducirán en un montaje difícil del cople. Para tuberías de hierro dúctil, la tolerancia máxima permitida desde los extremos con corte recto es de 0,030"/0,8 mm para el tamaño de 3"/80 mm; 0,045"/1,1 mm para los tamaños de 4 – 6"/100 – 150 mm; 0,060"/1,5 mm para los tamaños de 8"/200 mm y mayores. Estas se miden desde la línea recta.

**Columna 3: Dimensión "A" de Asiento de la Empaquetadura**

La dimensión "A", o distancia desde el extremo de la tubería a la ranura, identifica el área de asiento de la empaquetadura. Esta área debe ser lisa sin abolladuras, salientes, picaduras profundas, abultamientos desde el extremo de la tubería a la ranura para obtener un sello hermético para la empaquetadura. Se debe eliminar todo el óxido, las escamas, el aceite, la grasa, la suciedad y las virutas de corte. Las superficies aplanadas pueden necesitar reparaciones para obtener un sello hermético para la empaquetadura (consulte las normas ANSI/AWWA C-606 o CSA B242).

**Columna 4: Dimensión "B" de Ancho de Ranura**

La dimensión "B", o ancho de la ranura, controla la expansión y la deflexión angular por la distancia en la que se ubican desde la tubería y su ancho en relación con el ancho de la "cuña" de los segmentos.

**Columna 5: Dimensión "C", Diámetro de ranura**

La dimensión "C" es el diámetro apropiado en la base de la ranura. Esta dimensión debe cumplir con la tolerancia de diámetro y debe ser concéntrica con el D.E. para que el cople encaje correctamente. La ranura debe tener una profundidad uniforme en toda la circunferencia de la tubería.

**Columna 6: Dimensión "R" de radio**

La dimensión "R" es el radio necesario en la parte inferior de la ranura para eliminar la concentración de tensión en las tuberías de hierro fundido (gris y dúctil).

**Columna 7: Dimensión "T", Espesor Mínimo Admisible de la Pared**

La dimensión "T" es el espesor mínimo de pared que se puede ranurar por corte. Las tolerancias deben ajustarse a la Clase 53 ANSI/AWWA C151/A21.51. Las tuberías de hierro dúctil Clase 53 en tamaños de 18 – 36"/450 – 900 mm se pueden ranurar por corte. Consulte los detalles con Victaulic.



# Índice de Productos

Estilo N°	Descripción del Producto	Página N°	Publ. N°
<b>COPLES, PÁGS. 1-5 – 1-18</b>			
Estilo 107	Cople rígido Quick Vic	1-5	06.19
Estilo 07	Coples rígidos Zero-Flex	1-6	06.02
Estilo 177	Cople Rígido QuickVic	1-7	06.02
Estilo HP-70	Cople rígido	1-16	06.12
Estilo 72	Cople de salida	1-14	06.10
Estilo 75	Cople flexible	1-9	06.05
Estilo 77	Cople flexible estándar	1-8	06.04
Estilo 78	Cople Snap-Joint	1-13	06.09
Estilo 741	Adaptador Vic-Flange ANSI Clase 150	1-10	06.06
Estilo 743	Adaptador Vic-Flange ANSI Clase 300	1-11	06.06
Estilo 750	Cople reductor	1-12	06.08
Estilo 791	Cople Vic-Boltless	1-15	06.11
Estilo 792	Herramienta de montaje Vic-Boltless	1-15	06.11
Estilo 808	Cople de alta presión	1-17	06.11
<b>COPLES Y CONEXIONES ENDSEAL, PÁGS. 1-18 – 1-19</b>			
Estilo HP-70ES	Cople EndSeal para tubería con revestimiento plástico	1-18	06.13
N° 22-ES	"T" de cabecera EndSeal para tuberías con revestimiento plástico	1-19	07.03
N° 35-ES	Conexión en cruz EndSeal para tuberías con revestimiento plástico	1-19	07.03
N° 62-ES	Codo de 90° EndSeal para tuberías con revestimiento plástico	1-19	07.03
N° 63-ES	Codo de 45° EndSeal para tuberías con revestimiento plástico	1-19	07.03
N° 64-ES	"T" EndSeal para tuberías con revestimiento plástico	1-19	07.03
<b>CONEXIONES, PÁGS. 2-1 - 2-18</b>			
<b>Codos</b>			
N° 10	Codo de 90°	2-3	07.01
N° 10-DR	Codo de Drenaje	2-5	10.05
N° 11	Codo de 45°	2-3	07.01
N° 12	Codo de 22 ½°	2-3	07.01
N° 13	Codo de 11 ¼°	2-3	07.01
N° 18	Codo adaptador de 90°	2-6	07.01
N° 19	Codo adaptador de 45°	2-6	07.01
<b>Conexiones en T, en cruz, en Y y laterales</b>			
N° 20	Conexión en "T"	2-7	07.01
N° 21	"T" cabeza de toro	2-9	07.01
N° 25	"T" Reductora	2-8	07.01
N° 29T	"T" reductora con derivación roscada	2-8	07.01
N° 29M	"T" con derivación roscada	2-7	07.01
N° 30	Lateral de 45°	2-10	07.01
N° 30-R	Lateral reductor de 45°	2-10	07.01
N° 32	"T" en "Y"	2-11	07.01
N° 32-R	"T" reductora en "Y"	2-11	07.01
N° 33	"Y" verdadera	2-7	07.01
N° 35	Conexión en cruz	2-7	07.01
<b>Adaptadores, nipples, tapones capa y tapones</b>			
N° 40	Niple adaptador – Ran. x Rosc.	2-12	07.01
N° 41	Niple adaptador de brida – Clase ANSI 125	2-13	07.01
N° 42	Niple adaptador – Ran. x Bis.	2-12	07.01
N° 43	Niple adaptador – Ran. x Ran.	2-12	07.01
N° 45R	Niple adaptador de brida con resalte – Clase ANSI 150	2-13	07.01
N° 45F	Niple adaptador de cara plana	2-13	07.01
N° 46F	Niple adaptador bridado	2-13	07.01
N° 46R	Niple adaptador de brida con resalte – Clase ANSI 300	2-13	07.01

Estilo N°	Descripción del Producto	Página N°	Publ. N°
N° 48	Niple de manguera	2-15	07.01
<b>Reducciones</b>			
N° 50	Reducción concéntrica	2-16	07.01
N° 51	Reducción excéntrica	2-16	07.01
N° 52	Reducción roscada pequeña	2-18	07.01
<b>Adaptadores, nipples, tapones capa y tapones</b>			
No. 52F	Reducción roscada pequeña (BSPT)	2-18	07.01
N° 53	Niple recalado – Ran. x Ran.	2-14	07.01
N° 54	Niple recalado – Ran. x Rosc.	2-14	07.01
N° 55	Niple recalado – Rosc. x Ran.	2-14	07.01
N° 60	Tapón capa	2-12	07.01
N° 61	Tapón ciego	2-9	07.01
N° 80	Adaptador con rosca hembra	2-15	07.01
N° 100	Codo de 90° de radio largo 1 ½ D	2-3	07.01
N° 100-3D	Codo de 90° de radio largo 1 ½ D	2-5	07.01
N° 110	Codo de 45° de radio largo 3 D	2-3	07.01
N° 110-3D	Codo de 45° de radio largo 3 D	2-5	07.01
N° R-10F	Soporte de codo reducido – Ran. x Brida	2-5	07.01
N° R-10G	Soporte de codo reducido – Ran. x Ran.	2-5	07.01
<b>VÁLVULAS, PÁGS. 3-1 - 3-13</b>			
Serie 377	Válvula de balanceo Vic-Plug	3-10	08.12
Serie 700	Válvula mariposa	3-6	08.05
Serie 712	Válvula de retención a clapeta Swinger – 300 psi/2065 kPa	3-9	08.11
Serie 713	Válvula de retención a clapeta Swinger – 1000 psi/6900 kPa	3-9	08.11
Serie 716	Válvula Vic-Check	3-7	08.08
Serie 721	Válvula de bola Vic	3-12	08.14
Serie 722	Válvula de bola de cuerpo de latón	3-11	08.15
Serie 726	Válvula Vic-Ball	3-12	08.23
Serie 779	Válvula de retención tipo venturi	3-8	08.10
—	Conjunto de válvula de triple servicio	3-5	08.09
Vic-300 MS	Válvula de mariposa MasterSeal Vic-300	3-3	08.20
<b>BALANCEO HIDRÓNICO, PÁGS 4-1 – 4-12</b>			
Serie TA 73M	Medidor de presión diferencial CMI TA	4-13	08.16
TA Serie 78K	Válvula de balanceo macho x hembra	4-4	08.16
Serie 78T	Combinación de unión de válvula de bola	4-8	08.30
Serie 78U	Conexión del puerto de la unión	4-9	08.16
Serie 78Y	Combinación de filtro/válvula de bola	4-7	08.16
Serie 734 TA	TA Scope	4-13	08.16
TA Serie 736	Sensor de presión diferencial de conexión TA	4-13	08.16
Serie 786 TA	Extremo soldado	4-3	08.16
Serie 787 TA	Válvula de balanceo de extremo roscado (hembra) NPT TA	4-3	08.16
Serie 788 TA	Válvula de balanceo de extremo bridado TA	4-6	08.16
Serie 789 TA	Válvula de balanceo de extremo ranurado TA	4-6	08.16
Serie 793 TA	Extremo roscado	4-11	08.29
Serie 794 TA	Extremo bridado	4-12	08.29
—	Manguera del serpentín	4-10	08.30
—	Programa computacional TA Select III	4-12	08.16
<b>ACCESORIOS, PÁGS. 5-1 – 5-10</b>			
N° 47	Conexión dieléctrica	5-9	09.07
Serie 730	Vic-Strainer – Tipo "T"	5-5	09.02
Serie 731-D	Difusor de succión con brida Clase ANSI 150	5-3	09.14

# Índice de Productos

Estilo N°	Descripción del Producto	Página N°	Publ. N°
Serie 732	Vic-Strainer – Tipo “Y”	5-6	09.03
Estilo 150	Unión de Expansión Mover	5-7	09.04
Estilo 155	Junta de expansión estándar	5-8	09.05
<b>ADVANCED GROOVE SYSTEM (AGS), PÁGS. 6-1 - 6-18</b>			
Estilo W07	Cople rígido	6-3	20.02
Estilo W77	Cople flexible	6-4	20.03
Estilo W89	Cople rígido	6-5	20.15
Estilo W741	Adaptador Vic-Flange®	6-6	20.04
Estilo W155	Junta de expansión	6-5	20.12
N° W10	Codo de 90°	6-7	20.05
N° W11	Codo de 45°	6-7	20.05
N° W12	Codo de 22 ½°	6-7	20.05
N° W13	Codo de 11 ¼°	6-7	20.05
N° W20	Conexión en “T”	6-7	20.05
N° W25	“T” Reductora	6-8	20.05
N° W30	Lateral de 45°	6-9	20.05
N° W30-R	Lateral reductor de 45°	6-9	20.05
N° W33	“Y” verdadera	6-7	20.05
N° W35	Conexión en cruz	6-7	20.05
N° W42	Niple adaptador – Ran. AGS × Bis.	6-10	20.05
N° W43	Niple adaptador – Ran. AGS × Ran. AGS	6-10	20.05
N° W45-R	Niple adaptador brida – Clase ANSI 150	6-10	20.05
N° W49	Niple adaptador – Ran. AGS × Ran. No AGS	6-10	20.05
N° W50	Reducción concéntrica	6-11	20.05
N° W51	Reducción excéntrica	6-11	20.05
N° W60	Tapón capa	6-10	20.05
N° W100	Codo de 90° de radio largo 1 ½ D	6-7	20.05
N° W110	Codo de 45° de radio largo 1 ½ D	6-7	20.05
	Válvula de mariposa AGS Masterseal Vic-300	6-13	20.06
	Conjunto de válvula de triple servicio	6-15	20.18
Serie W730	Vic-Strainer – Tipo “T”	6-17	20.11
Estilo W732	Vic-Strainer – Tipo “Y”	6-18	20.19
Serie W731-D	Difusor de succión con brida Clase ANSI 150	6-16	20.10
Serie W715	Válvula Vic-Check de doble disco	6-12	20.08
<b>SISTEMA DE TUBERÍAS CON ORIFICIO CORTADO, PÁGS. 7-1 – 7-6</b>			
Estilo 920	Salida empernada para derivación Mechanical-T	7-2	11.02
Estilo 920N	Salida empernada para derivación Mechanical-T	7-2	11.02
Estilo 923	Salida Sin Faja Vic-Let	7-5	11.05
Estilo 924	Salida para termómetro sin faja de sujeción Vic-O-Well	7-6	11.06
<b>SISTEMA DE TUBERÍAS DE EXTREMO LISO PARA TUBERÍAS DE ACERO, PÁGS. 8-1 – 8-8</b>			
Estilo 99	Cople Roust-A-Bout	8-3	14.02
No. 10P	Codo de 90°	8-4	14.04
No. 11P	Codo de 45°	8-4	14.04
N° 20P	Conexión en “T”	8-5	14.04
N° 25P	“T” Reductora	8-6	14.04
N° 30P	Lateral de 45°	8-6	14.04
N° 33P	“Y” verdadera	8-5	14.04
N° 35P	Conexión en cruz	8-5	14.04
N° 40P	Niple adaptador – Extremo liso × Rosc.	8-8	14.04
N° 42P	Niple adaptador – Extremo liso × Bis.	8-8	14.04

Estilo N°	Descripción del Producto	Página N°	Publ. N°
N° 43P	Niple adaptador – Extremo liso × Ran.	8-8	14.04
N° 53P	Niple recalcado	8-7	14.04
N° 61P	Tapón ciego	8-5	14.04
<b>SISTEMA RANURADO PARA TUBERÍAS DE ACERO INOXIDABLE, PÁGS. 9-1 – 9-14</b>			
Estilo 775	Cople flexible	9-5	17.03
Estilo 89	Cople rígido	9-4	17.24
Estilo 441	Adaptador Vic-Flange ANSI Clase 150	9-7	17.27
Estilo 475	Cople flexible	9-6	17.14
Estilo 489	Cople rígido	9-3	17.25
N° 410 SS	Codo de 90°	9-8	17.16
N° 411 SS	Codo de 45°	9-8	17.16
N° 420 SS	Conexión en “T”	9-8	17.16
N° 425 SS	“T” Reductora	9-9	17.16
N° 450 SS	Reducción concéntrica	9-9	17.16
N° 460 SS	Tapón capa	9-8	17.16
Serie 712S	Válvula de retención a clapeta	9-12	17.08
Serie 726S	Válvula Vic-Ball	9-13	17.22
Serie 763	Válvula mariposa	9-10	17.23
<b>SISTEMA PRESSFIT PARA TUBERÍAS DE ACERO INOXIDABLE, PÁGS. 10-1 – 10-12</b>			
<b>SISTEMA PRESSFIT 304</b>			
Serie 589	Válvula de bola	10-11	18.02
Estilo 561	Adaptador soldado	10-8	18.02
Estilo 565	Adaptador de brida Van Stone	10-9	18.02
Estilo 582	Inserción reductora	10-10	18.02
Estilo 584	Unión roscada	10-8	18.02
Estilo 586	Codo de 90° de tangente corta	10-5	18.02
Estilo 587	Niple de transición	10-10	18.02
Estilo 588	“T” con derivación roscada	10-6	18.02
Estilo 590	Codo de 90°	10-5	18.02
Estilo 591	Codo de 45°	10-5	18.02
Estilo 592	Conexión en “T”	10-6	18.02
Estilo 593	“T” con derivación roscada	10-7	18.02
Estilo 594	Reducción concéntrica	10-10	18.02
Estilo 595	Adaptador de brida	10-9	18.02
Estilo 596	Adaptador macho	10-7	18.02
Estilo 597	Cople estándar	10-4	18.02
Estilo 599	Adaptador con rosca hembra	10-8	18.02
<b>SISTEMA PRESSFIT 316</b>			
Serie 569	Válvula de bola	10-12	18.01
Estilo 507	Cople estándar	10-4	18.01
Estilo 508	Cople deslizante	10-4	18.01
Estilo 548	Unión de extremo ranurado	10-9	18.01
Estilo 566	Adaptador de brida de unión con solapa	10-9	18.01
Estilo 568	Codo de 90° de tangente corta	10-5	18.01
Estilo 570	Codo de 90°	10-5	18.01
Estilo 571	Codo de 45°	10-5	18.01
Estilo 572	Conexión en “T”	10-6	18.01
Estilo 573	“T” con derivación roscada	10-7	18.01
Estilo 574	Reducción concéntrica	10-10	18.01

# Índice de Productos

Estilo N°	Descripción del Producto	Página N°	Publ. N°
Estilo 575	Adaptador de brida	10-9	18.01
Estilo 576	Adaptador macho	10-7	18.01
Estilo 577	Niple de transición	10-10	18.01
Estilo 578	"T" con derivación roscada	10-6	18.01
Estilo 579	Adaptador con rosca hembra	10-8	18.01
Estilo 583	Inserción reductora	10-10	18.01
Estilo 585	Unión roscada	10-8	18.01
<b>SISTEMA VIC-PRESS PARA TUBERÍA DE ACERO INOXIDABLE CÉDULA 10S, PÁGS. 11-1 – 11-11</b>			
<b>SISTEMA VIC-PRESS 304</b>			
Estilo P560	Tapón	11-6	18.12
Estilo P542	Codo macho-hembra de 90°	11-4	18.12
Estilo P543	Codo macho-hembra de 45°	11-5	18.12
Estilo P561	Adaptador soldado	11-7	18.12
Estilo P565	Adaptador de brida Van Stone	11-8	18.12
Estilo P584	Unión roscada	11-7	18.12
Estilo P586	Codo de 90° de tangente corta	11-4	18.12
Estilo P587	Niple de transición	11-9	18.12
Estilo P588	"T" con derivación rosc.	11-5	18.12
Estilo P589	Válvula de bola	11-11	18.12
Estilo P591	Codo de 45°	11-4	18.12
Estilo P592	Conexión en "T"	11-5	18.12
Estilo P593	"T" con derivación roscada	11-6	18.12
Estilo P594	Reducción concéntrica	11-9	18.12
Estilo P595	Adaptador de brida	11-8	18.12
Estilo P596	Adaptador con rosc. macho	11-6	18.12
Estilo P597	Cople estándar	11-3	18.12
Estilo P599	Adaptador con rosc. hembra	11-7	18.12
<b>SISTEMA VIC-PRESS 316</b>			
Estilo P507	Cople estándar	11-3	18.11
Estilo P508	Cople deslizante	11-3	18.11
Estilo P540	Tapón	11-6	18.11
Estilo P562	Codo macho-hembra de 90°	11-4	18.11
Estilo P563	Codo macho-hembra de 45°	11-5	18.11
Estilo P566	Adaptador de brida Van Stone	11-8	18.11
Estilo P568	Codo de 90° de tangente corta	11-4	18.11
Estilo P569	Válvula de bola	11-10	18.11
Estilo P571	Codo de 45°	11-4	18.11
Estilo P572	Conexión en "T"	11-5	18.11
Estilo P573	"T" con derivación roscada	11-6	18.11
Estilo P574	Reducción concéntrica	11-9	18.11
Estilo P575	Adaptador de brida	11-8	18.11
Estilo P576	Adaptador con rosc. macho	11-6	18.11
Estilo P577	Niple de transición	11-9	18.11
Estilo P578	"T" con derivación rosc.	11-5	18.11
Estilo P579	Adaptador con rosc. hembra	11-7	18.11
Estilo P585	Unión roscada	11-7	18.11

Estilo N°	Descripción del Producto	Página N°	Publ. N°
<b>SISTEMA DE TUBERÍAS DE EXTREMO LISO PARA TUBERÍAS DE HDPE, PÁGS. 12-1 – 12-4</b>			
Estilo 994	Adaptador Vic-Flange ANSI Clase 150	12-4	19.04
Estilo 995	Cople	12-2	19.02
Estilo 997	Cople de transición – HDPE a acero	12-3	19.03
<b>SISTEMA DE TUBERÍAS PARA COBRE RANURADO, PÁGS. 13-1 – 13-9</b>			
Estilo 606	Cople	13-4	22.02
Estilo 607	Cople rígido QuickVic	13-3	22.13
Estilo 622	Salida empennada para derivación Mechanical-T	13-5	22.12
Estilo 641	Adaptador Vic-Flange	13-4	22.03
Serie 608	Válvula mariposa	13-9	22.05
N° 610	Codo de 90°	13-6	22.04
N° 611	Codo de 45°	13-6	22.04
N° 620	Conexión en "T"	13-6	22.04
N° 625	"T" reducida – Ran. x Ran. x Ran.	13-8	22.04
N° 626	"T" reducida – Ran. x Ran. x Copa	13-8	22.04
N° 650	Reducción concéntrica – Ran. x Ran.	13-7	22.04
N° 652	Reducción concéntrica – Ran. x Copa	13-7	22.04
N° 660	Tapón capa	13-6	22.04
<b>TUBERÍA RANURADA DE HIERRO DÚCTIL AWWA, PÁGS. 15-1 – 15-18</b>			
Estilo 31	Cople	15-3	23.02
Estilo 307	Cople de transición – AWWA a IPS	15-5	23.03
Estilo 341	Adaptador Vic-Flange	15-4	23.04
N° 10-C	Codo de 90°	15-7	23.05
N° 10-CB	Soporte de codo	15-13	23.05
N° 10-CF	Ensanchamiento en 90°	15-14	23.05
N° 10-CR	Codo reductor de 90°	15-11	23.05
N° 10-CS	Salida lateral en 90°	15-14	23.05
N° 11-C	Codo de 45°	15-7	23.05
N° 12-C	Codo de 22 ½°	15-7	23.05
N° 13-C	Codo de 11 ¼°	15-7	23.05
N° 20-C	Conexión en "T"	15-8	23.05
N° 20-CB	Soporte de "T"	15-13	23.05
N° 20-CS	Salida lateral en "T"	15-14	23.05
N° 21-C	"T" cabeza de toro	15-8	23.05
N° 25-C	"T" Reductora	15-9	23.05
N° 25-CB	Soporte de "T" reducida	15-13	23.05
N° 30-C	Lateral de 45°	15-8	23.05
N° 30-CR	Lateral reductor de 45°	15-9	23.05
N° 33-C	"Y" verdadera	15-8	23.05
N° 35-C	Conexión en cruz	15-8	23.05
N° 35-CR	Cruz reducida	15-9	23.05
N° 43-CF	Ensanchamiento recto	15-14	23.05
N° 50-C	Reducción concéntrica	15-11	23.05
N° 51-C	Reducción excéntrica	15-11	23.05
N° 60-C	Tapón capa	15-8	23.05
N° 100-C	Codo de 90° de radio largo	15-7	23.05
N° 100-CB	Soporte de codo	15-13	23.05
N° 100-CF	Ensanchamiento de 90° de radio largo	15-14	23.05
N° 100-CR	Codo reducido de 90° de radio largo	15-11	23.05

# Índice de Productos

Estilo N°	Descripción del Producto	Página N°	Publ. N°
Serie 317	Válvula de retención	15-16	23.09
Serie 365	Válvula Vic-Plug con extremos estándares AWWA	15-15	23.06
<b>SISTEMAS VIC-RING, PÁGS. 16-1 – 16-4</b>			
Estilo 44	Cople rígido Vic-Ring®	16-2	06.05
Estilo W07	Cople rígido Vic-Ring® AGS	16-3	06.11
Estilo W77	Cople flexible Vic-Ring® AGS	16-4	06.12
<b>SISTEMA REUTILIZABLE DE PVC AQUAMINE, PÁGS. 18-1 – 18-7</b>			
N° 2904	Cople Aqua Link (ALF x ALF)	18-2	50.01
N° 2912	Codo de 45° Aqua Link (ALM x ALM)	18-3	50.01
N° 2915	Tapón de extremo Aqua Groove (ALM)	18-3	50.01
N° 2916	Ranura Aqua x Transición Bridada	18-4	50.01
N° 2917	"T" Aqua Link (ALM x ALM x ALM)	18-4	50.01
N° 2918	"T" reductora Aqua Link	18-4	50.01
N° 2937	Conexión de salida formada Aquamine	18-5	50.01
N° 2938	Conexión de salida formada Aquamine	18-5	50.01
N° 2939	Conexión de salida formada Aquamine	18-5	50.01
	Válvula de mariposa Aquamine	18-5	50.01
Estilo 2900	Tubería Aquamine con cople	18-2	50.01
Estilo 2910	Codo de 90° Aqua Link (ALM x ALM)	18-3	50.01
Estilo 2970	Cople para tubería de extremo liso Aquamine	18-6	50.01
Estilo 2972	Cople de transición de tubería de PVC Aquamine de extremo liso a ranurado	18-6	50.01
Estilo 2971	Cople de transición de Tubería de PVC Aquamine a tubería de HDPE de extremo liso	18-7	50.01
<b>HERRAMIENTAS DE PREPARACIÓN DE TUBERÍAS, PÁGS. 20-1 – 20-24</b>			
<b>HERRAMIENTAS DE RANURADO POR LAMINACIÓN DE TUBERÍAS</b>			
VE12	Ranura en posición – Acero	20-3	24.01
VE26	Ranura en posición	20-3	24.01
VE46	Ranura en posición	20-3	24.01
VE106/VE107	Groove-N-Go	20-4	24.01
VE226	Ranuradora por laminación portátil	20-3	24.01
VE270FSD/ VE271FSD	Ranuradora por laminación de campo	20-4	24.01
VE272SFS	Ranuradora por laminación de campo	20-4	24.01
VE268	Ranuradora por laminación para taller	20-5	24.01
VE414MC	Ranuradora por laminación para taller Vic-Easy	20-5	24.01
VE416FSD/ VE417FSD	Ranuradora por laminación de campo	20-4	24.01
VE450FSD	Ranuradora por laminación para taller	20-5	24.01
VE436MC	Ranuradora por Laminación para producción	20-5	24.01
<b>HERRAMIENTAS DE RANURADO POR CORTE</b>			
VG46	Vic Groover	20-9	24.01
VG28GD	Ranuradora por corte ajustable	20-8	24.01
VG824	Ranuradora por corte ajustable	20-8	24.01
VG828	Herramienta de ranurado por corte AGS	20-8	24.01
VG412	Herramienta orbital	20-9	24.01
VPG26	Ranuradora para tubería PVC plástica	20-9	24.01
VPG824	Ranuradora para tubería PVC plástica	20-9	24.01
<b>HERRAMIENTAS PRESSFIT®</b>			
PFT505	Herramienta Pressfit	20-11	24.01
PFT509	Herramienta Pressfit	20-11	24.01
PFT510	Herramienta Vic-Press	20-11	24.01
<b>HERRAMIENTAS DE CORTE DE TUBERÍAS</b>			
HCT908	Herramienta de corte de orificios	20-11	24.01

Estilo N°	Descripción del Producto	Página N°	Publ. N°
VHCT900	Herramienta de Corte de Orificios Vic Hole	20-11	24.01
Vic-Tap II	Herramienta de corte de orificios	20-12	24.01
VCT1	Herramienta de corte – Manual	20-12	24.01
VCT2	Herramienta de corte – Manual	20-12	24.01
<b>ACCESORIOS</b>			
VPD752	Unidad motorizada	20-13	24.01
Mula mecánica	Unidad motorizada	20-13	24.01
VAPS112	Soporte para tubería pequeña	20-13	24.01
VAPS224	Soporte de tuberías para trabajo pesado	20-14	24.01
Cinta de Tubería	Cinta de Diámetro	20-14	24.01

## Garantía

Garantizamos que todos los productos no presentan defectos de materiales ni fabricación en condiciones de uso y servicio normales. Nuestra obligación en virtud de esta garantía se limita a la reparación o el reemplazo, a nuestro criterio y en nuestra fábrica, de cualquier producto que a un año de su despacho sea devuelto al comprador original con los cargos de transporte prepagados y que su condición de defectuoso haya sido determinada por nuestros técnicos a nuestra entera satisfacción.

ESTA GARANTÍA SE OROGA EXPRESAMENTE EN LUGAR DE OTRAS GARANTÍAS, EXPRESAS O IMPLÍCITAS, INCLUIDAS LAS GARANTÍAS DE VIABILIDAD COMERCIAL O APTITUD PARA UN PROPÓSITO PARTICULAR. LA ÚNICA Y EXCLUSIVA COMPENSACIÓN DEL COMPRADOR SERÁ LA REPARACIÓN O EL REEMPLAZO DE LOS PRODUCTOS DEFECTUOSOS EN LOS TÉRMINOS AQUÍ INDICADOS. EL COMPRADOR RECONOCE QUE NO RECIBIRÁ OTRO TIPO DE COMPENSACIÓN (INCLUIDAS, SIN RESTRICCIÓN, COMPENSACIONES POR DAÑOS INCIDENTALES O DERIVADOS, POR PÉRDIDA DE GANANCIAS, POR PÉRDIDA DE VENTAS, POR LESIONES A PERSONAS O DAÑOS A LA PROPIEDAD O CUALQUIER OTRA PÉRDIDA INCIDENTAL O DERIVADA).

Victaulic no asume ni autoriza a ninguna persona a asumir cualquier otra responsabilidad en conexión con la venta de dichos productos.

**Esta garantía no se aplicará a los productos que hayan sido objeto de mal uso, negligencia o accidentes, que hayan sido reparados o modificados de cualquier manera fuera de la fábrica Victaulic o que hayan sido utilizados sin observar las instrucciones o recomendaciones suministradas por Victaulic. Victaulic no asumirá responsabilidad por los errores de diseño derivados de la entrega de información inexacta o incompleta por parte del comprador o sus representantes. Los componentes comprados y revendidos por Victaulic incluirán la misma garantía original del fabricante del equipo para nuestros clientes.**

*Válido a contar del 4 de agosto de 2008*

Todos los productos deben ser instalados de acuerdo con las instrucciones de instalación/ensamblaje Victaulic actuales. Victaulic se reserva el derecho de cambiar las especificaciones, diseños y equipamiento estándar de productos sin notificación y sin incurrir obligaciones.



## Software de tuberías

SOFTWARE DE TUBERÍAS

El grupo de soluciones de software Victaulic le ayudará a mejorar la productividad de los proyectos de tuberías mediante paquetes de software gratuitos útiles para el desarrollo y confección de planos de sistemas de tuberías Victaulic. Además, los componentes Victaulic se pueden encontrar hoy en muchos paquetes de software comercial para elaboración de planos indicados abajo:

### SOFTWARE COMERCIAL

PDMS Aveva (Cadcentre)  
 Bentley – AutoPlant  
 Bentley – PlantSpace  
 CEA Systems – Plant 4D  
 Coade – Tubería CADWorx  
 Hydratec – HydraCAD (Protección contra incendios)  
 Intergraph PDS

### Descargue software en línea en [www.victaulic.com/software](http://www.victaulic.com/software)

Es posible descargar demos de nuestros paquetes de software desde nuestro sitio web o puede solicitar en línea el paquete de software completo en formato CD-ROM. Visite nuestro sitio web para acceder a nuestros sitios electrónicos o llame al 1-800-PICK-VIC.



*Vic-Blocks – diseñado específicamente para usuarios de AutoCAD, Vic-Blocks 3D es una biblioteca de bloques tridimensionales exactos desarrollada para ayudar al diseño de sistemas de tuberías Victaulic. Incluye símbolos de bloque que representan la línea principal de productos, dibujada a escala real.*

### Vic-Blocks

Tanto Vic-Blocks 2D como Vic-Blocks 3D son compatibles con el sistema de biblioteca bidimensional y tridimensional de AutoCad. AutoCad está disponible en forma gratuita para la confección de planos de coples, conexiones y válvulas Victaulic. Los módulos de demostración están disponibles para visualizarlos en nuestro sitio web.

### Vic-Cells

Diseñado específicamente para los usuarios de MicroStation, Vic Cells es una compilación de bloques bidimensionales exactos para bibliotecas de celdas desarrollada para ayudar al diseño de sistemas de tuberías Victaulic.

### Vic-PDS Piping Specs

Vic-PDS piping specs es un conjunto de especificaciones de tuberías de Integraph Plant Design System (PDS) que permite a los usuarios acceder a los productos Victaulic y utilizarlos en el diseño de sistemas de tuberías PDS.

### Vic-PDMS

#### Piping Catalog

Vic PDMS Piping Catalogs es un conjunto de catálogos de sistema de administración de diseño de planta Aveva (Cadcentre) que permite a los usuarios acceder a los productos Victaulic y utilizarlos en el diseño de sistemas de tuberías PDMS.



## MATERIALES INDUSTRIALES DEL SURESTE, S.A. DE C.V.

Av. Hidalgo No. 511, Col. La libertad,  
 C.P. 72130, Puebla, Pue.  
 Tel. (222) 141-3100  
 Fax. (222) 141-3106  
[ventasweb@materialesdelsureste.com](mailto:ventasweb@materialesdelsureste.com)  
[www.materialesdelsureste.com](http://www.materialesdelsureste.com)

### CANCUN

Av. Nichupte Lote 38 No. Int. 1  
 Col. Region 251 C.P. 77536,  
 Cancun, Quintana Roo Tel. (998) 847-5794  
[ventas Cancun@materialesdelsureste.com](mailto:ventas Cancun@materialesdelsureste.com)

### MERIDA

Calle 67 No. 652-A Por 84 y 86,  
 Col. Centro, C.P. 9700, Merida, Yucatan,  
 Tel. (999) 928-4536  
[merida@materialesdelsureste.com](mailto:merida@materialesdelsureste.com)

### MONTERREY

Limón No. 2710, Col. Moderna  
 C.P. 64530, Monterrey Nuevo León,  
 Tel. (81) 8191-9030  
[ventasmtm@materialesdelsureste.com](mailto:ventasmtm@materialesdelsureste.com)

### ORIZABA

Av. Sn Juan No. 49, Col. Unión y Progreso,  
 C.P. 94450, Escamela, Ixtaczoquián,  
 Veracruz, Ver. Tel. (272) 721-1217  
[orizaba@materialesdelsureste.com](mailto:orizaba@materialesdelsureste.com)